



Husqvarna®



ST 424, ST 427, ST 430, ST 424T, ST 427T,
ST 430T

EAC

RU	Руководство по эксплуатации	2-33
ET	Kasutusjuhend	34-63
LT	Operatoriaus vadovas	64-93
LV	Lietošanas pamācība	94-124
BG	Ръководство за експлоатация	125-156
RO	Instrucțiuni de utilizare	157-187

Содержание

Введение.....	2	Поиск и устранение неисправностей.....	29
Безопасность.....	5	Транспортировка, хранение и утилизация.....	31
Сборка.....	9	Технические данные.....	32
Эксплуатация.....	12	Декларация соответствия ЕС.....	33
Техническое обслуживание.....	18		

Введение

Обзор изделия

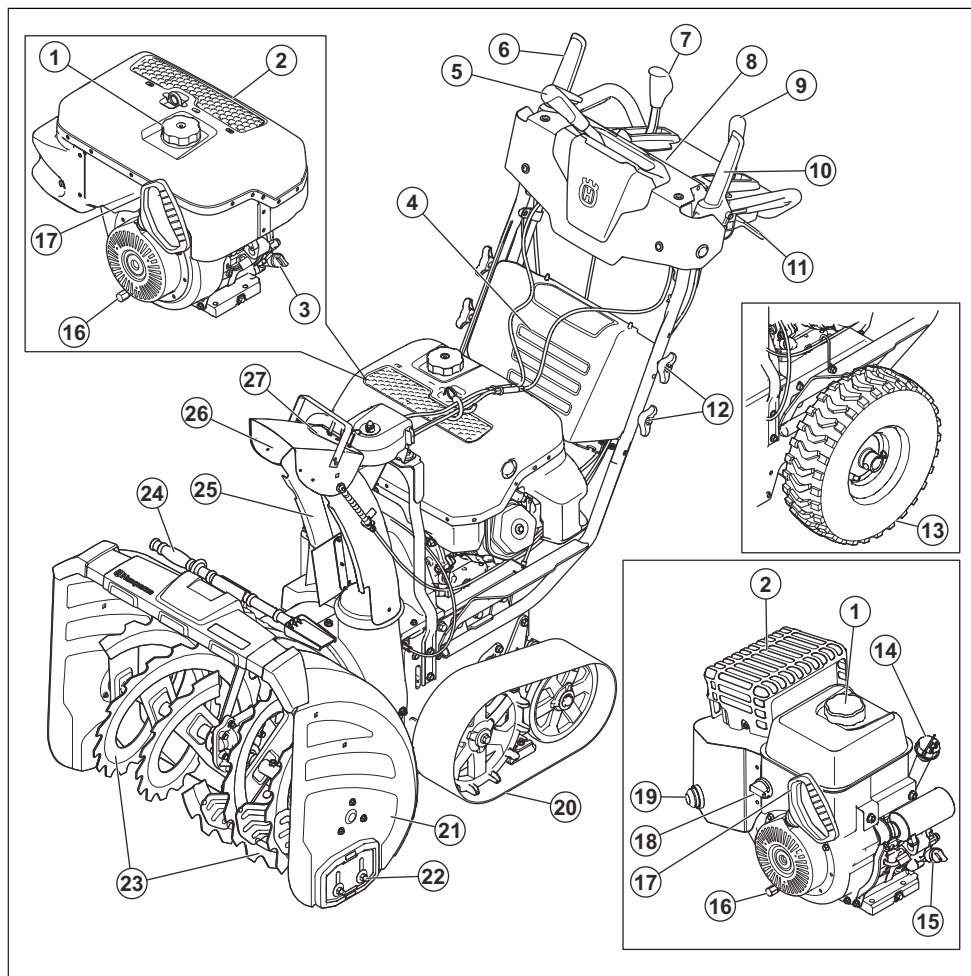

1. Крышка топливного бака
2. Глушитель
3. Маслосазливая горловина/щуп (только для ST 424T/427T/430T)
4. Крышка аккумулятора
5. Рычаг управления желобом для выброса снега
6. Включение шнека
7. Рычаг управления скоростью привода
8. Панель управления
9. Рычаг дистанционного управления
10. Включение привода
11. Рулевые рычаги
12. Регуляторы рукоятки
13. Колесо (только для ST 424/427/430)
14. Щуп (только для ST 424/427/430)
15. Маслосазливая горловина (только для ST 424/427/430)
16. Отверстие для слива масла
17. Ручка шнура стартера
18. Выключатель топлива, ВКЛ/ВЫКЛ (только для ST 424/427/430)
19. Устройство подсоса (только для ST 424/427/430)
20. Гусеничная лента (только для ST 424T/427T/430T)
21. Ковш со шнеком
22. Защитная пластина
23. Шнеки
24. Инструмент для очистки
25. Желоб для выброса снега
26. Дефлектор желоба для выброса снега
27. Светодиодный индикатор

Обзор изделия

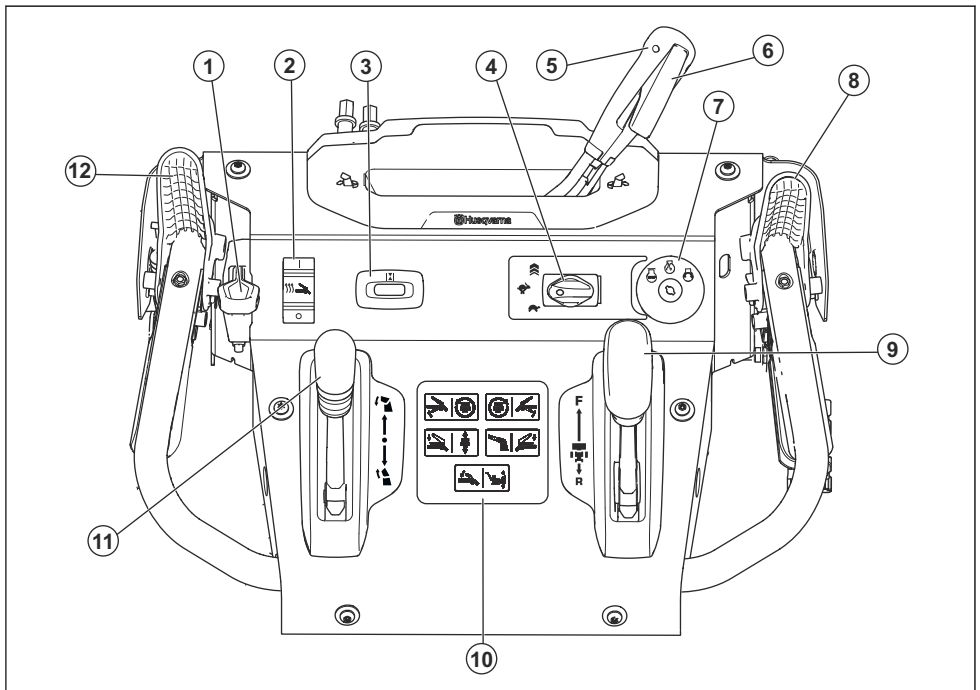

1. Рычаг регулировки ковша со шнеком
2. Переключатель подогрева ручки, ВКЛ/ВЫКЛ
3. Счетчик моточасов и индикатор необходимости замены масла
4. Дроссель
5. Рычаг управления желобом для выброса снега
6. Рычаг расцепления
7. Замок зажигания
8. Включение шнека
9. Рычаг управления скоростью привода
10. Табличка с символами
11. Рычаг дистанционного управления дефлектором желоба для выброса снега
12. Включение привода

Описание изделия

Изделие представляет собой снегоотбрасыватель, предназначенный для уборки снега с земли.

Назначение

Данное изделие может использоваться для уборки снега с полей, дорог, тротуаров и проездов. Эксплуатация на склонах с уклоном более 20° запрещена. Запрещается использовать изделие на участках с большим количеством мусора, грязи и выступающих камней.

Условные обозначения на изделии

Примечание: Если таблички на изделии повреждены, обратитесь к дилеру для их замены.



Предупреждение.



Прочитайте руководство по эксплуатации.



Питание включено.



Запустите двигатель.



Двигатель выключен.



Усиленный режим.



Быстро.



Медленно.



Индикатор необходимости замены масла.



Ручки с подогревом.



Извлеките ключ перед проведением технического обслуживания.



Горячая поверхность.



Риск пожара.



Остерегайтесь отброшенных предметов.



Не допускайте приближения посторонних лиц.



Не вдыхайте выхлопные газы.



Медленно двигайтесь задним ходом.



Опасность падения.



Поворот влево.



Поворот вправо.



Отбрасывание снега.



Изменение высоты ковша со шнеком.

Ответственность изготовителя

В соответствии с законами об ответственности изготовителя мы не несем ответственности за ущерб, вызванный эксплуатацией нашего изделия в результате:

- ненадлежащего ремонта изделия;

- использования для ремонта изделия неоригинальных деталей или деталей, неодобренных производителем;
- использования неоригинальных дополнительных принадлежностей или принадлежностей, неодобренных производителем;
- ремонта изделия в неавторизованном сервисном центре или неквалифицированным специалистом;

Безопасность

Инструкции по технике безопасности

Ниже приведены определения уровня опасности для каждого сигнального слова.



ПРЕДУПРЕЖДЕНИЕ: Травмирование человека.



ВНИМАНИЕ: Повреждение изделия.

Примечание: Эта информация поможет упростить эксплуатацию изделия.

Общие инструкции по технике безопасности

- Пользуйтесь изделием правильно. Неправильное использование может привести к травме или смертельному исходу. Изделие предназначено только для выполнения работ, описанных в данном руководстве. Запрещается использовать изделие для других видов работ.
- Соблюдайте инструкции, изложенные в данном руководстве. Обращайте внимание на знаки безопасности и следуйте инструкциям по технике безопасности. Несоблюдение оператором инструкций и знаков может привести к травме, повреждениям или смерти.
- Не выбрасывайте это руководство. Следуйте инструкциям по сборке, эксплуатации и уходу за изделием. Используйте эти инструкции для правильной установки насадок и дополнительных принадлежностей. Используйте только апробированные насадки и аксессуары.
- Не используйте поврежденное изделие. Соблюдайте график техобслуживания. Выполняйте самостоятельно только те работы по техобслуживанию, которые описаны в данном руководстве. Все другие работы по техобслуживанию должны выполняться авторизованным сервисным центром.
- В данное руководство невозможно включить все ситуации, которые могут возникнуть при использовании изделия. Будьте осторожны и руководствуйтесь здравым смыслом. Если вы не уверены в ситуации, не используйте изделие и не выполняйте его техобслуживание. Для получения необходимой информации обратитесь к специалисту по продукции, дилеру, специалисту по обслуживанию или в авторизованный сервисный центр.
- Отсоединяйте кабель свечи зажигания перед сборкой изделия, помещением его на хранение или проведением техобслуживания.
- Запрещается использовать изделие, если были изменены его исходные технические характеристики. Запрещено вносить изменения в конструкцию изделия без одобрения производителя. Используйте только рекомендованные производителем детали. Неправильное техобслуживание может привести к травме или смертельному исходу.
- Не вдыхайте выхлопные газы двигателя. Продолжительное вдыхание выхлопных газов двигателя опасно для здоровья.
- Запрещается запускать изделие в помещении или рядом с легковоспламеняющимися материалами. Выхлопные газы имеют высокую температуру и могут содержать искры, которые в свою очередь могут привести к пожару. Недостаточная вентиляция может привести к травме или смерти в результате удушья или отравления угарным газом.
- Во время работы вокруг двигателя создается электромагнитное поле. Электромагнитное поле может привести к повреждению медицинских имплантатов. Проконсультируйтесь с врачом и изготовителем имплантата перед использованием изделия.
- Не позволяйте детям использовать изделие. Не разрешайте пользоваться изделием людям, которые не знакомы с данными инструкциями.
- Не позволяйте людям с ограниченными физическими или умственными способностями пользоваться данным изделием без присмотра. Они должны постоянно находиться под присмотром взрослого.
- Запирайте изделие в месте, не доступном для детей и лиц, не допущенных к эксплуатации изделия.
- Во время работы изделие может отбрасывать находящиеся на земле предметы, что может привести к травме. Чтобы уменьшить риск получения серьезных или смертельных травм, соблюдайте инструкции по технике безопасности.
- Запрещается оставлять изделие с работающим двигателем без присмотра.

- При возникновении несчастного случая ответственность несет оператор изделия.
- Перед началом движения задним ходом и во время него внимательно смотрите назад и вниз, чтобы заметить детей, животных или предметы, из-за которых можно упасть.
- Перед использованием изделия проверьте детали на отсутствие повреждений.
- Прежде чем начать использование изделия, убедитесь, что вы находитесь на расстоянии не менее 15 м (50 футов) от других людей или животных. Убедитесь, что находящийся поблизости человек знает, чтобы вы будете использовать изделие.
- Соблюдайте требования национальных или местных законов. В некоторых случаях они могут запрещать или ограничивать использование изделия.
- Запрещено использовать изделие, если на него не установлены надлежащие щитки и иные защитные устройства.
- Ни в коем случае не направляйте дефлектор желоба в сторону людей или мест, где возможен ущерб собственности. Не подпускайте близко детей и других посторонних лиц.
- Не превышайте нагрузки на изделие, пытайтесь убирать снег с более высокой скоростью.
- Не перемещайте изделие с высокой скоростью на скользких поверхностях. Смотрите назад и будьте внимательны при передвижении задним ходом.
- Отключайте подачу питания на шнеки, когда изделие не используется, а также во время транспортировки.
- Используйте только инструменты и принадлежности, одобренные производителем изделия (например, колесные грузы, противовесы или кабины).

Инструкции по технике безопасности во время эксплуатации

- Не помещайте руки или ноги рядом с вращающимися деталями или под ними. Всегда держитесь в стороне от выпускного отверстия.
- Соблюдайте предельную осторожность при работе на гравийных подъездных дорожках, тротуарах и дорогах или при их пересечении. Внимательно следите за скрытыми рисками и дорожными движениями.
- В случае удара о посторонний предмет остановите (электро-)двигатель, отсоедините провод от свечи зажигания, отсоедините шнур на электродвигателях, внимательно осмотрите изделие на наличие повреждений и устраните их перед повторным запуском и эксплуатацией изделия.
- В случае нехарактерной вибрации изделия остановите (электро-)двигатель и незамедлительно выполните проверку, чтобы найти причину. Вибрация, как правило, является сигналом неисправности.
- Всегда останавливайте (электро-)двигатель, когда вы покидаете рабочее положение, перед прочисткой корпуса шнека или дефлектора желоба, а также при выполнении ремонтных работ, регулировки или осмотра.
- Перед очисткой, ремонтом или осмотром изделия остановите двигатель и дождитесь полной остановки шнеков и всех подвижных деталей. Отсоедините провод свечи зажигания и держите его в стороне от свечи зажигания во избежание случайного запуска двигателя.
- Запрещено запускать двигатель в помещении, за исключением случаев перемещения изделия в помещение или из него. Откройте двери на улицу, поскольку выхлопные газы опасны.
- При работе на склоне соблюдайте предельную осторожность.

Техника безопасности на рабочем месте

- Внимательно осмотрите место применения оборудования, уберите все придорожные коврики, санки, доски, провода и прочие посторонние предметы.
- Перед запуском (электро-)двигателя отключите все сцепления и переведите рычаги в нейтральное положение.
- Не используйте изделие без надлежащей зимней одежды. Не надевайте просторную одежду, т.к. она может застрять в подвижных деталях. Надевайте обувь, которая обеспечит дополнительную устойчивость на скользких поверхностях.
- Соблюдайте осторожность при обращении с топливом, поскольку оно представляет собой легковоспламеняющуюся жидкость.
 - Пользуйтесь проверенными емкостями для топлива.
 - Запрещено доливать топливо при работающем или горячем двигателе.
 - Заполняйте топливный бак на улице, соблюдая предельную осторожность. Никогда не заправляйте топливный бак в помещении.
 - Ни в коем случае не заправляйте емкости внутри транспортных средств или на платформах или кузовах с пластмассовой облицовкой. Всегда устанавливайте емкости на землю в стороне от оборудования перед началом заправки.

- По мере возможности заправка оборудования, работающего на бензине, на платформе или прицепе не допускается, заправлять его можно только на земле. Если это невозможно, заправляйте такое оборудование на прицепе из переносной канистры, а не из крана бензоколонки.
- При заправке заправочным пистолетом нужно все время касаться ободка топливного бака или емкости. Не используйте топливные пистолеты с защелкой.
- Установите крышку топливного бака на место и вытрите разлитое топливо.
- При попадании топлива на одежду немедленно переоденьтесь.
- Для изделий с приводным или пусковым электродвигателем используйте удлинительные шнуры и розетки с рекомендованными производителем характеристиками.
- Отрегулируйте высоту корпуса шнека, чтобы он не касался поверхности, покрытой гравием или щебнем.
- Запрещено выполнять какие-либо регулировки при работающем (электро-)двигателе (кроме случаев, особо отмеченных производителем).
- Во время эксплуатации, настройки или ремонтных работ всегда надевайте защитные очки или щитки для защиты глаз от посторонних предметов, которые могут отлететь от оборудования.

Средства индивидуальной защиты

Всегда используйте соответствующее защитное снаряжение при эксплуатации изделия. Это должна быть как минимум прочная обувь и защита органов зрения и слуха. Средства индивидуальной защиты не могут полностью исключить риск получения травмы, но при несчастном случае они снижают тяжесть травмы.

- Во время эксплуатации, технического обслуживания или ремонта изделия всегда надевайте защитные очки или щитки.
- При эксплуатации изделия всегда надевайте подходящую зимнюю одежду.
- При эксплуатации изделия всегда надевайте прочные нескользкие ботинки с хорошей поддержкой голенистопа.
- Не надевайте просторную одежду, т.к. она может застрять в подвижных деталях.
- При необходимости используйте проверенные защитные перчатки. Например, при установке, осмотре или очистке ножа.
- Всегда надевайте одобренные защитные наушники при использовании изделия. Длительное воздействие шума может привести к снижению слуха.

Защитные устройства на изделии

- Регулярно выполняйте техническое обслуживание изделия.
 - Повышается срок службы изделия.
 - Уменьшается риск несчастных случаев.

Ваш авторизованный дилер или сервисный центр должен регулярно проверять изделие и выполнять необходимую регулировку и ремонт.

- Запрещается эксплуатировать изделие, если защитное оборудование повреждено. При повреждении изделия обращайтесь в авторизованный сервисный центр.

Глушитель

Глушитель предназначен для максимального снижения уровня шума и отвода выхлопных газов в сторону от оператора.

Запрещается использовать изделие, если глушитель поврежден или отсутствует. Повреждение глушителя приводит к увеличению уровня шума и риску возгорания.

Регулярно осматривайте глушитель и проверяйте, что он правильно закреплен и не поврежден.



ВНИМАНИЕ: Глушитель значительно нагревается во время эксплуатации и сразу после остановки, а также во время работы двигателя на холостых оборотах. Во избежание возгорания соблюдайте осторожность при работе вблизи легковоспламеняющихся материалов и/или паров.

Правила безопасного обращения с топливом



ПРЕДУПРЕЖДЕНИЕ: В обязательном порядке прочитайте следующие инструкции по технике безопасности, прежде чем приступать к эксплуатации изделия.

- Запрещается запускать изделие, если на него попало топливо или моторное масло. Удалите постороннее топливо/масло и дайте изделию высохнуть.
- Если топливо попало на одежду, немедленно смените ее.
- Не допускайте попадания топлива на тело, это может причинить вред здоровью. При попадании топлива на тело смойте его водой с мылом.
- Запрещается запускать изделие при наличии утечки из двигателя. Регулярно проверяйте двигатель на наличие утечек.
- Соблюдайте осторожность при обращении с топливом. Топливо является легковоспламеняющейся жидкостью со

взрывоопасными парами и может привести к серьезным или смертельным травмам.

- Запрещается вдыхать пары топлива, т. к. это может причинить вред здоровью. Убедитесь в наличии достаточного потока воздуха.
- Запрещается курить вблизи топлива или двигателя.
- Запрещается ставить теплые предметы рядом с топливом или двигателем.
- Запрещается доливать топливо при работающем двигателе.
- Прежде чем заправить изделие, убедитесь, что двигатель полностью остыл.
- Перед заправкой топлива медленно откройте крышку топливного бака и осторожно сбросьте давление.
- Запрещается заливать топливо в двигатель в помещении. Недостаточная вентиляция может привести к травме или смерти в результате удушья или отравления угарным газом.
- Плотно затяните крышку топливного бака. Если крышка топливного бака не затянута, возникает риск пожара.
- Переместите изделие минимум на 3 м (10 футов) от места заправки топливом, прежде чем запустить его.
- Не наливайте в топливный бак слишком много топлива.

Техника безопасности при работе с аккумулятором



ПРЕДУПРЕЖДЕНИЕ: Поврежденный аккумулятор может привести к взрыву и причинить травмы. При наличии деформаций или повреждений на аккумуляторе обратитесь в авторизованный сервисный центр Husqvarna.



ПРЕДУПРЕЖДЕНИЕ: В обязательном порядке прочитайте следующие инструкции по технике безопасности, прежде чем приступать к эксплуатации изделия.

- Находясь рядом с аккумулятором, надевайте защитные очки.
- Не надевайте часы, украшения или другие металлические предметы при работе рядом с аккумулятором.
- Храните аккумулятор в недоступном для детей месте.
- Выполняйте зарядку аккумулятора в хорошо проветриваемом помещении.

- Во время зарядки аккумулятора легковоспламеняющиеся материалы должны находиться на расстоянии не менее 1 м от аккумулятора.
- Утилизируйте замененные аккумуляторы. См. раздел *Утилизация на стр. 31*.
- Из аккумулятора могут выделяться взрывоопасные газы. Запрещается курить рядом с аккумулятором. Храните аккумулятор вдали от источников открытого огня и искр.

Инструкции по технике безопасности во время технического обслуживания



ПРЕДУПРЕЖДЕНИЕ: В обязательном порядке прочитайте следующие инструкции по технике безопасности, прежде чем приступать к эксплуатации изделия.

- Выхлопные газы из двигателя содержат окись углерода — не имеющий запаха, токсичный и чрезвычайно опасный газ. Запрещается запускать двигатель в помещении или в замкнутых пространствах.
- Прежде чем приступить к техобслуживанию изделия, остановите двигатель и отсоедините кабель от свечи зажигания.
- Надевайте защитные перчатки при техобслуживании ножей. Ножи очень острые, что при неосторожном обращении может легко привести к порезам.
- Использование принадлежностей или внесение изменений в конструкцию изделия, не одобренных производителем, может привести к серьезным или смертельным травмам. Запрещается вносить изменения в конструкцию изделия. Пользуйтесь только рекомендованными производителем принадлежностями.
- При несоблюдении правил и сроков выполнения техобслуживания риск получения травмы или повреждения изделия возрастает.
- Выполняйте техобслуживание строго в соответствии с инструкциями, приведенными в руководстве по эксплуатации. Все прочие виды сервисного обслуживания должны проводиться в авторизованном сервисном центре.
- Регулярно обращайтесь в авторизованный сервисный центр для проведения техобслуживания изделия.
- Замените поврежденные, сломанные или изношенные детали.

Сборка

Извлечение изделия из картонной упаковки

1. Извлеките отдельные компоненты, входящие в комплект поставки изделия. Разрежьте четыре грани картонной коробки и опустите вниз вырезанные торцы.
2. Отверните два винта, крепящих корпус шнека к поддону. Снимите стальные кронштейны с защитных пластин (при наличии).
3. Снимите весь упаковочный материал.
4. Извлеките изделие из коробки и убедитесь, что внутри не осталось отдельных компонентов.

Отдельные компоненты



Желоб для выброса снега (1)



Ключ(-и) ВКЛ/ВЫКЛ



Болты с квадратным подголовком 5/16-18 x 2 1/4 дюйма (2)



Фиксатор желоба



Регуляторы рукоятки (2)



Контргайка 3/8 (1)



Контргайка 3/18-16 (1)



(ST 424/427/430) Держатель тросов (1)



Срезные штифты 1/4-20 x 1,81 (6)



Контргайки 1/4-20 (6)



Контргайка 5/16-18 (1)



Контргайка 1/4-20 (1)



Нейлоновая шайба (1)



Болт с квадратным подголовком 5/16-18 x 5/8 (1)



Цилиндрический штифт (1)



Рычаг расцепления (1)



Рычаг управления желобом для выброса снега

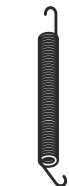

Пружина (1)



Болт с юбкой 1/4-20 (1)

Необходимый инструмент

- Гаечный ключ на 3/8 дюйма (1)
- Гаечный ключ на 7/16 дюйма (1)
- Гаечный ключ на 1/2 дюйма (1)
- Глубокая головка 9/16 дюйма (1)

Установка рукоятки

1. Поднимите верхнюю рукоятку в рабочее положение.

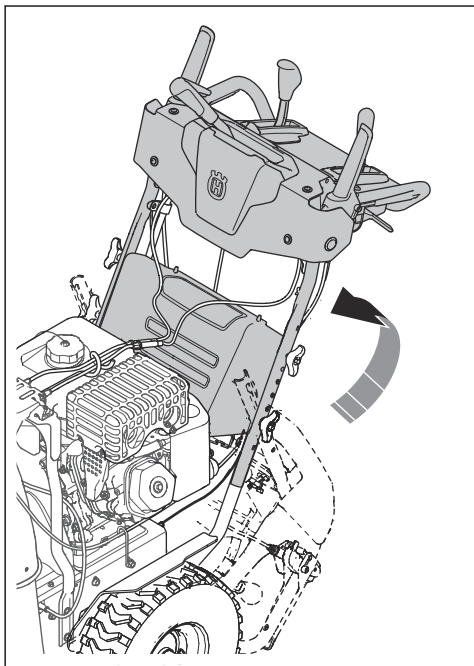

2. Отрегулируйте положение рукоятки относительно одного из отверстий (С).

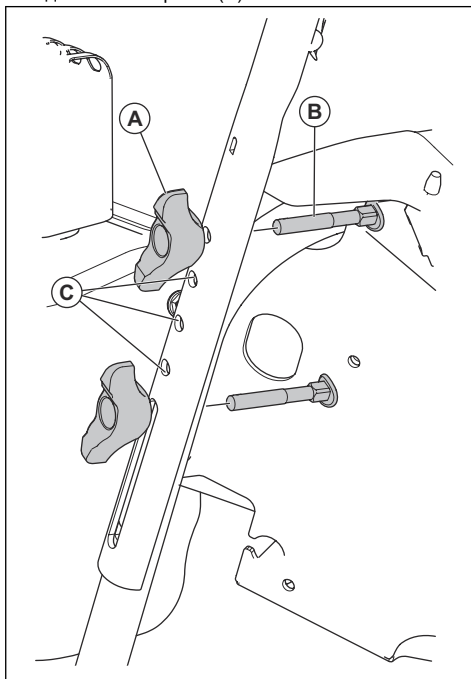

3. Вставьте болт (В) в отверстие (С).
4. Наденьте регулятор (А) на болт и затяните его.
5. С помощью дополнительных болтов с квадратным подголовком (В) и регуляторов рукоятки (А) соедините верхнюю рукоятку с нижней.

Установка желоба для выброса снега

1. Установите дефлектор желоба в сборе на верх желоба для выброса снега. Выпускное отверстие должно быть направлено вперед.
2. Установите поворотную головку (А) на кронштейн желоба для выброса снега (J).
3. Совместите штифты под поворотной головкой с отверстиями в кронштейне желоба для выброса снега.

- Установите поворотную головку на штифт (E) и резьбовую шпильку (G) на монтажном кронштейне (E).

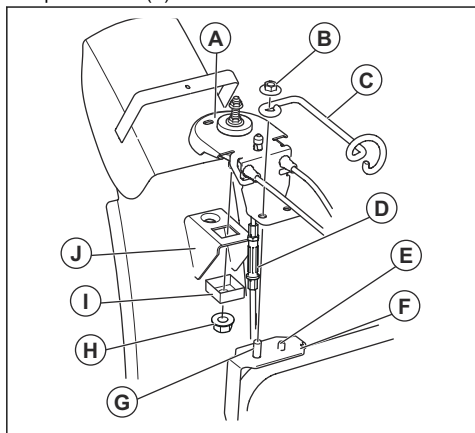

- Установите контргайку (B) на резьбовую шпильку и затяните ее.
- Закрепите квадратный фиксатор (I) с помощью контргайки (H).
- Только для ST 424/427/430 : Протяните тросы через держатель тросов (C)

Установка рычага управления желобом для выброса снега и троса расщепления

- Наденьте ручку (D) на рычаг управления желобом для выброса снега. При необходимости воспользуйтесь резиновой киянкой.
- Прикрепите трос расщепления к рычагу управления желобом для выброса снега в точке соединения (A).

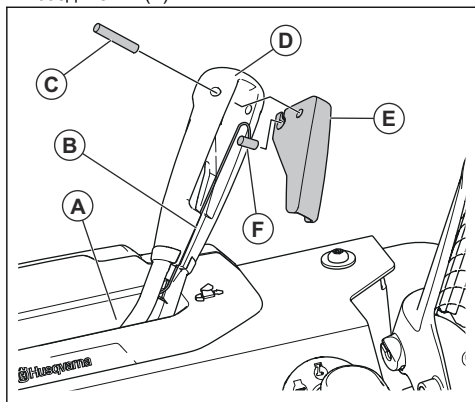

- Проложите трос расщепления в канавке (B) на рычаге управления желобом для выброса снега.

- Вставьте цилиндрическое крепление троса (F) в рычаг расщепления (E).
- Вставьте рычаг расщепления (E) в рычаг управления желобом для выброса снега и закрепите его цилиндрическим штифтом (C).
- Отрегулируйте трос расщепления. См. раздел *Регулировка троса расщепления желоба для выброса снега на стр. 27.*
- Отрегулируйте левый и правый тросы желоба для выброса снега. См. раздел *Регулировка левого и правого тросов желоба для выброса снега на стр. 27.*

Установка дистанционного управления дефлектором желоба для выброса снега

- Установите крепление троса (A) на желоб для выброса снега, закрепив его болтом с квадратным подголовком (B) и контргайкой 5/16-18 (D). Затяните болт.
- Установите проушину троса (E) на дефлектор желоба для выброса снега (F). Затяните с помощью болта с юбкой (G), нейлоновой шайбы (C) и контргайки 1/4-20 (K). После затяжки проушина троса будет свободно перемещаться по болту с юбкой.
- Установите пружину (L) между шестигранной гайкой (M) на поворотной головке и отверстием на дефлекторе желоба для выброса снега.

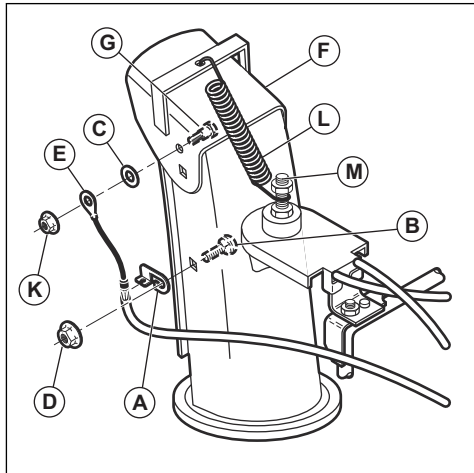

Установка троса управления скоростью

- Установите рычаг управления скоростью привода в нейтральное положение.

2. Закрепите трос управления скоростью (В) на рычаге управления скоростью привода с помощью стопорного штифта.
3. Присоедините трос управления скоростью к кронштейну (С) с помощью 2 ключей на ½ дюйма. Убедитесь, что рычаг управления скоростью привода остается в нейтральном положении.
4. Отверните винт и барашковую гайку (А) на угловом рычаге, чтобы он мог двигаться.

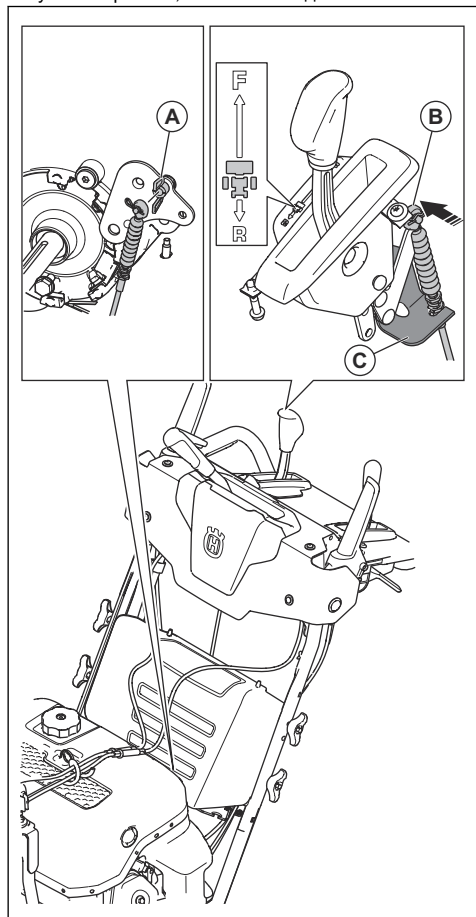

Установка сменных срезных штифтов

- Установите сменные срезные штифты на крышку дистанционного управления или аккумуляторный отсек.

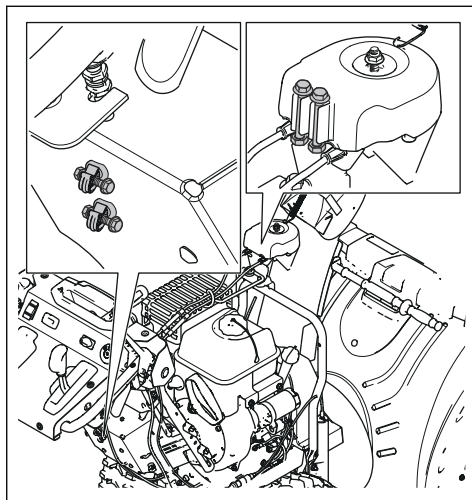

Эксплуатация

Перед началом эксплуатации изделия

- Позаботьтесь, чтобы в рабочей зоне не находились люди и животные.

- Выполняйте ежедневное обслуживание. См. раздел *График технического обслуживания на стр. 18.*
- Убедитесь в правильности подключения кабеля к свече зажигания.
- При необходимости залейте масло или бензин. См. раздел *Заправка топливом на стр. 13.*

Заправка двигателя маслом



ВНИМАНИЕ: Не вращайте щуп во время проверки уровня масла. Не заливайте выше метки.

1. Снимите крышку масляного бака и вытрите щуп. Расположение щупа см. в разделе *Обзор изделия на стр. 2*.
2. Долейте масло до верхней отметки на щупе. Регулярно проверяйте уровень масла с помощью щупа.
3. Установите крышку масляного бака на место.

Заправка топливом

По возможности пользуйтесь экологическим/алкилатным бензином. При невозможности использовать экологический/алкилатный бензин используйте качественный неэтилированный или этилированный бензин. Используйте бензин с октановым числом 90 RON за пределами Северной Америки (87 AKI в Северной Америке) или выше, а также с максимальным содержанием этанола 10% (E10).



ВНИМАНИЕ: Не используйте бензин с октановым числом ниже 90 RON за пределами Северной Америки (87 AKI в Северной Америке). Это может привести к повреждению изделия.

1. Медленно откройте крышку топливного бака, чтобы стравить давление.
2. Медленно залейте топливо из канистры. Если вы пролили топливо, протрите его тряпкой и дайте оставшемуся топливу высохнуть.
3. Очистите поверхность вокруг крышки топливного бака.
4. Плотно затяните крышку топливного бака. Если крышка топливного бака не затянута, возникает риск пожара.
5. Переместите изделие минимум на 3 м (10 футов) от места заправки топливом, прежде чем запустить его.

Использование выключателя топлива (только для ST 424/427/430)

- Поверните выключатель топлива, чтобы открыть или закрыть топливный клапан. При эксплуатации изделия выключатель топлива должен находиться в положении ОТКРЫТО.

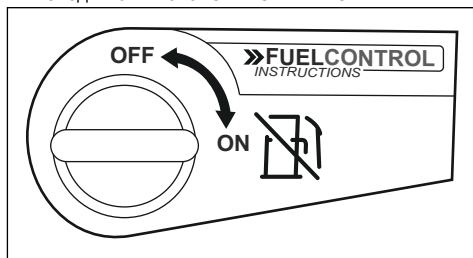

Запуск двигателя вручную

1. Вставьте ключ ВКЛ/ВЫКЛ в замок зажигания (B). Не поворачивайте ключ.

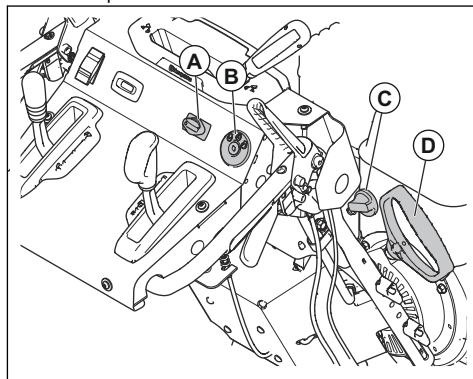

2. Только для ST 424/427/430 : Установите выключатель топлива ВКЛ/ВЫКЛ (C) в положение ВКЛ.
3. Переведите ручку дросселя (A) в положение БЫСТРО.
4. Поверните ключ ВКЛ/ВЫКЛ в положение ВКЛ.
5. Только для ST 424/427/430 : При температуре ниже -17°C (0°F) нажмите на устройство подсоса 3 раза. Расположение устройства подсоса см. в разделе *Обзор изделия на стр. 2*.



ВНИМАНИЕ: Не нажимайте на устройство подсоса слишком много раз. Это может помешать запуску двигателя. В случае залива двигателя топливом подождите несколько минут, а затем попробуйте запустить его. Не нажимайте на устройство подсоса.

6. Потяните ручку шнура стартера (D).



ВНИМАНИЕ: Не отпускайте ручку шнура стартера быстро. Медленно верните ее в исходное положение.

Примечание: Если шнур стартера замерз, медленно вытяните как можно больше шнура из стартера. Отпустите ручку шнура стартера. Если двигатель не запускается, повторите процедуру или используйте электрический стартер.

7. Дайте двигателю поработать на низких оборотах в течение 2-3 минут, прежде чем приступить к уборке снега.
8. Если двигатель работает рывками, выключите его.

Запуск двигателя электрическим стартером

1. Вставьте ключ ВКЛ/ВЫКЛ в замок зажигания (B). Не поворачивайте ключ.
2. Только для ST 424/427/430 : Установите выключатель топлива ВКЛ/ВЫКЛ (C) в положение ВКЛ.
3. Переведите ручку дросселя (A) в положение БЫСТРО.
4. Установите ключ ВКЛ/ВЫКЛ в положение ВКЛ.

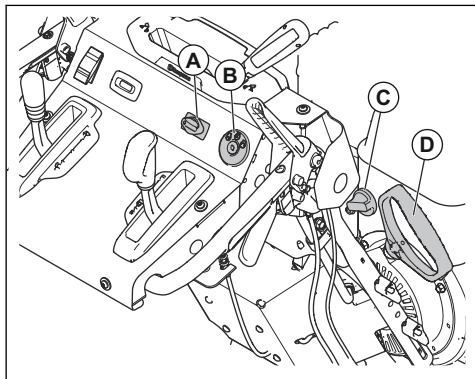

5. Только для ST 424/427/430 : При температуре ниже -17°C (0°F) нажмите на устройство подсоса 3 раза. Расположение устройства подсоса см. в разделе *Обзор изделия на стр. 2*.



ВНИМАНИЕ: Не нажимайте на устройство подсоса слишком много раз. Это может помешать запуску двигателя. В случае залива двигателя топливом подождите несколько минут, а затем попробуйте запустить его. Не нажимайте на устройство подсоса.

6. Поверните ключ ВКЛ/ВЫКЛ в положение START. После запуска двигателя отпустите ключ.



ВНИМАНИЕ: Не включайте стартер более чем на 5 секунд при каждой попытке запуска двигателя. Повторяйте попытки с интервалом 5–10 секунд.

7. Дайте двигателю поработать на низких оборотах в течение 2-3 минут, прежде чем приступить к уборке снега.

Эксплуатация изделия



ВНИМАНИЕ: Не используйте изделие с не полностью включенными рычагами привода хода или шнека в течение продолжительного времени; это может привести к преждевременному износу или сгоранию ремней.

Примечание: Когда оба рычага включены, рычаг включения привода хода фиксирует положение рычага включения шнека. Правой рукой контролируйте положение желоба для выброса снега.

1. Для включения ножей шнека и выброса снега прижмите рычаг включения шнека (A) к рукоятке.

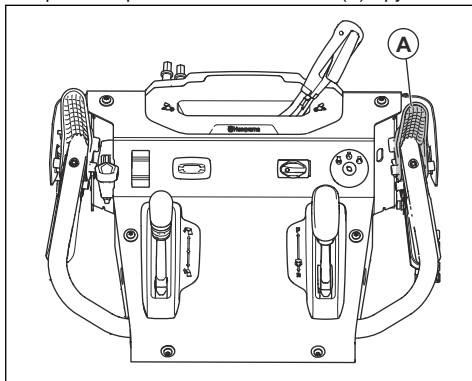

2. Чтобы начать движение вперед, поднимите рычаг управления скоростью движения (C) из центрального положения при включенном рычаге включения привода хода (B).

3. Чтобы начать движение назад, опустите рычаг управления скоростью движения из центрального положения при включенном рычаге включения привода хода.

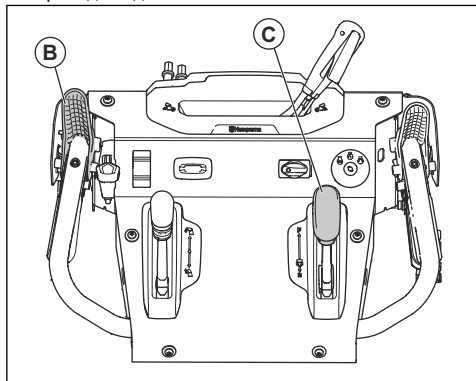

4. Для перемещения изделия в выбранном направлении удерживайте рычаг включения привода хода прижатым к рукоятке.
5. Если изделие оснащено усилителем рулевого управления, удерживайте левый рулевой рычаг (D) для поворота влево. Удерживайте правый рулевой рычаг для поворота вправо.

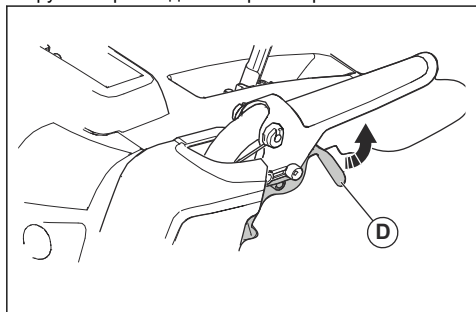

Ручка дросселя

Примечание: При уборке влажного или тяжелого снега используйте быстрый или усиленный режим.

Ручка дросселя регулирует частоту вращения двигателя. Она имеет 3 режима: усиленный, быстрый и медленный.

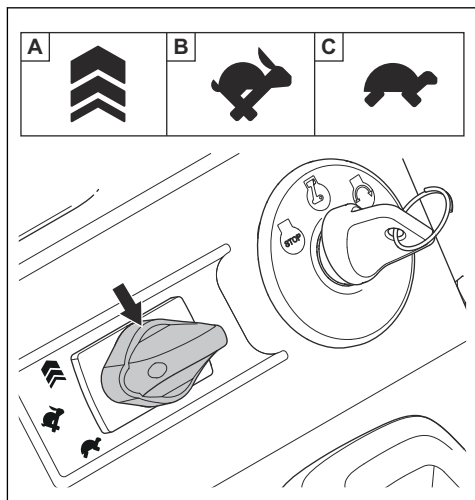

- Усиленный (A): для увеличения частоты вращения, когда изделие работает, но не отбрасывает снег, или для увеличения расстояния, на которое отбрасывается снег.
- Быстрый (B): стандартный режим работы
- Медленный (C): для уменьшения расстояния, на которое отбрасывается снег, или для снижения шума двигателя

Использование ручки дросселя

- Поверните ручку дросселя для изменения частоты вращения двигателя.

Использование подогрева ручек

- Переведите переключатель в положение I, чтобы включить подогрев ручек.
- Переведите переключатель в положение O, чтобы выключить подогрев ручек.

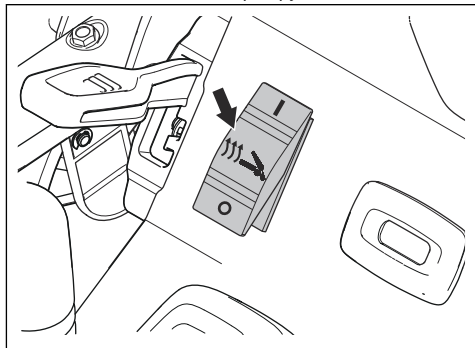

Остановка изделия

1. Поверните ключ в положение STOP.

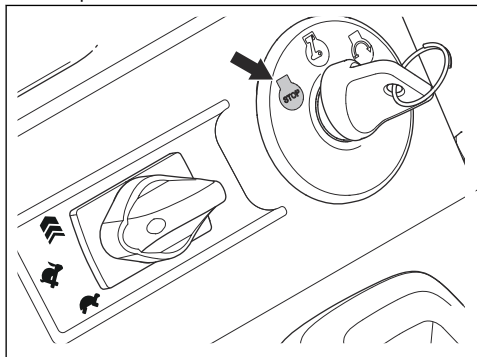

2. Извлеките ключ ВКЛ/ВЫКЛ.

Регулировка желоба для выброса снега и дефлектора желоба

1. Нажмите на рычаг расщепления (B) на рычаге управления желобом для выброса снега (A) и поверните желоб влево или вправо.

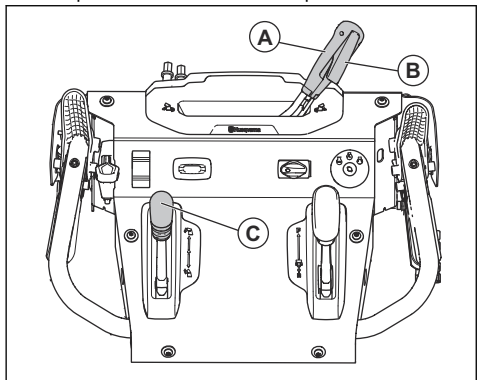

2. Используйте рычаг дистанционного управления (C) для регулировки расстояния выброса снега.
 - a) Переместите рычаг дистанционного управления вверх, чтобы увеличить расстояние выброса снега.
 - b) Переместите рычаг дистанционного управления вниз, чтобы уменьшить расстояние выброса снега.

Регулировка защитных пластин

Защитные пластины предотвращают повреждение нижней части снегоотбрасывателя. Отрегулируйте положение защитных пластин (A), если контргайка (B) ослаблена или защитная пластина находится на неправильном расстоянии от земли. При стандартной установке регулировка не требуется.

1. Ослабьте контргайку (B) с помощью рожкового ключа на 13 мм (½ дюйма).
2. Переместите защитные пластины (A) вверх или вниз.
 - a) Для использования на ровных поверхностях установите скребки на расстоянии 5-6 мм (0,2-0,25 дюйма) от земли.
 - b) Для использования на неровных поверхностях установите защитные пластины (A) таким образом, чтобы скребок был выше поверхности земли.



ПРЕДУПРЕЖДЕНИЕ: Убедитесь, что гравий и камни не попадают в изделие. Предметы, отброшенные с высокой скоростью, могут стать причиной травмы.

3. Затяните контргайку (B).

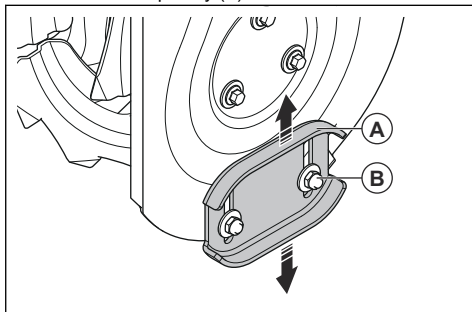

Использование ножей для подрезки сугробов (при наличии)

Ножи для подрезки сугробов используются для более глубокого срезания сугробов по сравнению с передней частью изделия.

1. Ослабьте регулировочные гайки (А) с обеих сторон изделия, чтобы полностью поднять ножи для подрезки сугробов (В).

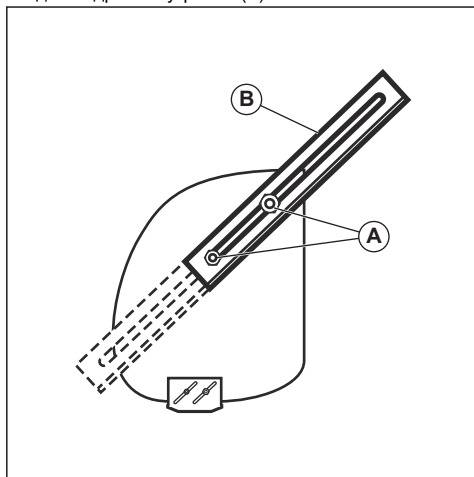

2. Затяните гайки.
3. Опустите ножи для подрезки сугробов после использования.

Регулировка высоты ковша со шнеком (только для ST 424T/427T/430T)

1. Опустите рычаг (А).

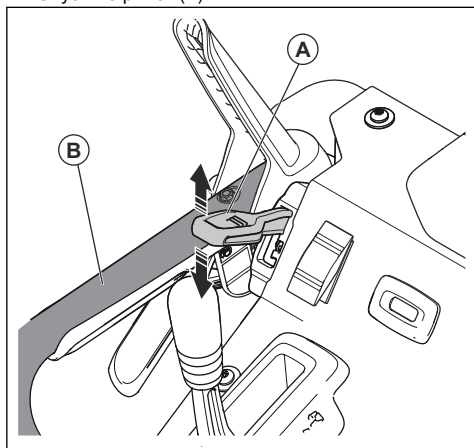

2. Переместите рукоятки (В) вверх или вниз, чтобы отрегулировать высоту ковша со шнеком.
3. Отпустите рычаг (А), чтобы зафиксировать положение ковша со шнеком.

Примечание: Ковш со шнеком можно установить в плавающее положение. Это позволяет ему

адаптироваться к поверхности земли. Для установки ковша со шнеком в плавающее положение переведите рычаг (А) вниз и вправо.

Предотвращение обмерзания после использования

Примечание: На рычагах управления и подвижных деталях возможно намерзание льда. Не прилагайте слишком большое усилие к рычагам управления. Если не удастся сдвинуть рычаг управления или деталь, запустите двигатель и дайте ему поработать несколько минут.

1. Запустите двигатель и дайте ему поработать несколько минут. Выключите двигатель и дождитесь полной остановки всех подвижных деталей.
2. Удалите снег и подтаявший лед с изделия.
3. Удалите снег и подтаявший лед с основания желоба для выброса снега.
4. Поверните дефлектор желоба для выброса снега влево и вправо, чтобы удалить лед и воду.
5. Поверните ключ в положение ВЫКЛ.
6. Если изделие не оснащено электрическим стартером, несколько раз потяните ручку шнура стартера, чтобы удалить лед и воду.

Достижение оптимальных результатов

- Двигатель должен всегда работать на полной мощности или почти на полной мощности.
- Всегда регулируйте скорость изделия с помощью рычага управления скоростью движения в соответствии с количеством и качеством снега. Убедитесь, что изделие выбрасывает снег равномерно.
- Проще и эффективнее убирать снег сразу после того, как он выпал.
- По возможности направляйте выброс снега по ветру.
- Для использования на ровных поверхностях (например, на асфальтированных дорогах) установите защитные пластины на высоте 5-6 мм (0,2-0,25 дюйма) от земли.
- Скребок можно переворачивать. Когда он сотрется почти до края корпуса, переверните его. Замените скребок в случае повреждения или после износа с обеих сторон.
- Не используйте дефлектор желоба, если он забился.
- Если изделие не перемещается вперед по непредвиденным причинам, сразу отпустите рычаг включения привода хода или переведите ключ ВКЛ/ВЫКЛ в положение ВЫКЛ.

Техническое обслуживание

Введение

При эксплуатации изделия возможно ослабление болтов и износ компонентов. Это может привести к таким неисправностям, как неправильный дорожный

просвет, повышенный расход масла или неправильная настройка различных компонентов. Регулярно проводите техническое обслуживание изделия, чтобы избежать возникновения неисправностей.

График технического обслуживания

Техническое обслуживание	Ежедневно	Каждые 15 часов	Каждые 20 часов	Каждые 40 часов	Каждые 100 часов
Затяните гайки и винты	X				
Проверьте уровень моторного масла	X				
Замените моторное масло			X		
Проверьте и отрегулируйте натяжение гусеницы (только ST 424T/427T/430T)		X			
Убедитесь в отсутствии утечек топлива или масла	X				
Удалите мусор из шнека	X				
Смажьте блокировочные захваты ¹			X		
Смажьте крепления троса ²			X		
Проверьте давление в шинах (только ST 424/427/430) ³				X	

¹ Также смазывайте в начале каждого сезона.

² Также смазывайте в начале каждого сезона.

³ Правильное давление в шинах см. в разделе "Технические данные".

Техническое обслуживание	Ежедневно	Каждые 15 часов	Каждые 20 часов	Каждые 40 часов	Каждые 100 часов
Проверьте и замените свечу зажигания перед использованием в начале сезона и через рекомендованный интервал времени					X

Примечание: Редуктор не требует технического обслуживания.

Выполнение общего осмотра

- Проверьте затяжку гаек и винтов на изделии.

Индикатор необходимости замены масла

Индикатор необходимости замены масла (A) напоминает о необходимости заменить масло. После 20 часов работы на дисплее загорается символ масленки. Символ масленки светится в течение 2 часов или пока не будет отключен вручную.

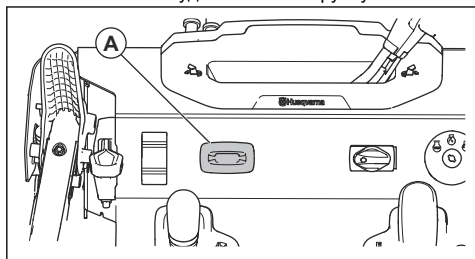

Сброс индикатора необходимости замены масла

1. Поверните ключ ВКЛ/ВЫКЛ в положение ВКЛ и удерживайте его в этом положении 1 секунду.
2. Поверните ключ ВКЛ/ВЫКЛ в положение STOP и удерживайте его в этом положении 1 секунду.
3. Выполните эту операцию еще 4 раза.

Проверка уровня масла



ВНИМАНИЕ: Слишком низкий уровень масла может привести к повреждениям двигателя. Проверьте уровень масла перед запуском изделия.

1. Расположите изделие на ровной поверхности.
2. Снимите крышку масляного бака вместе с щупом.
3. Очистите щуп от масла.

4. Поместите щуп полностью в масляный бак, чтобы получить достоверную информацию об уровне масла.
5. Извлеките щуп.
6. Проверьте уровень масла на щупе.
7. Если уровень масла низкий, залейте моторное масло и проверьте уровень масла еще раз.

Замена моторного масла

1. Дайте двигателю поработать несколько минут, чтобы нагреть масло. Теплое масло лучше стекает, захватывая больше загрязнений.



ПРЕДУПРЕЖДЕНИЕ: Моторное масло горячее. Избегайте контакта отработанного моторного масла с кожей.

2. Расположите изделие на ровной поверхности.
3. Извлеките ключ ВКЛ/ВЫКЛ.
4. Установите емкость под сливную пробку.
5. Извлеките сливную пробку, наклоните изделие и слейте отработанное масло в емкость.
6. Верните изделие в рабочее положение.
7. Установите сливную пробку и затяните ее от руки.
8. Заправьте двигатель маслом, см. раздел *Заправка двигателя маслом на стр. 13.*

Смазка изделия

- Смажьте маслом шарнирные точки (A).
- Смажьте маслом двигатель (B).
- Смажьте блокировочные захваты (C) небольшим количеством литиевой смазки.

- Смажьте маслом соединения тросов рычагов привода и управления шнеком (D).

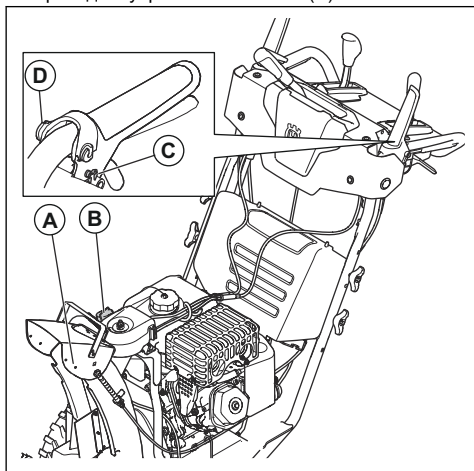

Аккумулятор

Техническое обслуживание аккумулятора

Примечание: Ваше изделие оборудовано аккумулятором, не требующим технического обслуживания. Не открывайте и не снимайте колпачки или крышки.

Зарядка аккумулятора

Примечание: Перед помещением на длительное хранение зарядите аккумулятор зарядным устройством, чтобы продлить срок его службы.

1. Снимите крышку аккумулятора. См. раздел *Замена аккумулятора на стр. 20*.
2. Очистите клеммы. См. раздел *Очистка аккумулятора и клемм на стр. 20*.
3. Подключите зарядное устройство к разъему зарядного устройства (A).

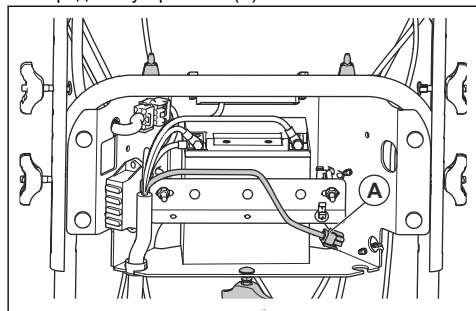

4. Когда аккумулятор зарядится, отсоедините зарядное устройство.

5. Установите крышку аккумулятора.

Замена аккумулятора



ПРЕДУПРЕЖДЕНИЕ: Риск поражения электрическим током. Не допускайте контакта металлических предметов с 2 клеммами аккумулятора. Это может привести к короткому замыканию аккумулятора.

1. Ослабьте ручку (A), затем наклоните нижнюю часть крышки в сторону двигателя. Снимите крышку аккумулятора с держателей (B).

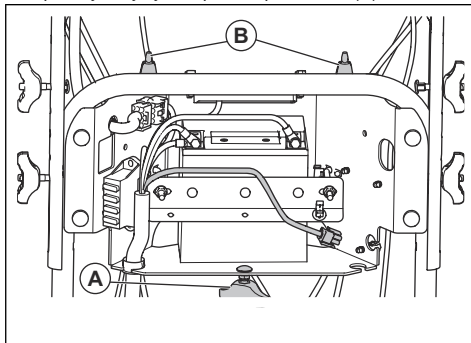

2. Отсоедините ЧЕРНЫЙ кабель аккумулятора.



ПРЕДУПРЕЖДЕНИЕ: ЧЕРНЫЙ кабель необходимо отсоединять в первую очередь.

3. Отсоедините КРАСНЫЙ кабель аккумулятора.
4. Ослабьте гайки и снимите ленту аккумулятора.
5. Осторожно снимите аккумулятор с изделия.
6. Установите новый аккумулятор.
7. Подсоедините КРАСНЫЙ кабель аккумулятора и затяните болт.



ПРЕДУПРЕЖДЕНИЕ: Риск искрения. КРАСНЫЙ кабель необходимо подсоединять в первую очередь.

8. Подсоедините ЧЕРНЫЙ кабель и затяните болт.
9. Установите крышку аккумулятора.

Очистка аккумулятора и клемм

1. Снимите аккумулятор. См. раздел *Замена аккумулятора на стр. 20*.
2. Промойте аккумулятор простой водой и дайте ему высохнуть.
3. С помощью металлической щетки очистите до блеска клеммы и кабельные наконечники.
4. Смажьте клеммы смазкой.

- Установите аккумулятор. См. раздел *Замена аккумулятора на стр. 20*.
- Установите крышку аккумулятора.

Глушитель

Глушитель предназначен для максимального снижения уровня шума и отвода выхлопных газов в сторону от оператора.

Запрещается использовать изделие, если глушитель поврежден или отсутствует. Повреждение глушителя приводит к увеличению уровня шума и риску возгорания.

Регулярно осматривайте глушитель и проверяйте, что он правильно закреплен и не поврежден.



ВНИМАНИЕ: Глушитель значительно нагревается во время эксплуатации и сразу после остановки, а также во время работы двигателя на холостых оборотах. Во избежание возгорания соблюдайте осторожность при работе вблизи легковоспламеняющихся материалов и/или паров.

Проверка свечи зажигания



ВНИМАНИЕ: Всегда используйте только указанный тип свечи. Использование неправильного типа свечи зажигания может привести к повреждению изделия.

- Проверьте свечу зажигания, если двигатель не набирает мощность, плохо заводится или плохо работает на холостых оборотах.
- Чтобы уменьшить риск появления нежелательного материала на электродах свечи зажигания, соблюдайте следующие инструкции:
 - Убедитесь в правильности регулировки частоты оборотов холостого хода.
 - Убедитесь, что используется надлежащая топливная смесь.
 - Убедитесь, что воздушный фильтр чист.
- Если свеча зажигания загрязнена, очистите ее и проверьте зазор между электродами, см *Технические данные на стр. 32*.

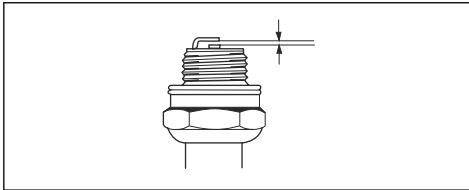

- При необходимости замените свечу зажигания.

Осмотр шнеков и скребка

- Осматривайте шнеки и скребок на наличие износа каждый раз перед использованием.
- Если край скребка износился, переверните его другой стороной. Если скребок изношен с обеих сторон или поврежден, замените его.
- В случае износа кромок шнека обратитесь в авторизованный сервисный центр для замены.

Замена срезных штифтов шнека

Срезные штифты шнека защищают изделие от повреждений. При попадании постороннего предмета в подвижные детали срезные штифты шнека ломаются.



ВНИМАНИЕ: Используйте только оригинальные срезные штифты, входящие в комплект поставки изделия.

- В случае поломки срезного штифта шнека остановите двигатель и дождитесь остановки подвижных деталей.
- Извлеките ключ ВКЛ/ВЫКЛ и отсоедините кабель свечи зажигания.
- Совместите отверстие в ступице шнека (B) с отверстием на валу шнека (C), а затем установите новый срезной штифт $\frac{1}{4}$ - 20 x 2 (A).
- Установите контргайку $\frac{1}{4}$ -20 (D) на срезной штифт и затяните ее.

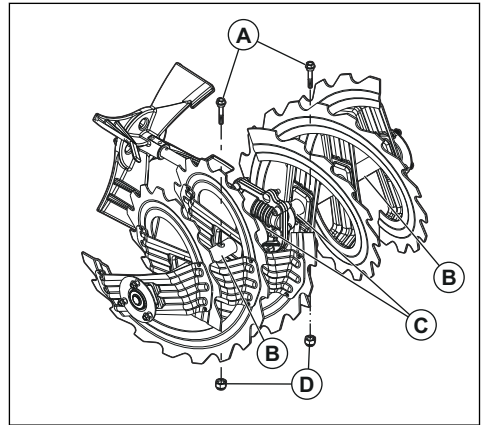

- Вставьте ключ ВКЛ/ВЫКЛ в замок зажигания и подсоедините кабель к свече зажигания.

Замена срезных штифтов крыльчатки

Срезные штифты крыльчатки защищают изделие от повреждений. При попадании постороннего предмета в подвижные детали срезные штифты крыльчатки ломаются.



ВНИМАНИЕ: Используйте только оригинальные срезные штифты, входящие в комплект поставки изделия.

1. В случае поломки срезного штифта крыльчатки остановите двигатель и дождитесь остановки подвижных деталей.
2. Извлеките ключ ВКЛ/ВЫКЛ и отсоедините кабель свечи зажигания.
3. Совместите отверстие в ступице крыльчатки (A) с отверстиями на валу крыльчатки (B), а затем установите новый срезной штифт $\frac{1}{4}$ -20 (C).
4. Установите контргайку $\frac{1}{4}$ -20 (D) на срезной штифт и затяните ее.

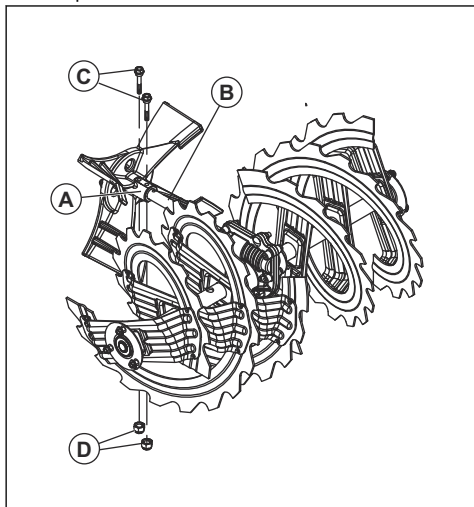

5. Вставьте ключ ВКЛ/ВЫКЛ в замок зажигания и подсоедините кабель к свече зажигания.

Замена предохранителя

Держатели предохранителей расположены за крышкой аккумулятора.

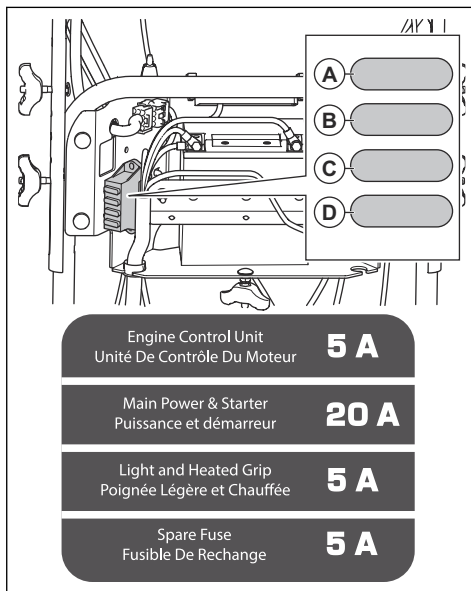

- Для замены предохранителя блока управления двигателем (A) используйте предохранитель на 5 А.
- Для замены предохранителя соленоида стартера (B) используйте предохранитель на 20 А.
- Для замены предохранителя светодиодных индикаторов и подогрева ручек (C) используйте предохранитель на 5 А.
- В отсеке (D) находится резервный предохранитель на 5 А.

Проверка шин

- Не допускайте попадания на шины топлива, масла или химических веществ, т.к. они могут повредить резину.
- Не допускайте наезда шин на пни, камни, рытвины, острые и другие предметы, которые могут повредить шины.
- Поддерживайте правильное давление в шинах, см. раздел *Технические данные на стр. 32*.

Очистка забитого дефлектора желоба для выброса снега

Перед устранением засора в дефлекторе желоба для выброса снега выполните следующую процедуру.

1. Одновременно отпустите рычаги включения снега и привода хода.

2. Подождите 10 секунд до полной остановки шнеков.
3. Остановите изделие.
4. С помощью инструмента для очистки (длиной не менее 37 см (15 дюймов), входит в комплект поставки некоторых моделей) устранили засор.



ПРЕДУПРЕЖДЕНИЕ: Ни в коем случае не помещайте руки в дефлектор желоба для выброса снега или ковш со шнеком.

Замена скребка

1. В случае износа скребка (А) до края корпуса переверните его другой стороной.

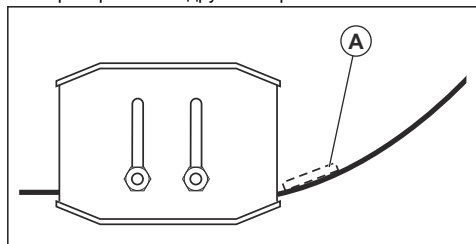

2. Если скребок изношен с обеих сторон или поврежден, замените его.

Приводные ремни



ПРЕДУПРЕЖДЕНИЕ: Клиновые ремни изделия имеют специальную конструкцию и должны заменяться ремнями от производителя оригинального оборудования (ОЕМ), которые можно приобрести в ближайшем сервисном центре. Использование ремней, отличных от OEM, может привести к травме или повреждению изделия.



ПРЕДУПРЕЖДЕНИЕ: Для замены ремня необходимо разъединить изделие. При отсоединении корпуса шнека от рамы необходимо, чтобы помощник стоял в рабочем положении и держал рукоятки изделия. Падение изделия во время замены ремня может стать причиной серьезной травмы и/или повреждения изделия.

Подготовка к замене ремней

1. Слейте топливо из топливного бака.

2. Ослабьте контргайку (А), крепящую поворотную головку желоба (В) к монтажному кронштейну (С), чтобы снять желоб для выброса снега.

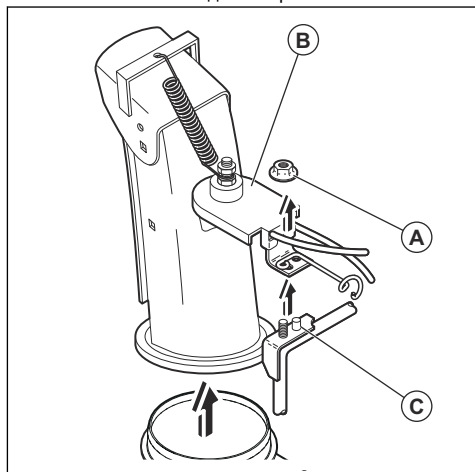

3. Ослабьте два винта (А), которые крепят крышку ремня (В) к раме (С), и снимите крышку ремня.

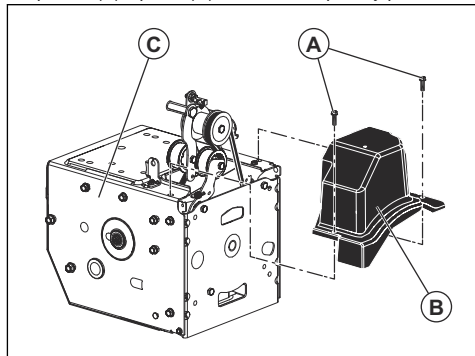

Снятие приводного ремня

1. Снимите ремень шнека (А). См. раздел *Снятие ремня шнека (только для ST 424/427/430)* на стр. 25.

- Отверните болт шкива 9/16 дюйма (B) и снимите шкив двигателя (C) с двигателя.

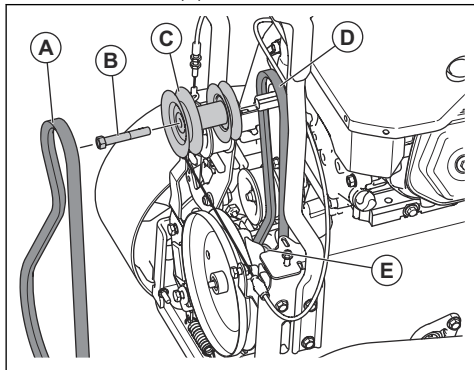

- Снимите приводной ремень (D) с нижнего шкива (E).

Установка приводного ремня

- Наденьте приводной ремень на нижний шкив (E).

Примечание: Убедитесь, что приводной ремень правильно вставлен в канавку на нижнем шкиве.

- Проложите приводной ремень в канавку шкива двигателя (C).

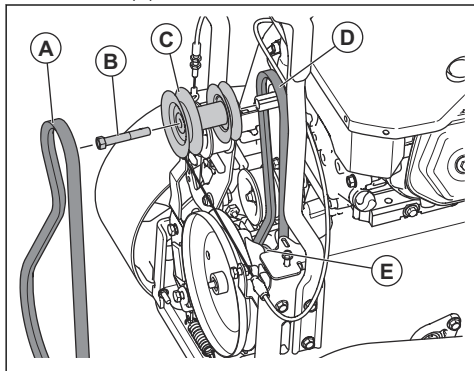

- Установите болт шкива 9/16 дюйма (B) и шкив двигателя (C) на двигатель. Затяните болт шкива (41-47 Нм/30-35 фут-фунт).
- Установите ремень шнека (A). См. раздел *Установка ремня шнека на стр. 26*.
- Задействуйте все органы управления, чтобы убедиться, что приводной ремень установлен правильно, а все компоненты движутся надлежащим образом.

Установка крышки ремня

- Установите крышку ремня (B) на раму (C) и затяните оба винта (A).

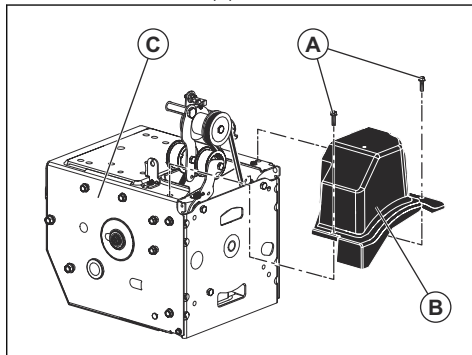

- Установите желоб для выброса снега.

Регулировка натяжения приводного ремня

- Снимите крышку ремня. См. раздел *Подготовка к замене ремней на стр. 23*.
- Ослабьте гайку промежуточного шкива (A).
- Чтобы увеличить натяжение, продвиньте промежуточный шкив (B) в сторону ремня. Чтобы уменьшить натяжение, отодвиньте его от ремня.

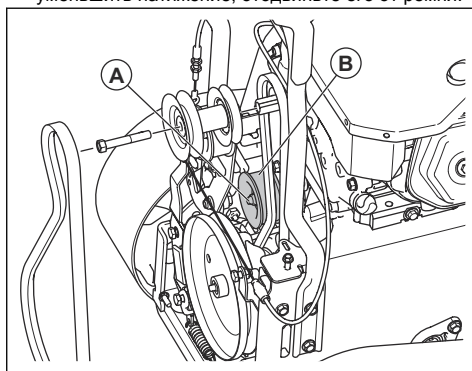

- Затяните гайку промежуточного шкива (A).
- Нажмите и отпустите рычаг управления скоростью привода. Если при отпуске рычага управления скоростью привода приводной ремень натянут, отодвиньте промежуточный шкив от приводного ремня, чтобы ослабить натяжение ремня.
- Установите крышку ремня. См. раздел *Установка крышки ремня на стр. 24*.

Снятие ремня шнека (только для ST 424/427/430)

1. Отверните гайку 5/16 дюйма и снимите кабельный канал (E) с рамы.

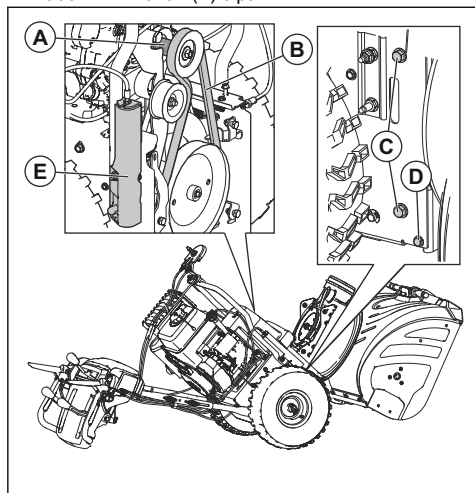

2. Отверните верхние болты 5/16 дюйма и нижние болты 1/4 дюйма (D) с обеих сторон рамы. Не утилизируйте болты.
3. Ослабьте, но не снимайте нижние болты 5/16 дюйма (C) с обеих сторон рамы.
4. Снимите ремень шнека (B) со шкива двигателя (A).
5. Откиньте заднюю часть вниз. При этом передняя часть должна наклониться вперед. Нижний болт служит шарниром между передней и задней частями.
6. Разместите деревянный брусок под шарнирной точкой, чтобы зафиксировать изделие в наклоненном положении.
7. Переместите рычаг тормоза шнека и снимите ремень шнека (B) с рычага.

Снятие ремня шнека (только для ST 424T/427T/430T)

1. Отверните гайку 5/16 дюйма и снимите кабельный канал (E) с рамы.

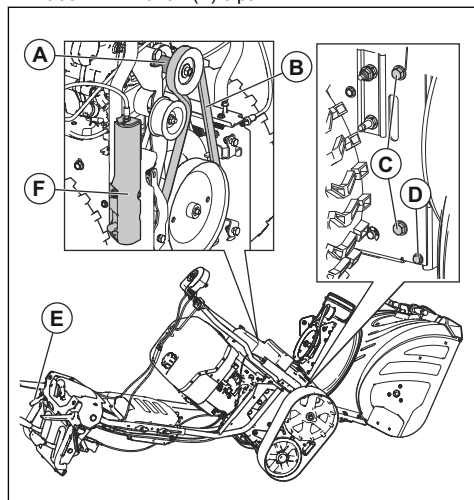

2. Отверните верхние болты 5/16 дюйма с обеих сторон рамы. Не утилизируйте болты.
3. Отверните нижние болты 5/16 дюйма (C) с обеих сторон рамы.
4. Снимите ремень шнека (B) со шкива двигателя (A).
5. С помощью рычага регулировки ковша со шнеком наклоните заднюю часть вниз. При этом передняя часть должна наклониться вперед. Нижний болт служит шарниром между передней и задней частями.
6. Разместите деревянный брусок под шарнирной точкой, чтобы зафиксировать изделие в наклоненном положении.
7. Переместите рычаг тормоза шнека и снимите ремень шнека (B) с рычага.

Установка ремня шнека

1. Переместите рычаг тормоза шнека (G).
Проложите ремень шнека вокруг и в канавке на шкиве шнека (E).

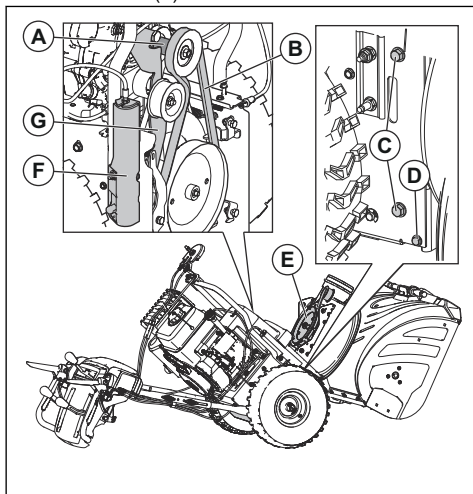

ВНИМАНИЕ: При сборке узла убедитесь, что ремень не зажат между рамой и корпусом шнека.

2. Уберите деревянный брусок из-под изделия.
3. Поднимите рукоятки, чтобы приподнять заднюю часть вверх. Передняя часть откинется назад и приблизится к задней части.
4. Убедитесь, что ремень правильно вставлен в канавку на шкиве шнека (E).
5. Установите болты 5/16 дюйма (C) и затяните их (11-16 Нм).
6. Только для ST 424/427/430 : Установите болты 1/4 дюйма (D) и затяните их (5-8 Нм).
7. Установите ремень шнека (B) на шкив двигателя (A). Убедитесь, что ремень правильно проложен вокруг промежуточного шкива и правильно вставлен в канавку на шкиве двигателя.
8. Установите кабельный канал (F) и гайку 5/16 дюйма на раму.
9. Задействуйте все органы управления, чтобы убедиться, что ремень шнека установлен правильно, а все компоненты движутся надлежащим образом.

Регулировка натяжения ремня шнека

Примечание: Для выполнения этой операции требуется помощник.

1. Снимите крышку ремня. См. раздел *Подготовка к замене ремней на стр. 23*.

2. Ослабьте гайку промежуточного шкива (A).

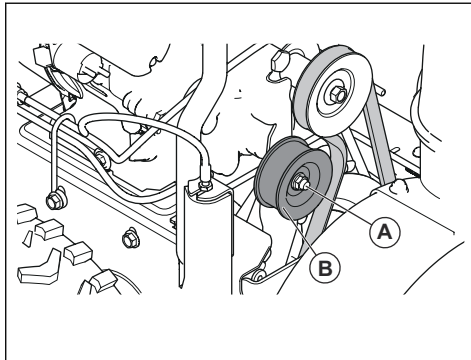

3. Чтобы увеличить натяжение ремня шнека, продвиньте промежуточный шкив (B) в сторону ремня. Чтобы уменьшить натяжение, отодвиньте его от ремня шнека.
4. Затяните гайку промежуточного шкива (A).
5. Попросите помощника встать на расстоянии 3 м (10 футов) перед изделием для наблюдения за движением шнека.
6. Нажмите и отпустите рычаг включения шнека, чтобы включить и выключить шнек.
7. Измерьте время остановки шнека. Если шнек останавливается более чем через 5 секунд, ослабьте натяжение ремня.
8. Если шнек прекращает вращаться менее чем через 5 секунд, установите крышку ремня. См. раздел *Установка крышки ремня на стр. 24*.

Регулировка троса управления шнеком

1. Снимите кабельный канал с правой стороны рамы (D).

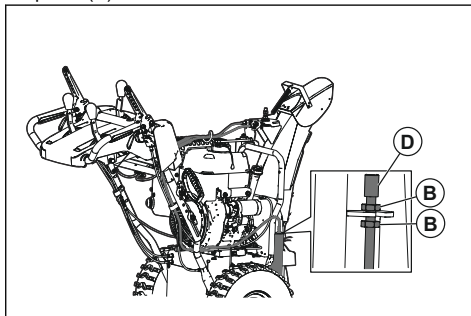

2. Чтобы натянуть трос управления шнеком, отверните нижнюю контргайку (B) и затягивайте верхнюю контргайку (B), пока натяжение ремня шнека не увеличится.

3. Проверьте включение шнека. При необходимости повторяйте эту регулировку до тех пор, пока при отключении рычага не будет наблюдаться лишь незначительное ослабление троса.
4. Затяните нижнюю контргайку, чтобы зафиксировать полученное натяжение.

Примечание: Ремень шнека также можно натянуть, отрегулировав промежуточный шкив. В случае если регулировка не устраняет проблему, замените ремень шнека. См. раздел *Установка ремня шнека на стр. 26.*

Регулировка троса расщепления желоба для выброса снега

1. Чтобы отрегулировать трос расщепления, поворачивайте регулятор троса, пока рычаг расщепления желоба для выброса снега не начнет свободно перемещаться.

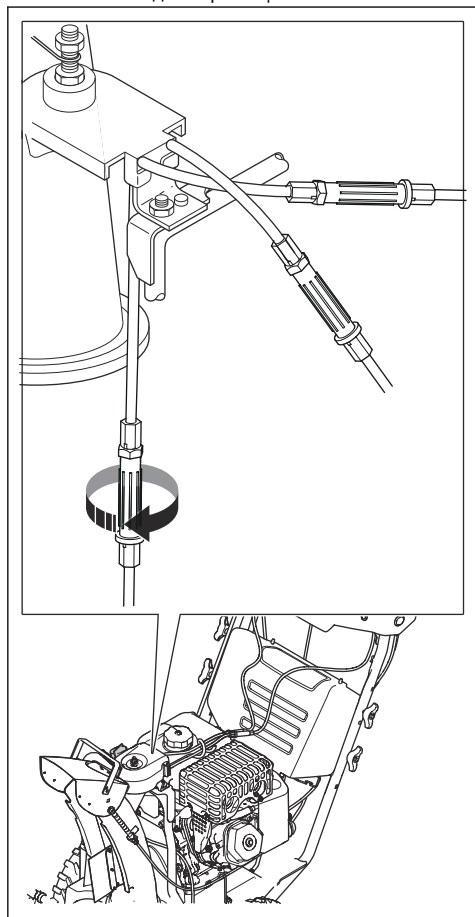

Регулировка левого и правого тросов желоба для выброса снега

1. Установите рычаг управления желобом для выброса снега в центральное положение.
2. Поворачивайте регуляторы тросов, пока желоб для выброса снега не будет направлен строго вперед, а тросы не будут натянуты.

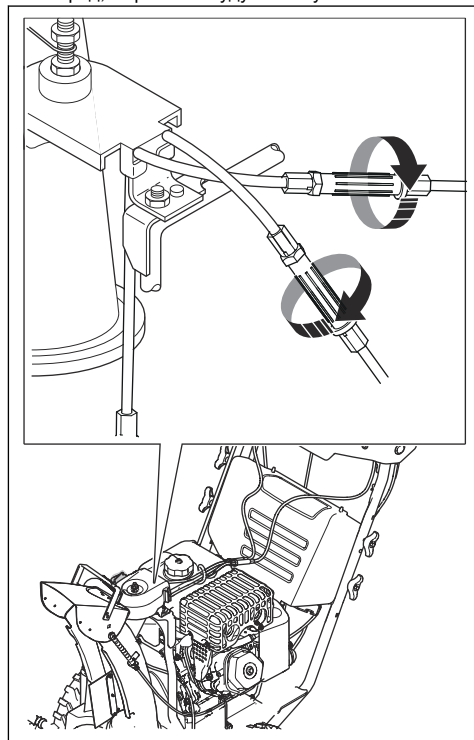

3. Ослабьте регуляторы тросов на $\frac{1}{4}$ оборота, чтобы уменьшить натяжение тросов.

Снятие колес

1. Выньте чеку (А) и шплинт (В).

2. Снимите колесо с оси (С).

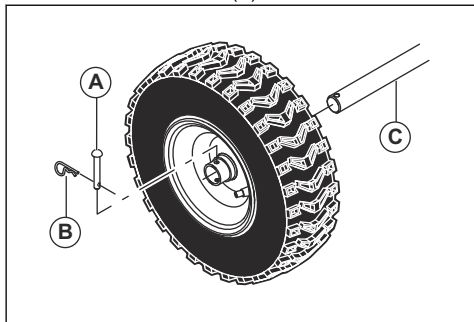

Регулировка натяжения гусеничных лент (только для ST 424T/427T/430T)

Примечание: Необходимые инструменты: глубокая головка 9/16 дюйма, ключ на 9/16 дюйма и груз весом 5 кг (10 фунтов).

1. Ослабьте стопорный винт (А) на 1 оборот.
2. Отверните заднюю контргайку (В), чтобы получить доступ к регулировочной гайке.

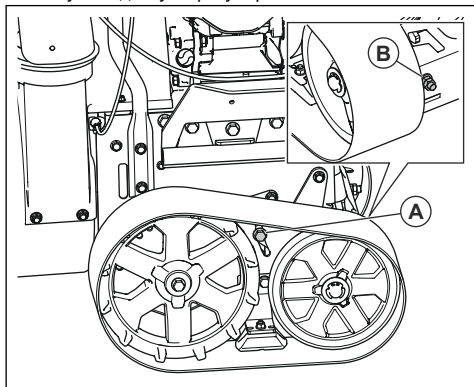

3. Положите груз (С) весом 5 кг (10 фунтов) на верх гусеничной ленты, посередине между двумя колесами.
4. Поворачивайте регулировочную гайку (В), пока зазор (D) между гусеничной лентой и стальной пластиной не будет составлять 3,175 - 6,350 мм (0,125 - 0,250 дюйма).

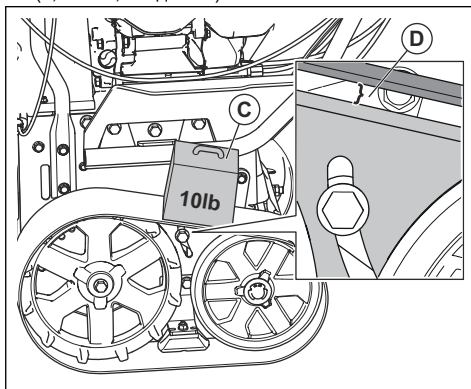

5. Установите стопорный винт (А) и заднюю контргайку (В).

Очистка изделия

- Очистите пластмассовые детали чистой и сухой тканью.
- Не используйте моечный агрегат высокого давления для очистки изделия.
- Не направляйте струю воды непосредственно на двигатель.
- Используйте щетку для удаления листьев, травы и грязи.

Поиск и устранение неисправностей

Проблема	Возможная причина	Решение
Изделие не запускается	Не вставлен предохранительный ключ зажигания.	Вставьте предохранительный ключ зажигания.
	В изделии нет топлива.	Залейте в топливный бак свежий чистый бензин.
	Ключ ВКЛ/ВЫКЛ в положении ВЫКЛ.	Переведите ключ ВКЛ/ВЫКЛ в положение ВКЛ.
	В двигатель не подкачено топливо.	Подкачайте топливо в двигатель.
	Двигатель залит.	<p>Подождите несколько минут перед повторным запуском; НЕ ИСПОЛЬЗУЙТЕ устройство подсоса.</p> <p>Перезапустите двигатель при полностью открытом дросселе и заслонке в положении ВЫКЛ (ЗАКРЫТА).</p>
	Кабель свечи зажигания не подсоединен.	Подсоедините кабель к свече зажигания.
	Свеча зажигания неисправна.	Замените свечу зажигания.
	В топливе присутствует вода или слишком старое топливо.	Опорожните топливный бак и карбюратор. Залейте в топливный бак свежий чистый бензин.
	Пар в топливопроводе.	Убедитесь, что топливопровод расположен ниже выходного отверстия топливного бака. Топливопровод должен идти от топливного бака к карбюратору с неизменным наклоном вниз.
	Другие причины.	Внимательно ознакомьтесь с процедурами запуска в данном руководстве.
	Выключатель топлива (при наличии) в положении ЗАКРЫТО (ВЫКЛ).	Переведите выключатель топлива в положение ОТКРЫТО (ВКЛ).
	Ручка дросселя в положении СТОП.	Переведите ручку дросселя в положение БЫСТРО.
	Пусковой аккумулятор разряжен.	Зарядите пусковой аккумулятор.
	Необходимо заменить пусковой аккумулятор.	Замените пусковой аккумулятор.
	На блок управления двигателем не подается питание.	Проверьте предохранитель и проводку блока управления двигателем.
	Соленоид стартера не включается.	Проверьте предохранитель и проводку стартера.
Топливная форсунка не срабатывает. (Только для ST 424T/427T/430T)	Обратитесь в авторизованный сервисный центр.	
На топливный насос не подается питание. (Только для ST 424T/427T/430T)	Обратитесь в авторизованный сервисный центр.	

Проблема	Возможная причина	Решение
Пониженная мощность	Кабель свечи зажигания не подсоединен.	Подсоедините кабель к свече зажигания.
	Изделие выбрасывает слишком много снега.	Уменьшите скорость и рабочую ширину.
	Крышка топливного бака покрыта слоем льда или снега.	Удалите лед и снег с крышки топливного бака и вокруг нее.
	Глушитель загрязнен или засорен.	Очистите или замените глушитель.
	Неверная длина троса.	Отрегулируйте длину троса.
	Глушитель засорен.	Убедитесь, что двигатель остыл. Удалите засор.
	Воздухозаборник карбюратора засорен.	Убедитесь, что двигатель остыл. Удалите засор.
Двигатель работает вхолостую или рывками	Топливопровод засорен.	Очистите топливопровод.
	В топливе присутствует вода или слишком старое топливо.	Опорожните топливный бак и карбюратор. Залейте в топливный бак свежий чистый бензин.
	Необходимо заменить карбюратор.	Обратитесь в авторизованный сервисный центр.
	Топливная форсунка не срабатывает.	Обратитесь в авторизованный сервисный центр.
Чрезмерная вибрация / движение рукоятки	Ослабление деталей. Шнеки повреждены.	Затяните все крепления. Замените поврежденные детали. Если вибрация не исчезла, обратитесь в авторизованный сервисный центр.
	Рукоятки установлены неправильно.	Убедитесь, что рукоятки закреплены на месте.
	Гайки регулировочного рычага ослаблены.	Затяните гайки таким образом, чтобы обеспечить надежную фиксацию рукоятки.
Тяжело тянуть ручку шнура стартера	Ручка шнура стартера замерзла.	Медленно вытяните как можно больше шнура из стартера и отпустите ручку шнура стартера. Если двигатель не запускается, повторите процедуру или используйте электрический стартер.
	Шнур стартера задевает какие-то компоненты.	Шнур стартера не должен задевать какие-либо провода или шланги.
Потеря тягового усилия/снижение скорости движения Сниженный или замедленный выброс снега	Ремень проскальзывает.	Отрегулируйте длину троса. Отрегулируйте ремень.
	Ремень изношен.	Проверьте / замените ремень. Отрегулируйте шкив.
	Ремень соскочил со шкива.	Проверьте / установите ремень на место. Отрегулируйте шкив.
	Дефлектор желоба забился.	Очистите дефлектор желоба.
	Шнеки засорены посторонними предметами.	Удалите мусор и посторонние предметы из шнеков.
	Сломан срезной штифт.	Замените сломанный срезной штифт.
Между компонентами гусеничного хода скапливается снег и лед.	Удаляйте снег и лед, который скапливается между компонентами гусеничного хода.	

Проблема	Возможная причина	Решение
Фонари не горят (при наличии)	Двигатель не работает.	Запустите двигатель.
	Плохой контакт провода.	Проверьте соединения на двигателе и фонарях.
	Перегорел светодиод.	Замените модуль светодиодов. Отдельные светодиоды не подлежат замене.
	Перегорел предохранитель.	Замените предохранитель. Убедитесь в отсутствии короткого замыкания.
Поворотную головку желоба трудно перемещать	В поворотный механизм желоба попал мусор.	Очистите внутренние части поворотного механизма желоба.
	Тросы перекручены или повреждены.	Убедитесь, что тросы не перекручены. Замените поврежденные тросы.
	Требуется регулировка троса расцепления.	Отрегулируйте трос расцепления.
Изделие уходит в сторону	Неравномерное давление в шинах.	Отрегулируйте давление в шинах и накачайте шины.
	Изделие перемещается только на одном колесе.	Проверьте шплинт колеса.
	Неравномерно отрегулированы салазки.	Отрегулируйте защитные пластины и салазки.
	Неравномерно отрегулированы защитные пластины.	Отрегулируйте защитные пластины и салазки.

Транспортировка, хранение и утилизация

Транспортировка и хранение

- Перед помещением на хранение и транспортировкой изделия и топлива убедитесь в отсутствии утечек или испарения топлива. Искры или источники открытого огня, например, от электрических устройств или котлов, могут привести к пожару.
- Всегда используйте рекомендованные контейнеры для хранения и транспортировки топлива.
- Перед помещением изделия на длительное хранение опорожните топливный бак. Утилизируйте топливо в специально предназначенном для этого месте
- Надежно закрепите изделие на время транспортировки для предотвращения повреждений или аварий.
- Храните изделие в запечатом помещении для предотвращения доступа к изделию детей или посторонних лиц.

- Храните изделие в сухом и защищенном от низких температур месте.
- Заряжайте аккумулятор во время длительного хранения. Перед помещением на длительное хранение осмотрите и очистите клеммы аккумулятора.

Утилизация

- Соблюдайте местное законодательство и действующие нормы в области переработки.
- Утилизируйте все химические вещества, такие как моторное масло или антифриз, в сервисном центре или в специально предназначенном для этого месте.
- Если изделие больше не эксплуатируется, отправьте его дилеру Husqvarna или утилизируйте в пункте переработки.
- Утилизируйте аккумулятор в сервисном центре или в специально предназначенном месте для утилизации аккумуляторов.

Технические данные

Технические данные

	ST 424	ST 427	ST 430	ST 424T	ST 427T	ST 430T
Размеры						
Масса с пустыми баками, кг	140	145	150	160	165	170
Макс. рабочее давление в шинах, фунт/кв. дюйм	18	18	20	Неприменимо	Неприменимо	Неприменимо
Двигатель						
Марка	Husqvarna	Husqvarna	Husqvarna	Husqvarna	Husqvarna	Husqvarna
Объем двигателя, куб. см	291	369	414	306	369	420
Тип топлива	Обычный неэтилированный (максимальное содержание этанола 10%)					
Емкость топливного бака, галл. / л	0,62 / 2,35	0,62 / 2,35	0,62 / 2,35	0,95 / 3,60	0,95 / 3,60	0,95 / 3,60
Тип масла (API SJ-SN)	SAE 5W30 (ниже 0°C (32°F))					
Емкость масляного бака, унц. / л	32 / 0,95	38 / 1,12	38 / 1,12	32 / 0,95	38 / 1,12	38 / 1,12
Электрическая система						
Свеча зажигания	F6RTC					
Зазор между электродами свечи зажигания (дюйм / мм)	0,027 / 0,686					
Излучение шума ⁴						
Уровень мощности звука, измеренный, дБ(A)	<105 дБ	<105 дБ	<105 дБ	<105 дБ	<105 дБ	<105 дБ
Уровень мощности звука, гарантированный, L _{WA} дБ(A)	105 дБ	105 дБ	105 дБ	105 дБ	105 дБ	105 дБ
Уровни вибрации, a_{hveq} ⁵						
Уровень вибрации на рукоятке, м/с ²	4,57 м/с ²	5,07 м/с ²	5,83 м/с ²	4,11 м/с ²	4,65 м/с ²	5,25 м/с ²

⁴ Излучение шума в окружающую среду измеряется как мощность звука (L_{WA}) согласно директивам ЕС 2000/14/ЕС и 2005/88/ЕС.

⁵ Уровень вибрации в соответствии с ISO 5349-2 EN 1033.

Декларация соответствия ЕС

СОДЕРЖАНИЕ ДЕКЛАРАЦИИ О СООТВЕТСТВИИ ЕС

Компания Husqvarna, SE-561 82 Huskvarna,
ШВЕЦИЯ, под свою исключительную

ответственность заявляет, что представленное
изделие:

Описание	Снегоочиститель
Марка	Husqvarna
Платформа / Тип / Модель	ST 424, ST 427, ST 430, ST 424T, ST 427T, ST 430T
Партия	Серийный номер с 2018 года и далее

полностью соответствует следующим директивам и
нормам ЕС:

Директива/Норматив	Описание
2006/42/ЕС	"о механическом оборудовании"
2014/30/EU	"об электромагнитной совместимости"
2000/14/ЕС; 2005/88/ЕС	"об излучении шума от оборудования, размещенного вне помещения"

Применяются следующие согласованные стандарты
и/или технические спецификации: EN ISO 12100, ISO
14982, ISO 8437, ISO 3744, EN 1032

В соответствии с директивой 2000/14/ЕС,
приложение V, заявленные значения звукового
давления указаны в разделе технических данных
настоящего руководства и в подписанной
декларации соответствия ЕС.

Поставляемый снегоочиститель соответствует
эталоноу, прошедшему контроль.

Sisukord

Sissejuhatus.....	34	Veotsing.....	59
Ohutus.....	37	Transportimine, hoiuolepanek ja utiliseerimine.....	61
Kokkupanek.....	40	Tehnilised andmed.....	62
Töö.....	43	EÜ vastavusdeklaratsioon.....	63
Hooldamine.....	48		

Sissejuhatus

Seadme tutvustus

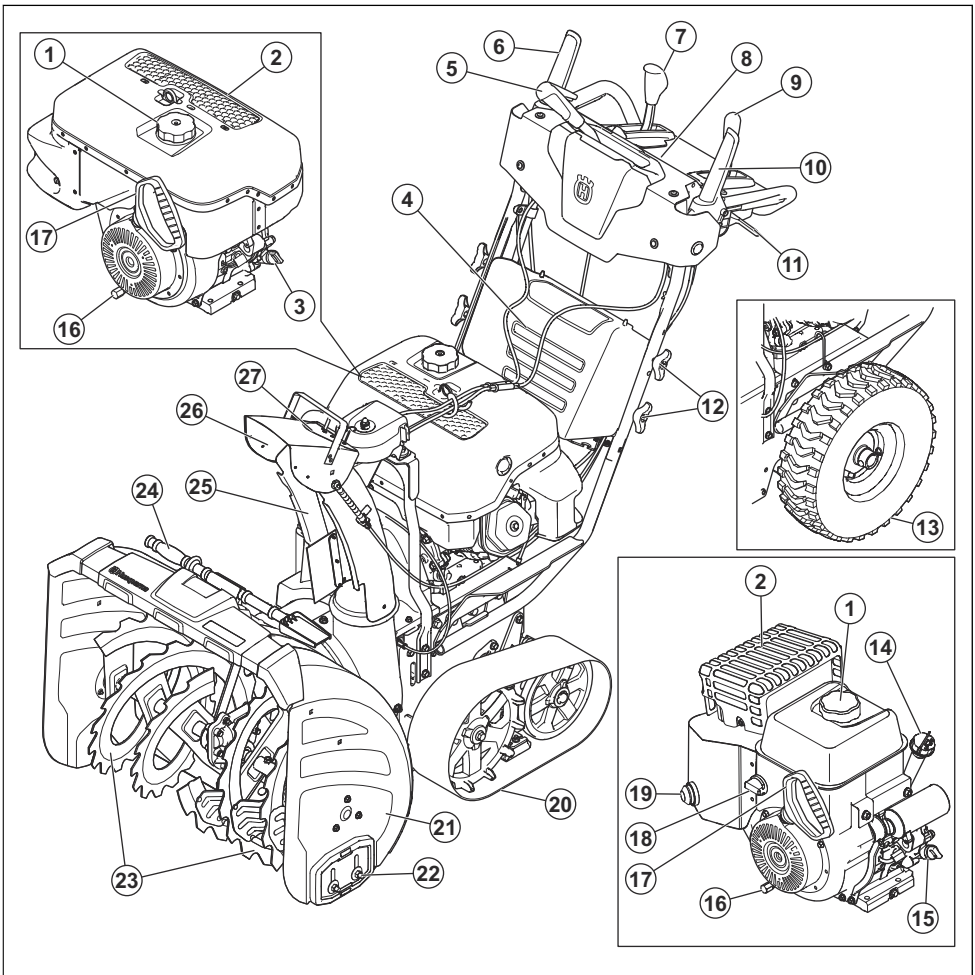

1. Kütusepaagi kork
2. Summuti
3. Õlitäiteava/mõõtevarras (ainult mudelitel ST 424T/427T/430T)
4. Akukate
5. Väljaviskekanali hoob
6. Teo rakendamine
7. Ajami kiiruse hoob
8. Juhtpaneel
9. Kaugjuhtimishoob
10. Ajami rakendamine
11. Roolipäästikud
12. Juhtraua nupud
13. Ratas (ainult mudelitel ST 424/427/430)
14. Mõõtevarras (ainult mudelitel ST 424/427/430)
15. Õlitäiteava (ainult mudelitel ST 424/427/430)
16. Õli väljalaskeava
17. Käivitusnööri käepide
18. Kütuse SISSE/VÄLJA lüliti (ainult mudelitel ST 424/427/430)
19. Kütusepump (ainult mudelitel ST 424/427/430)
20. Roomik (ainult mudelitel ST 424T/427T/430T)
21. Tigulaaduri kopp
22. Liugplaat
23. Teod
24. Puhastustööriist
25. Väljaviskekanal
26. Väljaviskekanali suunaja
27. LED-tuli

Seadme tutvustus

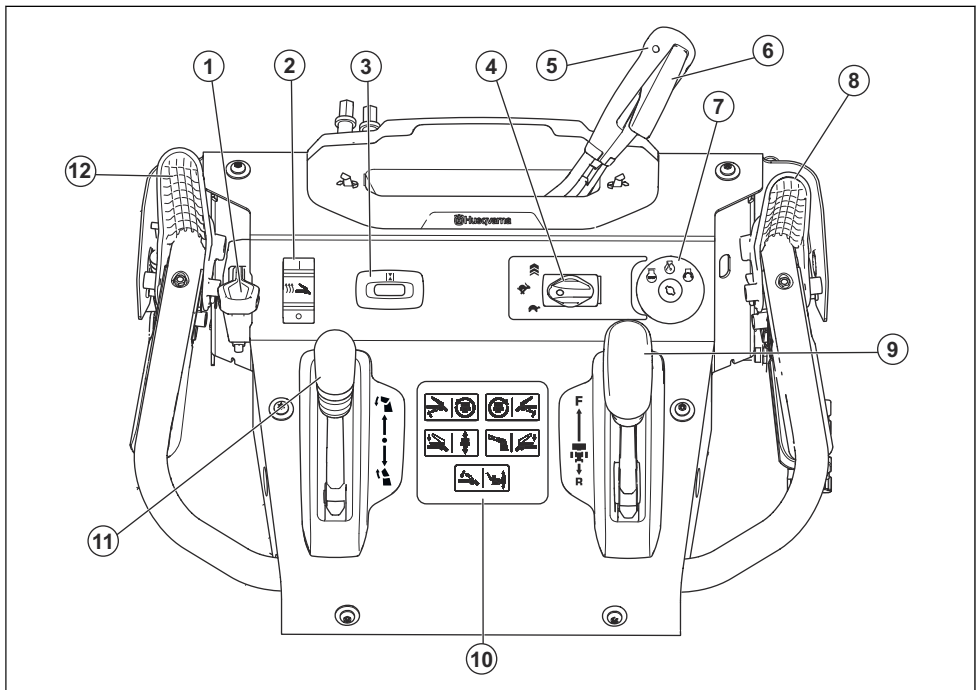

1. Tigulaaduri kopa seadistamise hoob
2. Käepidemete soojenduse SISSE/VÄLJA lüliti
3. Tunniarvesti ja õlivahetuse meeldetuletus
4. Gaasihoob
5. Väljaviskekanali hoob
6. Vabastushoob
7. Süütelukk
8. Teo rakendamine
9. Ajami kiiruse hoob
10. Sümbolitega lilit
11. Väljaviskekanali suunaja kaugjuhtimishoob
12. Ajami rakendamine

Toote kirjeldus

See toode on lumepuhur, mida kasutatakse lume maapinnalt eemaldamiseks.

Kasutusotstarve

Seda toodet saab kasutada lume eemaldamiseks väljadelt, teedelt, kõnniteedelt ja sõiduteedelt. Ärge kasutage seda kaldel, mis on järsem kui 20°. Ärge kasutage toodet kohtades, kus on palju prahti, mustust ja väljaulatuvaid kive.

Sümbolid tootel

Märkus: Kui tootel olevad sildid on kahjustatud, pöörduge nende asendamiseks edasimüüja poole.



Hoiatus!



Lugege kasutusjuhendit.



Toide sisse lülitatud.



Käivitage mootor.



Mootor seisatud.



Võimendus.



Kiire.



Aeglane.



Õlivahetuse meeldetuletus.



Käepidemete soojendus.



Hoolduse ajaks eemaldage võti.



Kuum pind.



Tuleoht.



Olge tähelepanelik eemalepaiskuvate esemete suhtes.



Hoidke kõrvalseisjad eemale.



Ärge hingake sisse heitgaase.



Tagurdage aeglaselt.



Kukkumisoht.



Vasakpööre.



Parempööre.



Lume viskamine.



Tigulaaduri kopa kõrguse muutmine.

Tootevastutus

Tootevastutusseaduste alusel ei vastuta me tootest tingitud kahjustuste eest, kui:

- toodet on valesti parandatud;
- toote parandamisel on kasutatud osi, mis ei ole tootja poolt valmistatud või heaks kiidetud;
- tootel on kasutatud tarvikut, mis ei ole tootja poolt valmistatud või heaks kiidetud;
- toodet ei ole parandatud volitatud hoolduskeskuses või volitatud isiku poolt.

Ohutus

Ohutuse määratlused

Järgnevad määratlused näitavad märgusõnade raskusastet.



HOIATUS: Kehavigastused.



ETTEVAATUST: Toote kahjustus.

Märkus: See teave hõlbustab toote kasutamist.

Üldised ohutuseeskirjad

- Kasutage toodet õigesti. Valesti kasutamise tagajärjeks võib olla kehavigastus või surm. Kasutage toodet ainult käesolevas kasutusjuhendis kirjeldatud tööde tegemiseks. Ärge kasutage toodet muude tööde tegemiseks.
- Järgige käesolevas kasutusjuhendis toodud juhiseid. Järgige hoiatussümboleid ja ohutuseeskirju. Kui operaator ei järgi juhiseid, eeskirju ja sümboleid, võib selle tagajärjeks olla kahjustus, kehavigastus või surm.
- Hoidke see kasutusjuhend alles. Tarvitage kasutusjuhendit toote kokkupanemisel, kasutamisel ja heas töökorras hoidmisel. Tarvitage kasutusjuhendit tarvikute ja lisavarustuse õigeks paigaldamiseks. Kasutage ainult heakskiidetud tarvikuid ja lisavarustust.
- Ärge kasutage kahjustatud toodet. Järgige hooldusskeemi. Tehke ainult neid hooldustöid, mille juhised on toodud selles kasutusjuhendis. Kõik ülejäänud hooldustööd peab tegema volitatud hoolduskeskus.
- Selles kasutusjuhendis ei saa kirjeldada kõiki olukordi, mis võivad toote kasutamise käigus ette tulla. Olge ettevaatlik ja kasutage tervet mõistust. Ärge kasutage toodet ega tehke hooldustöid, kui te pole antud olukorras kindel. Vestelge lisateabe saamiseks toote asjatundja, edasimüüja, hooldustöökoja või volitatud hoolduskeskuse esindajaga.
- Enne toote kokkupanemist, hoiule asetamist või hooldustööde tegemist lahutage süüteküünla juhe.
- Ärge kasutage toodet, kui selle algseid tehnilisi näitajaid on muudetud. Ärge muutke toote ühtegi osa ilma tootja heakskiiduta. Kasutage ainult tootja poolt heaks kiidetud osi. Vale hooldamise tagajärjeks võib olla kehavigastus või surm.
- Ärge hingake sisse mootori heitgaase. Mootori heitgaaside pikaajaline sissehingamine on tervisele ohtlik.

- Ärge käivitage toodet siseruumis ega tuleohtlike materjalide ligidal. Heitgaasid on tulised ja võivad sisaldada sädemeid, mis võivad põhjustada tulekahju. Ebapiisav õhuvahetus võib põhjustada lämbumisest või vingugaasimürgistusest tingitud kehavigastuse või surma.
- Toote mootor tekitab kasutamise ajal elektromagnetvälja. Elektromagnetväli võib kahjustada meditsiinilisi implantaate. Enne toote kasutamist pidage nõu oma arsti ja implantaadi valmistajaga.
- Ärge lubage lastel toodet käsitseda. Ärge lubage kasutusjuhistega mitte tutvunud isikul toodet käsitseda.
- Kui toodet kasutab piiratud füüsiliste või vaimsete võimetega isik, peab ta olema kogu aeg järelevalve all. Vastutusvõimeline täiskasvanu peab kogu aeg kasutaja juures viibima.
- Kasutusel mitte olev toode lukustage kohta, kus lapsed ja volitamata isikud selle juurde ei pääse.
- Toode võib esemeid õhku paisata ja põhjustada kehavigastusi. Vigastus- ja surmaohtu vähendamiseks järgige ohutuseeskirju.
- Ärge lahkuge töötava mootoriga toote juurest.
- Õnnetusjuhtumite eest toote kasutamisel vastutab toote operaator.
- Enne tahapoole liikumist ja tahapoole liikumise ajal vaadake enda taha ja jälgade ette, et liikumisteel poleks lapsi loomi ega muid takistusi, mis võiksid põhjustada teie kukkumist.
- Enne toote kasutamist veenduge, et kõik osad oleksid terved.
- Enne toote kasutamise alustamist veenduge, et teised inimesed ja loomad asuksid teist vähemalt 15 m (50 jala) kaugusel. Veenduge, et läheduses viibivad inimesed oleksid toote kasutamistest teadlikud.
- Tutvuge riiklike või kohalike eeskirjadega. Need võivad toote kasutamist teatud asjaoludel piirata või selle keelata.

Ohutusjuhised kasutamisel

- Ärge pange oma käsi või jalgu pöörlevate osade alla või lähedale. Hoiduge väljalaskevast alati eemale.
- Ärge väga ettevaatlik, kui töötate kruusateel või seda ületate. Olge tähelepanelik varjatud ohtude ja liikluse suhtes.
- Pärast kokkupõrget võorkehaga seisake mootor, ühendage süüteküünla juhe lahti, võtke elektrimootori toitekaabel lahti, kontrollige seade põhjalikult kahjustuste suhtes üle ja kõrvaldage võimalikud kahjustused enne kui seadme uuesti käivitata ja sellega tööle hakkate.

- Kui seade peaks hakkama ebataavaliselt vibreerima, seisake mootor ja kontrollige viivitamatult põhjust. Vibratsioon annab üldiselt teada tõrkest.
- Seisake alati mootor, kui lahkute masina juhikohalt, samuti enne teo korpuse või kanali deflektori puhastamist ning enne masina remontimist, reguleerimist või kontrollimist.
- Toote puhastamise, remontimise või kontrollimise ajaks seisake mootor ja veenduge, et teod ja kõik liikuvad osad on peatunud. Lahutage süüteküünla juhe ja hoidke seda mootri tahtmatu käivitamise vältimiseks süüteküünlast eemal.
- Ärge käitage mootorit ruumis muul ajal, kui mootorit käivitades või seadet hoonesse või sellest välja ajades. Avage välisüksed; heitgaasidurud on ohtlikud.
- Kaldpinnal töötades olge äärmiselt ettevaatlik.
- Ärge kunagi käitage seadet ilma asjakohaste kaitsete või muude kaitseesadisteta, mis peavad olema paigaldatud ja töökorras.
- Ärge suunake kanali deflektorit inimeste poole ega niisuguse ala suunas, kus see võib kahjustada vara. Hoidke lapsed ja muud inimesed töökohast eemal.
- Vältige seadme ülekoormamist, üritades lund liiga kiiresti koristada.
- Ärge käitage seadet kiirel sõidukäigul, kui liigute libedal pinnal. Tagurpidi töötades vaadake taha ja olge ettevaatlik.
- Seadme transportimisel ja selle kasutusvälisel ajal lahutage tigu jöuülekanne.
- Kasutage ainult toote tootja heakskiidetud tarvikuid ja lisaseadmeid (nt rattaraskused, vastukaalud või kabiinid).
- Ärge kunagi käitage seadet halva nähtavuse või ebapiisava valgustusega kohas. Toetuge alati kindlalt ja hoidke mõlemast käepidemest kindlalt kinni. Kõndige ja ärge kunagi jookske.
- Ärge puudutage mootorit või summutit.

Tööala ohutus

- Kontrollige masina töösoon põhjalikult üle ning eemaldage sealt näiteks uksematid, kelgud, traadid ja muud võõrkehade.
- Enne mootori käivitamist lahutage kõik sidurid ja lülitage sisse tühikäik.
- Ärge kasutage toodet ilma piisavate talverõivasteta. Ärge kandke lahtisi rõivaid, mis võivad masina liikuvate osade külge haakuda. Kandke jalanõusid, mis annavad tuge libedal pinnal.
- Käsitsege kütust ettevaatlikult - see on väga tuleohtlik.
 - Säilitage kütust vaid selleks otstarbeks valmistatud nõudes.
 - Ärge kunagi tankige töötavat või kuuma mootorit.
 - Tankige õues, toimides väga ettevaatlikult. Ärge kunagi tankige siseruumis.
 - Ärge kunagi valage kütust sõidukis või autokastis, mille põhi on valmistatud plastist.

Enne tankimist asetage kanistrid alati maapinnale, sõidukitest eemale.

- Võimalusel tõstke bensiinimootoriga masin sõidukilt või haagiselt maha ja tankige seda maapinnal. Kui see pole võimalik, tankige masinat haagisel kanistrist, mitte otse tankuripüstolist.
- Hoidke püstol kütusepaagi või kanistrisuudme servaga tankimise ajal pidevalt kontaktis, kuni tankimine on lõppenud. Ärge kasutage tankuripüstoli lukustit.
- Keerake bensiinikork korralikult kinni ja koristage möödavoolanud kütus ära.
- Kui kütust on sattunud riistele, vahetage riided kohe välja.
- Elektrimootori või elektrilise käivitusmootoriga masinatel kasutage tootja poolt ettenähtud pikenduskaableid ja pistikupeisi.
- Kruusase või kivipuruga kaetud pinna puhastamiseks kohandage teo korpust.
- Ärge tehke kunagi ühtegi reguleerimist, kui mootor töötab (välja arvatud juhul, kui tootja seda soovib).
- Töö ja reguleerimise või remondi ajal kandke alati kaitseprille või -maski, et kaitsta oma silmi masinast eemale paiskuda võivate võõrkehade eest.

Kaitsevarustus

Toote kasutamise ajal kandke alati kohast isiklikku kaitsevarustust. Minimaalne kaitsevarustuse komplekt koosneb tugevatest jalatsitest, silmade kaitsevahendist ja kõrvaklappidest. Isikukaitsevarustus ei välista kehavigastuste tekkimist, kuid vähendab õnnetusjuhtumi korral kehavigastuse raskusastet.

- Seadet käitades ja seda reguleerides või remontides kandke alati kaitseprille või -maski.
- Kandke toote kasutamisel alati sobivaid talverõivaid.
- Kasutage toote kasutamise ajal alati tugevaid libisemiskindlaid saapaid, millel on hea pahkluu tugi.
- Ärge kandke avaraid rõivaid, mis võivad liikuvate osade külge takerduda.
- Vajadusel kandke nõuetekohaseid kaitsekindaid. Näiteks tera kinnitamisel, uurimisel või puhastamisel.
- Toote kasutamisel kandke alati heakskiidetud kõrvaklappe. Pikaajaline müraekskonnas viibimine võib põhjustada müra tingitud kuulmiskadu.

Toote ohutusseadised

- Tehke regulaarselt toote ettenähtud hooldustöid.
 - Toote kasutusiga pikeneb.
 - Õnnetuste oht väheneb.

Laske toode edasimüüja juures või volitatud hoolduskeskuses regulaarselt läbi vaadata ja teha vajalikud reguleerimis- või parandustööd.

- Ärge kasutage toodet, kui kaitseesadised on kahjustatud. Kui toode saab kahjustada, pöörduge volitatud hoolduskeskusesse.

Summuti

Summuti ülesandeks on hoida müratase võimalikult madalal ja suunata mootori heitgaasid kasutajast eemale.

Ärge kasutage seadet, kui summuti puudub või on kahjustatud. Kahjustatud summuti tõstab mürataset ja suurendab tulekahju ohtu.

Kontrollige summutit regulaarselt ning veenduge, et see oleks õigesti kinnitatud ja kahjustamata.



ETTEVAATUST: Seadme töötamise ajal ja vahetult pärast töötamist ning mootori tühikäigul töötamise ajal on summuti väga kuum. Tulekahju vältimiseks olge tuleohtlike materjalide ja/või aurude läheduses väga ettevaatlik.

Ohutusnõuded kütuse käsitlemisel



HOIATUS: Enne seadme kasutamist lugege läbi järgnevad hoiatused.

- Ärge käivitage toodet, kui toote pinnale on sattunud kütust või mootoriõli. Eemaldage kütus/õli toote pinnalt ja laske tootel kuivada.
- Kui kütus satub rõivastele, siis vahetage kohe riideid.
- Vältige kütuse sattumist nahale, see võib põhjustada kehavigastusi. Kui kütus satub kehale, puhastage piirkond seebi ja veega.
- Ärge käivitage toodet, kui mootor lekib. Kontrollige regulaarselt mootori lekkekindlust.
- Olge kütuse käsitlemisel ettevaatlik. Kütus on tuleohtlik ja kütuse aarud on plahvatusohtlikud ning võivad põhjustada kehavigastusi või surma.
- Ärge hingake sisse kütuseaure, see võib põhjustada kehavigastuse. Tagage piisav õhuvahetus.
- Ärge suitsetage kütuse ega mootori läheduses.
- Ärge asetage kuumi esemeid kütuse ega mootori lähedusse.
- Ärge tankige kütust, kui mootor töötab.
- Enne tankimise alustamist veenduge, et mootor oleks külm.
- Enne tankimise alustamist avage aeglaselt kütusepaagi kork ja laske survel alaneda.
- Ärge tankige mootorit siseruumis. Ebapiisav õhuvahetus võib põhjustada lämbumisest või vingugaasimürgistusest tingitud kehavigastuse või surma.
- Pingutage kütusepaagi korki korralikult. Pingutamata kütusepaagi kork põhjustab tuleohtu.
- Enne käivitamist viige toode vähemalt 3 m kaugusele kohast, kus toimus kütusepaagi täitmine.

- Ärge tankige paaki liiga palju kütust.

Aku ohutus



HOIATUS: Kahjustatud aku võib plahvatada ja põhjustada kehavigastusi. Kui aku on deformeerunud või kahjustatud, pöörduge Husqvarna volitatud hooldustöökotta.



HOIATUS: Enne seadme kasutamist lugege läbi järgnevad hoiatused.

- Aku läheduses kandke kaitseprille.
- Aku läheduses ärge kandke käekelli, ehteid ega muid metallsemeid.
- Hoidke akut lastele kättesaamatus kohas.
- Laadige akut hea ventilatsiooniga ruumis.
- Tuleohtlikud materjalid ja esemed peavad laetavast akust olema vähemalt 1 m kaugusel.
- Aku vahetamisel utiliseerige vana aku. Vt jaotist *Kõrvaldamine lk 62*.
- Aku või väljutada plahvatusohtlikke gaase. Ärge suitsetage aku läheduses. Hoidke aku eemal lahtistest leکیدest ja sädemetest.

Ohutusjuhend hooldamisel



HOIATUS: Enne seadme kasutamist lugege läbi järgnevad hoiatused.

- Mootori heitgaasid sisaldavad vingugaasi, mis on lõhnatu, mürgine ja väga ohtlik. Ärge käivitage mootorit siseruumis ega suletud alal.
- Enne toote hooldamist seisake mootor ja eemaldage süüteküünla süütejuge.
- Lõiketerade hooldamise ajal kandke kaitsekindaid. Lõiketerad on väga teravad ja võivad kergesti põhjustada löikehaavu.
- Tootja heakskiiduta tarvikud ja muudatused toote juurest võivad põhjustada tõsiseid kehavigastusi või surma. Ärge muutke toodet. Kasutage tootja heakskiidetud tarvikuid.
- Kui toodet regulaarselt ja õigesti ei hooldata, suureneb oht, et toode saab kahjustada ja võib kedagi vigastada.
- Hooldage toodet ainult selle kasutusjuhendi järgi. Muid hooldustöid tuleb lasta teha volitatud hooldustöökojas.
- Laske toodet regulaarselt hooldada volitatud hooldustöökojas.
- Asendage kahjustatud, kulunud ja katkised osad.

Kokkupanek

Toote karbist väljavõtmine

1. Eemaldage niidukiga kaasas olevad lahtised osad. Lõigake ära karbi neli nurka ja pange otsapaneelid lapiti maha.
2. Eemaldage kaks kruvi, mis kinnitavad teo korpuse aluse külge. Eemaldage liugplaatidelt terasdetailid, kui need on olemas.
3. Eemaldage kõik pakkematerjalid.
4. Eemaldage toote karbist ja veenduge, et karbis poleks ühtegi lahtist osa.

Lahtised osad



Väljaviskekanal (1)



Süütevõti



Tõstepoldid 5/16-18 x 2 1/4" (2)



Väljaviskekanali kinnitus



Käepideme nupud (2)



3/8 (1) lukustusmutter



3/18-16 (1) lukustusmutter



(ST 424/427/430) Kaablihoidik (1)



Nihketihvid 1/4-20 x 1,81 (6)



Lukustusmutrid 1/4 -20 (6)



5/16-18 (1) lukustusmutter



1/4-20 lukustusmutter (1)



Nailonseib (1)



Tõstepolt 5/16-18 x 5/8 (1)



Lõhistihvt (1)



Vabastushoob (1)



Väljaviskekanali hoob



Vedru (1)



Kinnituspolt 1/4-20 (1)

Vajalikud tööriistad

- 3/8-tolline mutrivõti (1)
- 7/16-tolline mutrivõti (1)
- 1/2-tolline mutrivõti (1)
- 9/16-tolline padrunvõti (1)

Käepideme paigaldamine

1. Tõstke ülemine käepide tööasendisse.

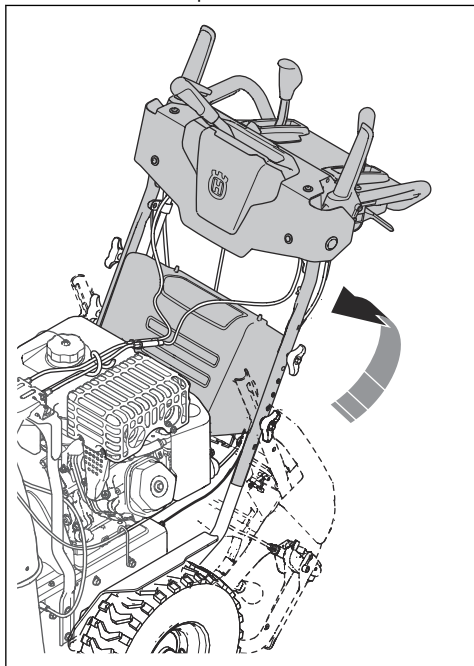

2. Reguleerige käepideme asendit aukudega (C).

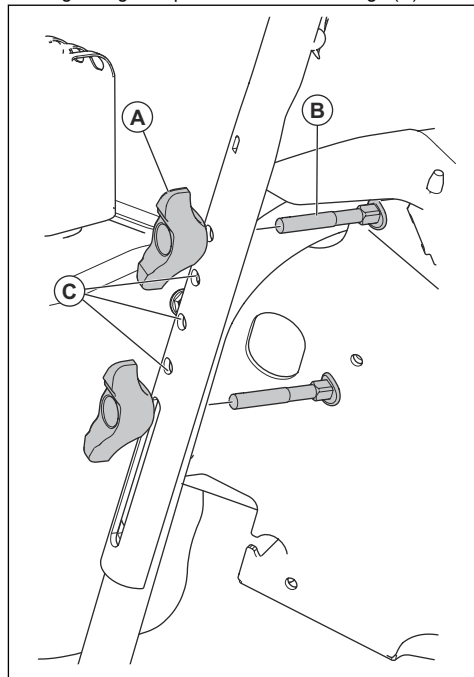

3. Pistke polt (B) läbi augu (C).

4. Ühendage nupp (A) poldiga ja keerake nupp kinni.

5. Paigaldage täiendavad tõstepoldid (B) ja käepideme nupud (A), et kinnitada ülemine käepide alumisele käepidemele.

Väljaviskekanali paigaldamine

1. Pange väljaviskekanali suunaja väljaviskekanali peale. Väljaviskeava peab olema suunatud seadme ette.

2. Asetage pöördpea (A) väljaviskekanali kronsteinile (J).

3. Pange pöördpea põhja all olevad tihvid väljaviskekanali kronsteini aukudesse.

4. Asetage pöördpea tihtvile (E) ja keermestatud polt (D) kronsteinile (E).

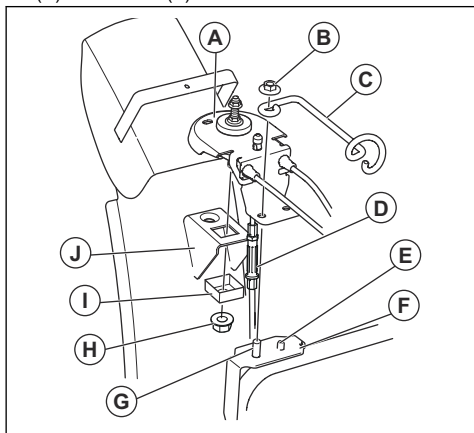

5. Kinnitage lukustusmutter (B) keermestatud poldile ja kinnitage.
6. Kinnitage kandiline hoidik (I) lukustusmutriga (H).
7. Ainult mudelitel ST 424/427/430 : pange kaablid läbi kaablihoidiku (C).

Väljaviskekanali hoova ja vabastuskaabli paigaldamine

1. Vajutage väljaviskekanali hoova nupp (D) alla. Vajadusel kasutage kummihaamrit.
2. Kinnitage vabastuskaabel väljaviskekanali hoova ühenduskohta (A).

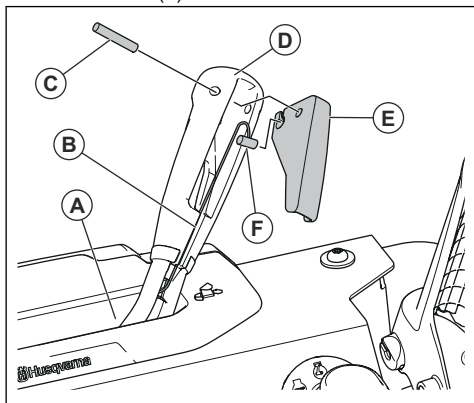

3. Pange vabastuskaabel väljaviskekanali hoova soonde (B).
4. Ühendage kaabliotsa ühendussilinder (F) vabastushoovaga (E).
5. Paigaldage vabastushoob (E) väljaviskekanali hooba ja kinnitage lõhistihtviga (C).

6. Reguleerige vabastushooba. Vt jaotist *Väljaviskekanali vabastuskaabli reguleerimine lk 57*.
7. Reguleerige väljaviskekanali vasakut ja paremat kaablit. Vt jaotist *Väljaviskekanali vasaku ja parema kaabli reguleerimine lk 57*.

Väljaviskekanali suunaja kaugjuhtimishoova paigaldamine

1. Kinnitage kaabli klamber (A) tõstepoldiga (B) ja 5/16-18 lukustusmutriga (D) väljaviskekanali külge. Pingutage polti.
2. Ühendage kaablisilmus (E) väljaviskekanali suunajaga (F). Kasutage kinnituspolti (G), nailonseibi (C) ja keerake kinni ¼-20 lukustusmutriga (K). Kaabli aas on lahtiselt katte poldil.
3. Kinnitage vedru (L) pöördpea kuuskantmutri (M) ja väljaviskekanali suunajas oleva augu vahele.

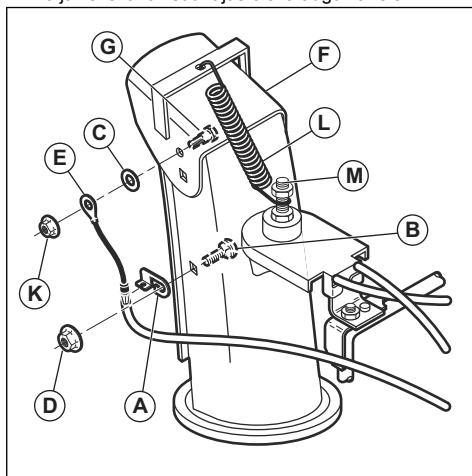

Kiruse reguleerimise kaabli paigaldamine

1. Seadke ajami kiiruse hoob neutraalasendisse.
2. Ühendage kiiruse reguleerimise kaabel (B) kinnitustihvti abil ajami kiiruse hoovaga.
3. Kinnitage kiiruse reguleerimise kaabel kronsteini (C) külge 2 ½-tollise mutrivõtmeaga. Veenduge, et ajami kiiruse hoob jääb neutraalasendisse.

4. Eemaldage nookuri kruvi ja liblikmutter (A), et nookur saaks liikuda.

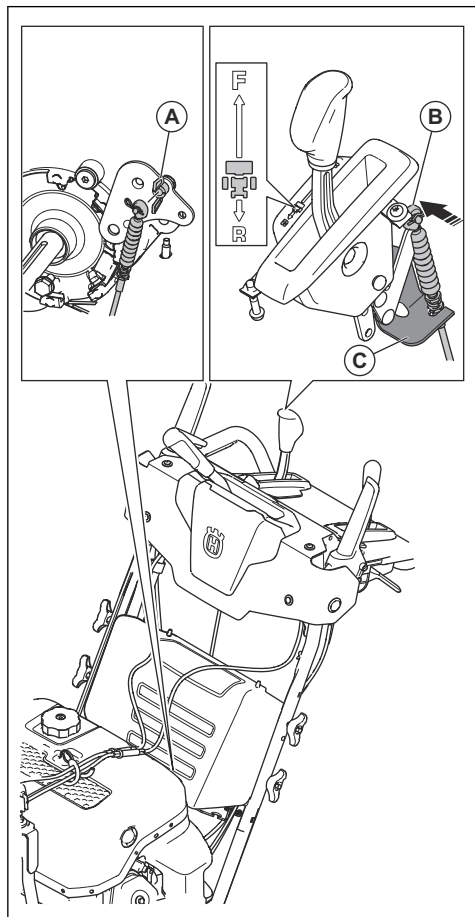

Asendusnihetihvtide paigaldamine

- Kinnitage asendusnihetihvtid kaugjuhtimishoova kattelte või akukastile.

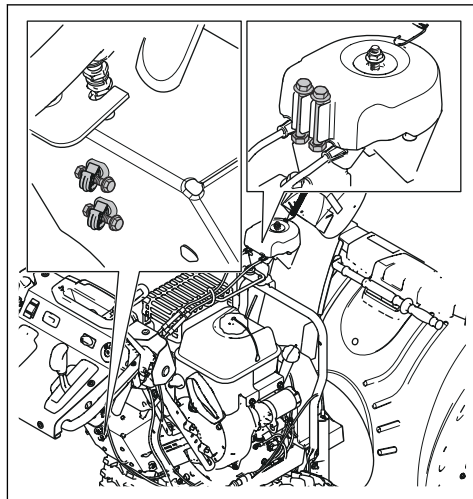

Töö

Enne toote käivitamist

- Veenduge, et tööpiirkonnas pole võõraid isikuid ega loomi.
- Seadet hooldatakse igapäevaselt. Vt jaotist *Hooldusskeem lk 48*.
- Veenduge, et süütejühe asetseks süüteküünlal õigesti.
- Vajadusel lisage õli või bensiini. Vt jaotist *Kütuse tankimine lk 44*.

Õli valamine mootoris



ETTEVAATUST: Õli kontrollimisel ärge pöörake õlimõõtevarrast. Ärge täitke mootorit õliga märgisest kõrgema nivooi.

1. Eemaldage õlipaagi kork ning pühkige õlivarras puhtaks. Õlivarda asukoht on näidatud jaotises *Seadme tutvustus lk 34*.
2. Täitke mootor õliga kuni õlivarda ülemise tähiseni. Õlitase reguleeriks kontrollimiseks kasutage õli mõõtevarrast.
3. Pange õlikork tagasi.

Kütuse tankimine

Võimaluse korral kasutage keskkonناسäästlikku bensiini/alkülaatbensiini. Kui keskkonناسäästlik bensiin või alkülaatbensiin pole saadaval, kasutage kvaliteetset pliivaba bensiini või pliibensiini. Kasutage bensiini, mille oktaaniarv on väljaspool Põhja-Ameerikat 90 RON (87 AKI Põhja-Ameerikas) või kõrgem ja maksimaalne etanoolisisaldus 10% (E10).



ETTEVAATUST: Ärge kasutage väljaspool Põhja-Ameerikat bensiini, mille oktaaniarv on alla 90 RON (87 AKI Põhja-Ameerikas). See võib seadet kahjustada.

1. Surve vabastamiseks avage kütusepaagi kork aeglaselt.
2. Lisage kütust aeglaselt kütusenõust. Mahavalgumise korral eemaldage osa kütust lapiga ja laske ülejäänud ära kuivada.
3. Puhastage kütusepaagi korgi ümbrus.
4. Pingutage kütusepaagi korki korralikult. Pingutamata kütusepaagi kork põhjustab tuleohtu.
5. Enne käivitamist viige toode vähemalt 3 m (10 jala) kaugusele kohast, kus toimus kütusepaagi täitmine.

Kütuselüliti kasutamine (ainult mudelitel ST 424/427/430)

- Kütuseklapi avamiseks või sulgemiseks keerake kütuselüliti. Seadme kasutamise ajal peab kütuselüliti olema asendis OPEN.

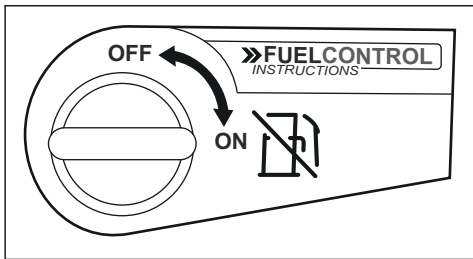

Mootori käsitsi käivitamiseks

1. Pistke süütevõti süütelukku (B). Ärge pöörake võtit.

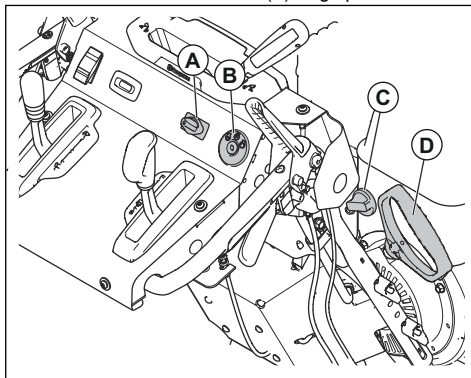

2. Ainult mudelitel ST 424/427/430 : pöörake kütuse SISSE/VÄLJA lüliti (C) asendisse ON (SEES).
3. Liigutage gaasihoovastiku juhtnupp (A) kiire sõidu asendisse.
4. Pöörake süütevõti asendisse ON (SEES).
5. Ainult mudelitel ST 424/427/430 : kui temperatuur on alla -17°C (0°F), vajutage kütusepumpa 3 korda. Vt kütusepumba asukohta jaotisest *Seadme tutvustus lk 34*.



ETTEVAATUST: Ärge vajutage kütusepumpa liiga palju. See võib takistada mootori käivitumist. Kui mootor on üle ujutatud, oodake paar minutit ja proovige mootorit uuesti käivitada. Ärge vajutage kütusepumpa.

6. Tõmmake käivitusnööri käepidet (D).



ETTEVAATUST: Ärge laske käivitusnööri käepidet järsult lahti. Viige see aeglaselt käivitusasendisse tagasi.

Märkus: Kui käivitusnööri on kinni külmunud, tõmmake aeglaselt nii palju nõõri starterist välja, kui saate. Laske käivitusnööri käepidemest lahti. Kui mootor ei käivitu, korrake toimingut või kasutage elektrilist starterit.

7. Enne lume viskamist laske mootoril 2–3 minutit aeglastel pööretel töötada.
8. Kui mootor ei tööta sujuvalt, lülitage see välja.

Mootori elektriliseks käivitamiseks

1. Pistke süütevõti süütelukku (B). Ärge pöörake võtit.
2. Ainult mudelitel ST 424/427/430 : pöörake kütuse SISSE/VÄLJA lüliti (C) asendisse ON (SEES).
3. Liigutage gaasihoovastiku juhtnupp (A) kiire sõidu asendisse.

4. Seadke süütevõti asendisse ON (SEES).

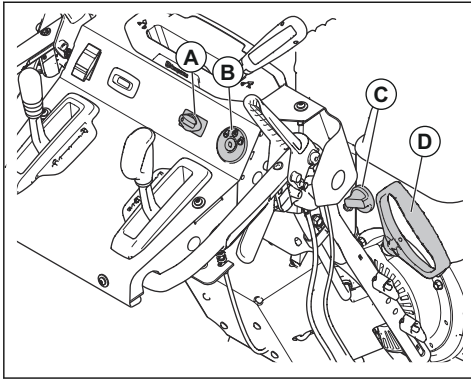

5. Ainult mudelitel ST 424/427/430 : kui temperatuur on alla -17°C (0°F), vajutage kütusepumpa 3 korda. Vt kütusepumba asukohta jaotisest *Seadme tutvustus lk 34*.



ETTEVAATUST: Ärge vajutage kütusepumpa liiga palju. See võib takistada mootori käivitumist. Kui mootor on üle ujutatud, oodake paar minutit ja proovige mootorit uuesti käivitada. Ärge vajutage kütusepumpa.

6. Pöörake süütevõti asendisse START. Kui mootor käivitub, laske võtmest lahti.



ETTEVAATUST: Ärge käitage starterit igal käivitamiskatsel üle 5 sekundi. Iga katse vahel oodake 5 kuni 10 sekundit.

7. Enne lume viskamist laske mootoril 2–3 minutit aeglastel pööretel töötada.

Seadme kasutamine



ETTEVAATUST: Ärge rakendage ajamit ega teolabasid pikema aja jooksul osaliselt, sest see võib põhjustada rihmade kiirema kulumise või enneaegse läbipõlemise.

Märkus: Kui ajami ja tigulaadurit rakendusmehhanismid on aktiivsed, lukustab ajami rakendusmehhanism teo rakendusmehhanismi asendi. Juhtige lume väljaviskekanalit parema käega.

1. Teolabade sidumiseks lükake teo rakendushooba (A) käepideme suunas, et ühendada tigu ja lumeviskemehhanism.

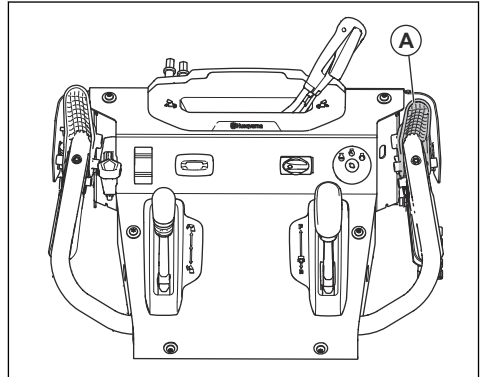

2. Tõstke ajami kiiruse juhthoob (C) keskmisest asendist ülespoole, et toode liiguks edasi, kui ajami rakendusmehhanism (B) on aktiivne.

3. Langetage ajami kiiruse juhthoob (B) keskmisest asendist madalamale, et toode liiguks tagasi, kui ajami rakendusmehhanism (C) on aktiivne.

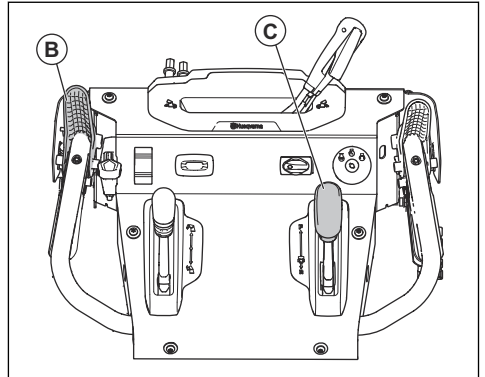

4. Kui soovite, et toode liiguks valitud suunas, vajutage ajami ühenduslülitit vastu käepidet.

5. Kui teie seadmel on roolivõimendi, vajutage vasakule pööramiseks alla vasakpoolne roolipäästik (D). Paremale pööramiseks hoidke parempoolset roolipäästikut.

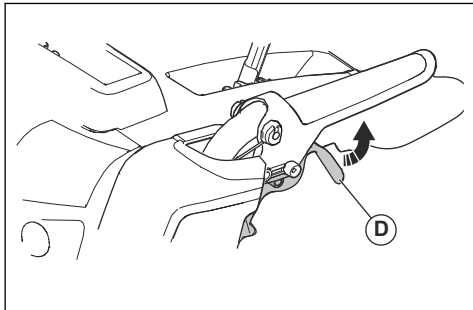

Gaasihoovastiku juhtnupp

Märkus: Kui lumi on märg või raske, kasutage kiire sõidu või võimenduse režiimi.

Gaasihoovastiku juhtnupp reguleerib mootori kiirust. Sellel on 3 režiimi: võimendus, kiire ja aeglane.

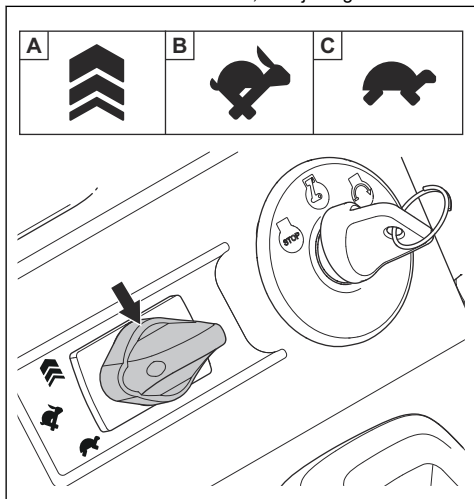

- Võimendus (A): kiiruse suurendamiseks, kui toode töötab aga ei viska lund või lumeviskamiskauguse suurendamiseks.
- Kiire (B): harilik töörežiim.
- Aeglane (C): lumeviskamiskauguse vähendamiseks või mootorimüra vähendamiseks.

Gaasihoovastiku juhtnupu kasutamine

- Mootori kiiruse reguleerimiseks pöörake gaasihoovastiku juhtnupu.

Käepidemete soojenduse kasutamine

- Käepidemete soojenduse käivitamiseks vajutage lülitit I.
- Käepidemete soojenduse seiskamiseks vajutage lülitit O.

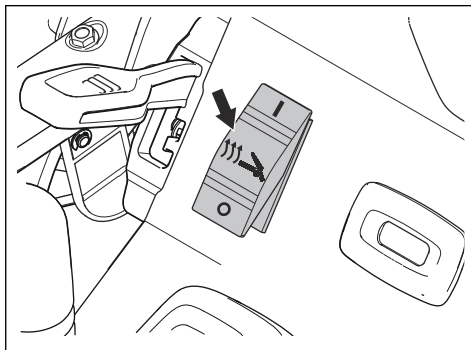

Seadme seiskamine

1. Keerake võti asendisse STOP (STOPP).

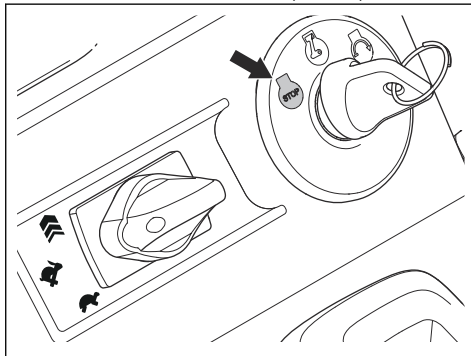

2. Eemaldage seadme süütevõti.

Väljaviskekanali ja väljaviskekanali suunaja asendi reguleerimine

1. Vajutage väljaviskekanali hoova (A) vabastushooba (B) ja reguleerige väljaviskekanalit vasakule või paremale.

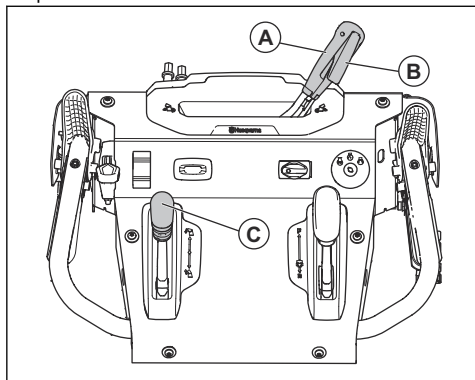

2. Lumeviskamiskauguse reguleerimiseks liigutage juhthooba (C).
 - a) Lumeviskamiskauguse vähendamiseks lükake juhthoob üles.
 - b) Lumeviskamiskauguse suurendamiseks tõmmake juhthoob alla.

Liugplaatide reguleerimine

Liugplaadid kaitsevad lumepuhuri põhja kahjustuste eest. Liugplaate (A) tuleb reguleerida, kui lukustusmutter (B) on tulnud lahti või kui liugplaat pole maapinnast õigel kaugusel. Standardseadistuse puhul pole nende reguleerimine vajalik.

1. Keerake lukustusmutter (B) lahti 13 mm (½-tollise) lehtvõtmega.
2. Liigutage liugplaate (A) üles või alla.
 - a) Tasastel pindadel seadistage kaabitsa ja maapinna vaheliseks kauguseks 5–6 mm (0,2–0,25 tolli).
 - b) Ebatasastel pindadel seadistage liugplaadid (A) asendisse, kus kaabits jäaks maapinna peale.



HOIATUS: Vältige kruusa ja kivide sattumist seadmesse. Suurel kiirusel õhku paiskuvad esemed võivad tekitada vigastusi.

3. Keerake lukustusmutter (B) kinni.

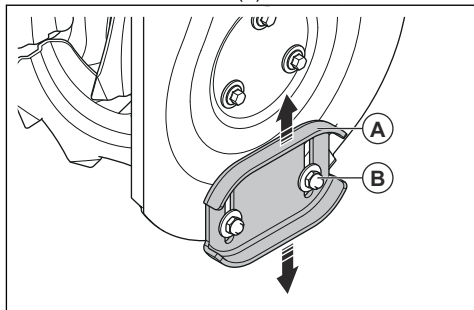

Lumelõikurite kasutamine (kui kuulub varustusse)

Kasutage lumelõikureid, et läbistada seadme esiosast kõrgemaid lumehangesid.

1. Lõdvendage seadme mõlemal küljel asuvad reguleerimutreid (A) nii, et lumelõikurid saaks tõsta kõrgeimasse asendisse.

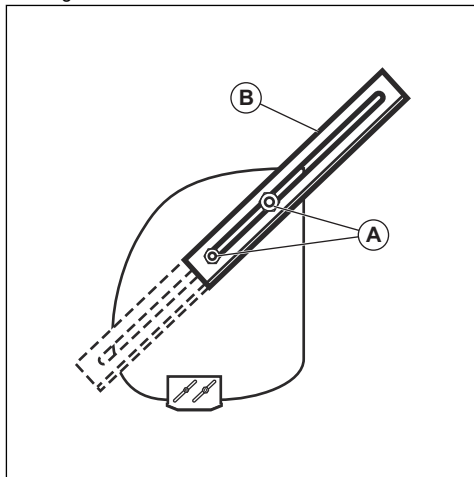

2. Pingutage mutreid.
3. Langetage lumelõikurid pärast kasutamist algasendisse.

Tigulaaduri kopa kõrguse muutmise (ainult mudelitel ST 424T/427T/430T)

1. Vajutage hoob (A) alla.

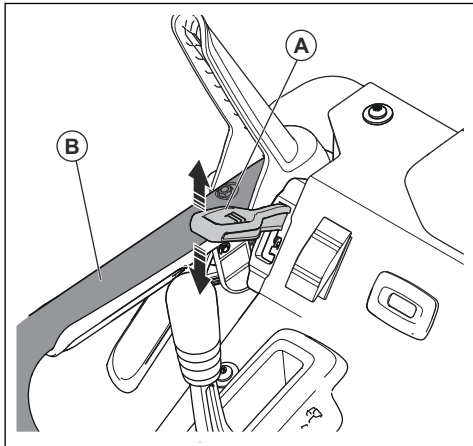

2. Tigulaaduri kopa kõrguse reguleerimiseks liigutage käepidemeid (B) üles või alla.

3. Tigulaaduri kopa paigale kinnitamiseks vabastage hoob (A).

Märkus: Tigulaaduri kopa saab seada ka kinnitamata asendisse. Nii saab tigulaaduri kopp maapinna järgi kohandada. Tigulaaduri kopa seadmiseks kinnitamata asendisse vajutage hoob (A) alla ja paremale.

Kinnikülmumise vältimine pärast kasutamist

Märkus: Juhtseadised ja liikuvad osad võivad jäätmisel blokeeruda. Ärge rakendage juhtseadistele suurt jõudu.

Kui te ei saa mõnd juhtseadist või seadme osa kasutada, käivitage mootor ja jätke see mõneks minutiks tööle.

1. Käivitage mootor ja laske sel mõned minutit tühikäigul töötada. Seisake mootor ja oodake kuni kõik liikuvad osad peatuvad.
2. Eemaldage seadmest lumi ja lahtine jää.
3. Eemaldage väljaviskekanali alumisest osast lumi ja lahtine jää.
4. Vee ja jää eemaldamiseks pöörake väljaviskekanali suunajat vasakule ja paremale.
5. Seadke võti asendisse OFF.
6. Kui tootel pole elektrilist starterit, tõmmake käivitusnoori käepidet jää ja vee eemaldamiseks mitu korda.

Hea tulemuse saavutamiseks

- Käitage mootorit alati täispööretel või peaaegu täispööretel.
- Lähtuge seadme kiiruse valikul lumeoludest ja reguleerige kiirust ajami kiiruse juhthoovaga. Veenduge, et seade viskaks lund ühtlaselt.
- Lund on kergem ja tõhusam eemaldada kohe pärast seda, kui see maha sajab.
- Võimalusel suunake lume väljalase allatuult.
- Tasasel pinnal, näiteks asfaltteel, tõstke liugplaadid maapinnast kuni 5-6 mm (0,2-0,25 tolli) kõrgusele.
- Kaabitsat saab ümber pöörata Kui see on kulunud peaaegu korpuse servani, pöörake see ümber. Kui kaabits on kahjustatud või mõlemalt poolt kulunud, vahetage see välja.
- Ärge kasutage kanali deflektorit, kui see on ummistunud.
- Kui seade ei liigu ettenägematute asjaolude tõttu edasi, vabastage ajami rakendusmehhanism või pöörake süütevõti asendisse OFF (VÄLJAS).

Hooldamine

Sissejuhatus

Kui toode on kasutusel, võivad poltide kinnitused lõdveneda ja komponendid võivad kuluda. See võib

põhjustada tõrkeid, nagu ebaõige tolerantsi kliirens, suurenenud õlitarve või erinevate komponentide ebakorrekne asend. Rikete vältimiseks tuleb seadet regulaarselt hooldada.

Hoolduskeem

Hooldamine	Üks kord päevas	Iga 15 tunni järel	Iga 20 tunni järel	Iga 40 tunni järel	Iga 100 tunni järel
Keerake kinni mutrid ja poldid.	X				
Kontrollige mootoriõli taset.	X				

Hoodamine	Üks kord päevas	Iga 15 tunni järel	Iga 20 tunni järel	Iga 40 tunni järel	Iga 100 tunni järel
Vahetage mootoriõli			X		
Kontrollige ja reguleerige roomikute pingsust (ainult mudelitel ST 424T/427T/430T)		X			
Veenduge, et poleks kütuse- ja õlilekkeid	X				
Eemaldage tigulaadurist takistused	X				
Määrige blokeeringute kinnitusi ⁶			X		
Määrige kaablite kinnitusi ⁷			X		
Kontrollige rehvirõhku (ainult mudelitel ST 424/427/430) ⁸				X	
Kontrollige ja vahetage sүүteкүүнал enne kasutamise alustamist hooaja alguses ja soovitatud aja tagant					X

Märkus: Käigukast ei vaja hooldust.

Üldkontrolli läbiviimine

- Veenduge, et toote mutrid ja kruvid oleksid pingutatud.

Õlivahetuse meeldetuletus

Õlivahetuse meeldetuletus (A) on funktsioon, mis juhib tähelepanu õlivahetuse vajadusele. Näidikul süttib õlivahetuse meeldetuletuse õlikannu sümboliga märgutuli 20 töötunni möödudes. Õlikannu sümbol põleb seejärel 2 tundi või kuni see käsitsi lähtestatakse.

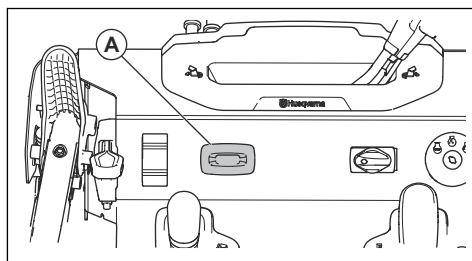

⁶ Määrige neid ka iga hooaja alguses.

⁷ Määrige neid ka iga hooaja alguses.

⁸ Vt jaotist Tehnilised andmed rehvirõhu kohta.

Õlivahetuse meeldetuletuse lähtestamine

1. Pöörake süütevõti asendisse ON (SEES) ja hoidke seda seal 1 sekund.
2. Pöörake süütevõti asendisse STOP (STOPP) ja hoidke seda seal 1 sekund.
3. Korrake seda toimingut veel 4 korda.

Õlitaseme kontrollimine



ETTEVAATUST: Liiga madal õlitase võib mootorit kahjustada. Enne toote käivitamist kontrollige õlitaset.

1. Asetage toode tasasele pinnale.
2. Eemaldage õlipaagi kork koos kinnitatud mõõtevardaga.
3. Puhastage mõõtevarras õlist.
4. Õlitaseme õigesti mõõtmiseks asetage mõõtevarras täies pikkuses õlipaaki.
5. Eemaldage õlivarras.
6. Vaadake mõõtevardalt õlitaset.
7. Kui õlitase on madal, lisage mootoriõli ja kontrollige õlitaset uuesti.

Mootoriõli vahetamine

1. Käivitage mootor mõneks minutiks, et õli soojendada. Soe õli voolab paremini ja sisaldab rohkem saasteaineid.



HOIATUS: Mootoriõli on kuum. Vältige kokkupuudet kasutatud mootoriõliga.

2. Asetage toode tasasele pinnale.
3. Eemaldage seadme süütevõti.
4. Asetage mootoriõli tühjenduskorgi alla kogumisanum.
5. Eemaldage õlitühjendusava kork, kallutage toodet ja laske kasutatud õli mahutisse.
6. Pange seade tööasendisse tagasi.
7. Pange õli tühjenduskork tagasi ja keerake käega kinni.
8. Mootori õliga täitmise juhiseid vaadake jaotisest *Õli valamine mootorisse lk 43*.

Seadme määrimine

- Määrige pöördpunktid (A) õliga.
- Määrige mootor (A) õliga.
- Määrige blokeerivate kinnituste (C) väikese koguse liitiummäärdega.

- Määrige ajami ja tigulaaduri hoobade (D) kaabliühendusi õliga.

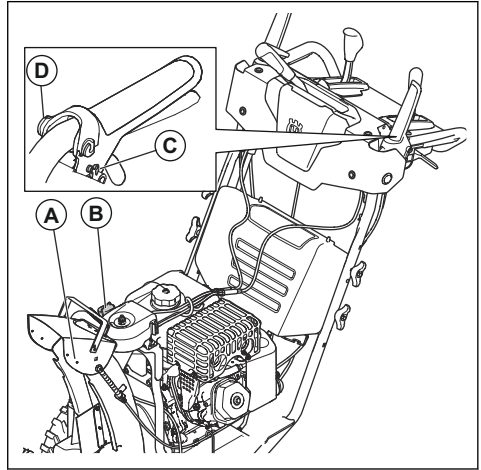

Aku

Akuhooldus

Märkus: Tootel on hooldusvaba aku. Ärge avage ega eemaldage kõrke ega katteid.

Aku laadimine

Märkus: Enne pikaajalist ladustamist laadige aku tööega pikendamiseks akut akulaadijaga.

1. Eemaldage akukate. Vt jaotist *Aku vahetamine lk 51*.
2. Puhastage klemmid. Vt jaotist *Aku ja klemmide puhastamine lk 51*.
3. Ühendage akulaadija akulaadija konnektoriga (A).

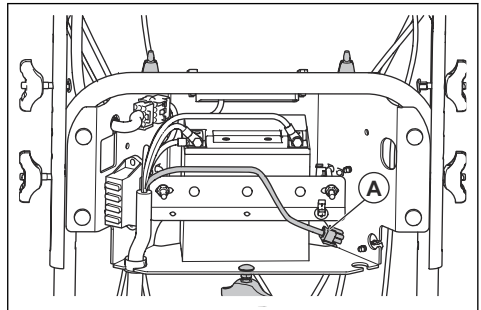

4. Kui aku on laetud, ühendage akulaadija lahti.
5. Pange akukate tagasi.

Aku vahetamine



HOIATUS: Elektrilöögioht! Ärge laske metallesemtel puutuda vastu aku 2 klemmi. See võib tekitada akus lühise.

1. Keerake lahti nupp (A) ja kallutage katte alaosa mootori suunas. Tõstke akukate hoidikutelt (B) maha.

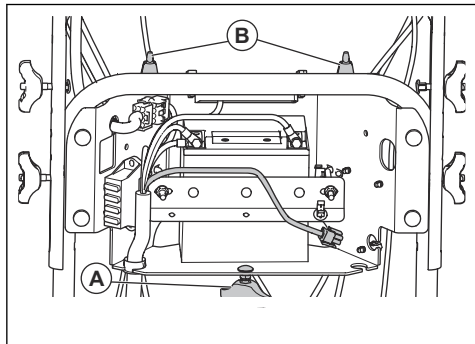

2. Ühendage lahti MUST akukaabel.



HOIATUS: Esimesena tuleb lahti ühendada MUST kaabel.

3. Ühendage lahti PUNANE akukaabel.
4. Keerake lahti mutrid ja eemaldage aku kinnitusrihm.
5. Eemaldage aku tootest ettevaatlikult.
6. Paigaldage uus aku.
7. Ühendage PUNANE akukaabel ja keerake kinni polt.



HOIATUS: Sädemeoht. Esimesena tuleb ühendada PUNANE kaabel.

8. Ühendage MUST akukaabel ja keerake kinni polt.
9. Pange akukate tagasi.

Aku ja klemmide puhastamine

1. Eemaldage aku. Vt jaotist *Aku vahetamine lk 51*.
2. Loputage aku puhta veega ja laske kuivada.
3. Puhastage klemme ja akukaablite otsi terasharjaga, kuni need on puhtad.
4. Määrige klemme määrdega.
5. Paigaldage aku. Vt jaotist *Aku vahetamine lk 51*.
6. Pange akukate tagasi.

Summuti

Summuti ülesandeks on hoida müratase võimalikult madalal ja suunata mootori heitgaasid kasutajast eemale.

Ärge kasutage seadet, kui summuti puudub või on kahjustatud. Kahjustatud summuti tõstab mürataset ja suurendab tulekahju ohtu.

Kontrollige summutit regulaarselt ning veenduge, et see oleks õigesti kinnitatud ja kahjustamata.



ETTEVAATUST: Seadme töötamise ajal ja vahetult pärast töötamist ning mootori tühikäigul töötamise ajal on summuti väga kuum. Tulekahju vältimiseks olge tuleohtlike materjalide ja/või aurude läheduses väga ettevaatlik.

Süüteküünla kontrollimine



ETTEVAATUST: Kasutage alati soovitatud tüüpi süüteküünalt. Vale tüüpi süüteküünal võib toodet kahjustada.

- Kontrollige süüteküünalt, kui mootori võimsus on madal, mootor ei käivitu kergesti või ei tööta tühikäigul korralikult.
- Süüteküünla elektroodidele võõrainete kogunemise ohu vähendamiseks täitke järgmisi juhiseid.
 - a) Veenduge, et tühikäigu pöörete arv on õigesti seadistatud.
 - b) Veenduge, et kütusesegu oleks õige.
 - c) Veenduge, et õhufilter oleks puhas.
- Kui süüteküünal on määrdunud, puhastage see ja kontrollige, kas elektroodide vahe on õige, vt *Tehnilised andmed lk 62*.

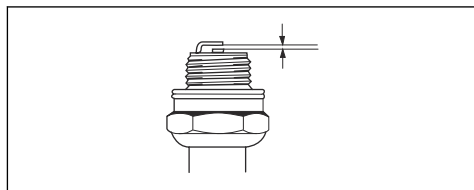

- Vajaduse korral vahetage süüteküünal välja.

Tigude ja kaabitsa kontrollimine

1. Enne seadme kasutamist veenduge, et ei teod ega kaabits pole kulunud.
2. Kui kaabits on kulunud, pöörake see teistpidi. Kui kaabits on mõlemalt poolt kahjustatud või kulunud, vahetage see välja.
3. Kui tigude servad on kulunud, võtke ühendust volitatud hoolduskeskusega ja paluge need vahetada.

Teo nihketihvtide vahetamine

Teo nihketihvtid kaitsevad toodet kahjustuste eest. Kui seadme liikuvate osade vahele satub võõrkeha, siis katkestavad nihketihvtid töö.



ETTEVAATUST: Kasutage ainult tootega kaasas olevaid originaalnihketihvte.

1. Tigulaaduri nihketihvte katkestuse korral peatage mootor ja oodake kuni liikuvad osad seiskuvad.
2. Eemaldage süütevõti ja lahutage süüteküünla kaabel.
3. Joondage auk tigulaaduri jaoturis (B) tigulaaduri võllis oleva avaga (C) ja paigaldage uus $\frac{1}{4}$ - 20 x 2 nihketihvt (A).
4. Paigaldage nihketihvtile $\frac{1}{4}$ -20 lukustusmutter (D) ja pingutage.

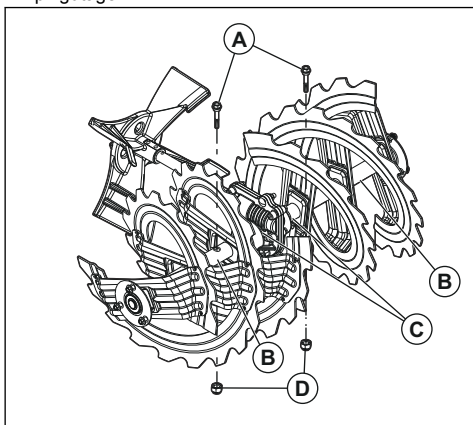

5. Pange süütevõti süütelülitisse ja ühendage süüteküünla kaabel süüteküünlaga.

Tiiviku nihketihvte vahetamine

Tiiviku nihketihvid kaitsevad toodet kahjustuste eest. Kui seadme liikuvate osade vahele satub võõrkeha, siis katkestavad tiiviku nihketihvid töö.



ETTEVAATUST: Kasutage ainult tootega kaasas olevaid originaalnihketihvte.

1. Tiiviku nihketihvte katkestuse korral peatage mootor ja oodake kuni liikuvad osad seiskuvad.
2. Eemaldage süütevõti ja lahutage süüteküünla kaabel.
3. Joondage tiiviku rummus olev auk (A) tiiviku võlli (B) avadega ja paigaldage uus $\frac{1}{4}$ -20 nihketihvt (C).

4. Paigaldage nihketihvile $\frac{1}{4}$ -20 lukustusmutter (D) ja pingutage.

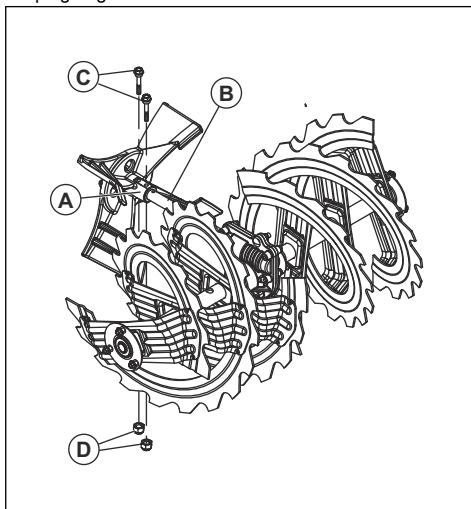

5. Pange süütevõti süütelülitisse ja ühendage süüteküünla kaabel süüteküünlaga.

Kaitsme vahetamine

Kaitsmehoidikud on paigaldatud akukatte taha.

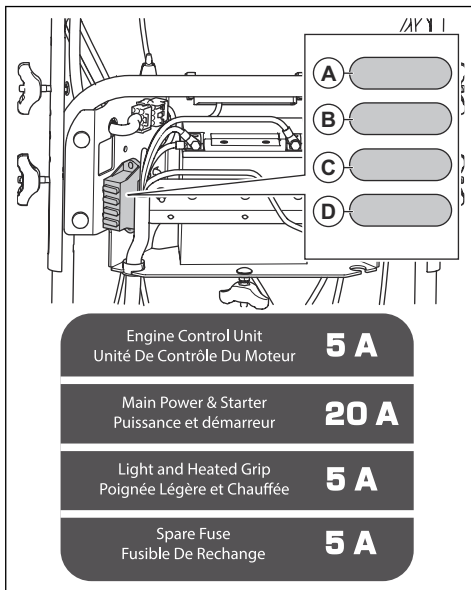

- Vahetage mootori juhtseadme kaitsme (A) välja 5 A kaitsme vastu.
- Vahetage starteri solenoidi kaitsme (B) välja 20 A kaitsme vastu.

- Vahetage LED-valgusti ja käepidemete soojenduse kaitse (C) välja 5 A kaitsme vastu.
- Asukohas (D) on 5 A varukaitse.

Rehvide ülevaatus

- Kummi kahjustamise vältimiseks puhastage rehvidelt kütuse-, õli- ja kemikaalide jäägid.
- Vältige rehvide kokkupuutumist kändude, kivide, pinnase järskude ebatasasustega, teravate esemete ja muu ohtlikuga, mis võib rehve kahjustada.
- Jälgige, et rehvirõhk oleks sobiv, vaadake *Tehnilised andmed lk 62*.

Väljaviskekanali suunaja ummistusest vabastamine

Enne kui hakkate väljaviskekanali suunajat ummistusest vabastama, teostage järgmised toimingud.

1. Vabastage tigulaaduri ja ajami rakendusmehhanismid samal ajal.
2. Oodake 10 sekundit, kuni tigulaadurid seiskuvad.
3. Seisake seade.
4. Kasutage ummistuse eemaldamiseks puhastustööriista (vähemalt 37 cm (15 tolli) pikkune, mõnede mudelite puhul sisaldub komplektis).



HOIATUS: Ärge pange kätt väljaviskekanali suunaja ega tigulaaduri kopa sisse.

Kaabitsa vahetamine

1. Kui kaabitsa korpusepoolne serv on kulunud, pöörake kaabits teistpidi.

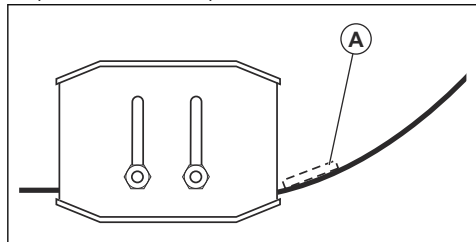

2. Kui kaabits on kahjustatud või mõlemalt poolt kulunud, vahetage see välja.

Veorihmad



HOIATUS: Teie seadme kiirrihmad on erikonstruktsiooniga ja need tuleks asendada lähimast hoolduskeskusest saadaoleva originaalseadme tootja (OEM) kiirrihmaga. Mõne teise tootja kiirrihmade kasutamine võib põhjustada kehavigastusi või kahjustada seadet.



HOIATUS: Kiirrihma vahetamiseks tuleb seade lahti monteerida. Tigulaaduri korpuse raamist eemaldamisel peab abiline seisma tööasendis ja hoidma kinni seadme käepidemetest. Seadme kukkumine rihma vahetamise käigus võib põhjustada raskeid vigastusi või materiaalseid kahjusid.

Rihmade asendamiseks valmistumine

1. Eemaldage kütusepaagist kütus.
2. Väljaviskekanali eemaldamiseks lõdvendage lukustusmutter (A), mis kinnitab väljaviske pöördpea (B) kinnitusklambrile (C).

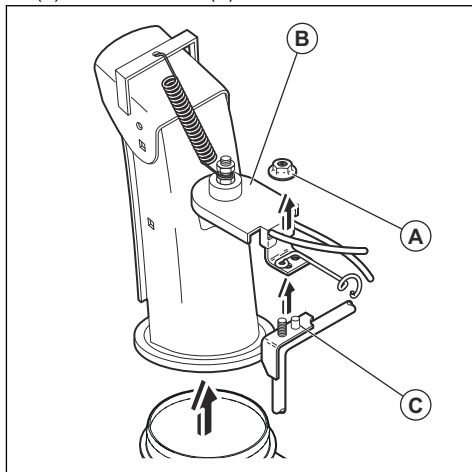

3. Lõdvendage kaks kruvi (A), mis kinnitavad rihmakatte (B) raamile (C) ja eemaldage rihmakatte.

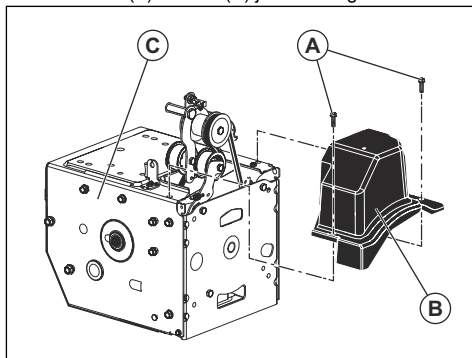

Niiduki veorihma eemaldamine

1. Eemaldage tigulaaduri rihm (A). Vt jaotist *Tigulaaduri rihma eemaldamine (ainult mudelitel ST 424/427/430) lk 55*.

- Eemaldage 9/16-tolline rihmaratta polt (B) ja eemaldage mootori rihmaratas (C) mootorilt.

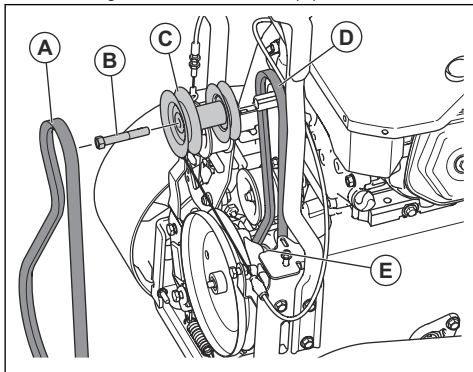

- Eemaldage veorihm (D) alumiselt rihmarattalt (E).

Veorihma paigaldamine

- Asetage veorihm alumisele rihmarattale (E).

Märkus: Veenduge, et veorihm paigaldataks õigesti alumise rihmaratta soonde.

- Pange veorihm mootori rihmaratta (C) soonde.

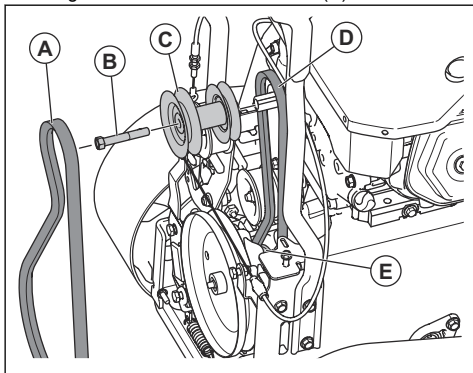

- Paigaldage 9/16-tolline rihmaratta polt (B) ja paigaldage mootori rihmaratas (C) mootorile. Pingutage rihmaratta polti (41–47 Nm / 30–35 naeljalga).
- Paigaldage tigulaaduri rihm (A). Vt jaotist *Tigulaaduri rihma paigaldamine lk 56*.
- Kasutage kõiki juhtseadiseid veendumaks, et veorihm on korrektselt paigaldatud ja kõik komponendid liiguvad õigesti.

Rihmakatte eemaldamine

- Paigaldage rihmakatte (B) raamile (C) ja kinnitage kaks kruvi (A).

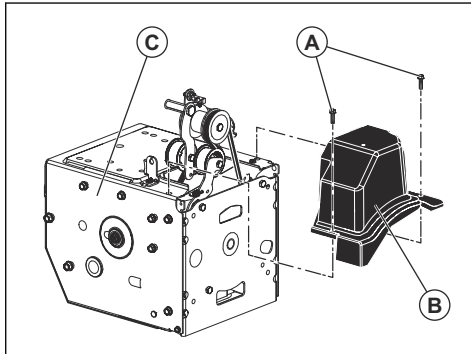

- Paigaldage väljalaskekanal.

Veorihma pingsuse reguleerimine

- Eemaldage rihmakatte. Vt jaotist *Rihmade asendamiseks valmistumine lk 53*.
- Lõdvendage pingutusratta mutrit (A).
- Rihma pingsuse suurendamiseks liigutage pingutusrattast (B) rihma suunas. Rihma pingsuse vähendamiseks liigutage see rihmast eemale.

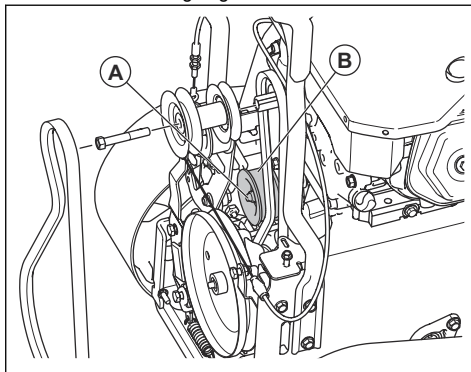

- Kinnitage pingutusratta mutter (A).
- Vajutage ajami kiiruse juhthooba ja seejärel vabastage see. Kui veorihm on ajami kiiruse juhthoova vabastamise järel pingul, liigutage pingutusrattast veorihmast eemale, et rihma pingsust vähendada.
- Paigaldage rihmakatte. Vt jaotist *Rihmakatte eemaldamine lk 54*.

Tigulaaduri rihma eemaldamine (ainult mudelitel ST 424/427/430)

1. Eemaldage raamist 5/16" mutter ja kaablikate (E).

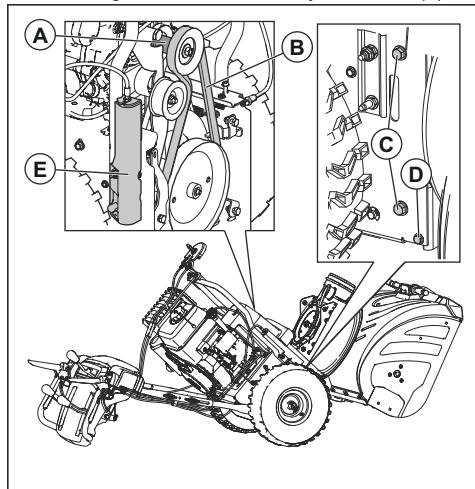

2. Eemaldage raami kahelt küljelt ülemised 5/16" poldid ja alumised 1/4" poldid (D). Hoidke poldid alles
3. Lõdvendage, kuid ärge eemaldage alumisi 5/16" polte (C) raami 2 küljelt.
4. Eemaldage tigulaaduri rihm (B) mootori rihmarattalt (A).
5. Kallutage tagaosa allapoole. Samal ajal kaldub esiosa ettepoole. Alumine polt toimib ees- ja tagaosa vahelise hingena.
6. Asetage puidust plokk hinge alla, et seada toode kallutatud asendisse.
7. Liigutage tigulaaduri piduritelge ja eemaldage tigulaaduri rihm (B) tigulaaduri piduriteljelt.

Tigulaaduri rihma eemaldamine (ainult mudelitel ST 424T/427T/430T)

1. Eemaldage raamist 5/16" mutter ja kaablikate (E).

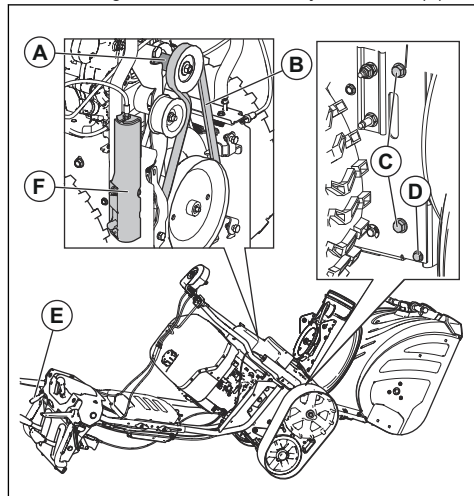

2. Eemaldage raami kahelt küljelt ülemised 5/16" poldid. Hoidke poldid alles
3. Eemaldage raami kahelt küljelt alumised 5/16" poldid (C).
4. Eemaldage tigulaaduri rihm (B) mootori rihmarattalt (A).
5. Kasutage tigulaaduri kopa reguleerimishooba tagaosa alla kallutamiseks. Samal ajal kaldub esiosa ettepoole. Alumine polt toimib ees- ja tagaosa vahelise hingena.
6. Asetage puidust plokk hinge alla, et seada toode kallutatud asendisse.
7. Liigutage tigulaaduri piduritelge ja eemaldage tigulaaduri rihm (B) tigulaaduri piduriteljelt.

Tigulaaduri rihma paigaldamine

- Liigutage tigulaaduri piduritelge (G). Pange tigulaaduri rihm ümber tigulaaduri rihmaratta (E) ja selle soonde.

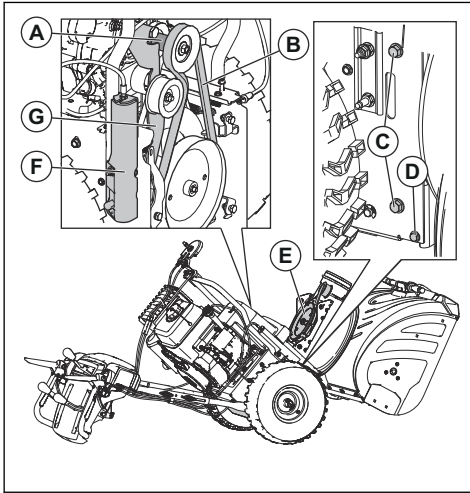

ETTEVAATUST: Veenduge, et seadme kokkupanemisel ei jää rihm raami ja tigulaaduri korpuse vahele.

- Eemaldage puidust plokk toote alt.
- Tõstke käepidemed üles, et tagumine osa üles kallutada. Esiosa kaldub tahapoole ja pöörduv tagumise osa kinnitamiseks.
- Veenduge, et rihm on korralikult tigulaaduri rihmaratta (E) soones.
- Paigaldage 5/16" poldid (C) ja pingutage need (11-16 Nm).
- Ainult mudelitel ST 424/427/430 : Paigaldage ¼" poldid (C) ja pingutage need (5-8 Nm).
- Paigaldage tigulaaduri rihm (B) mootori rihmarattale (A). Veenduge, et rihm on paigaldatud pingutusratta ümber õigesti ja asetatud korrektselt mootori rihmaratta soontesse.
- Paigaldage kaane kate (F) ja 5/16" mutter raamile.
- Kasutage kõiki juhtseadiseid veendumaks, et tigulaaduri rihm on korrektselt paigaldatud ja kõik komponendid liiguvad õigesti.

Tigulaaduri rihma pingsuse reguleerimine

Märkus: Selle toimingu jaoks on vaja abiliist.

- Eemaldage rihmakate. Vt jaotist *Rihmade asendamiseks valmistumine lk 53*.

- Lõdvendage pingutusratta mutrit (A).

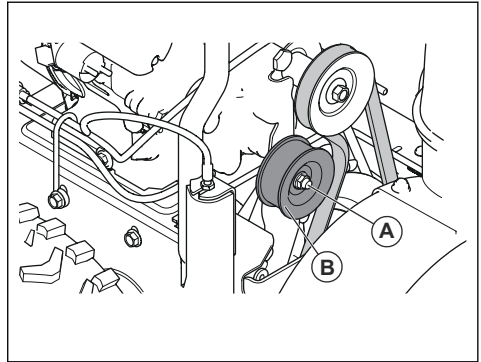

- Rihma pingsuse suurendamiseks liigutage pingutusrattast (B) tigulaaduri rihma suunas. Rihma pingsuse vähendamiseks libistage see tigulaaduri rihmast eemale.
- Kinnitage pingutusratta mutter (A).
- Paluge abilisel seista 3 m (10 jalga) seadme ees ja jälgida tigulaaduri liikumist.
- Tigulaaduri käivitamiseks ja seiskamiseks vajutage tigulaaduri rakendamise nuppu ja vabastage see.
- Mõõtk, kui kaua läheb tigulaaduril aega seisma jäämiseks. Kui tigulaadur jääb seisma rohkem kui 5 sekundi pärast, vähendage rihma pingsust.
- Kui tigulaadur jääb seisma vähem kui 5 sekundi jooksul, paigaldage rihma kate. Vt jaotist *Rihmakatte eemaldamine lk 54*.

Tigulaaduri juhtkaabli reguleerimine

- Eemaldage raami parempoolsel küljel olev kaablikate (D).

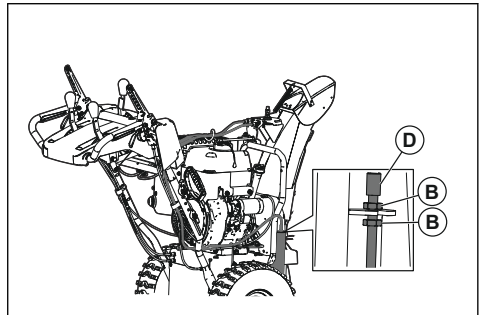

- Lõtku eemaldamiseks tigulaaduri juhtkaablist keerake alumine kontramutter (B) lahti ja pingutage ülemist kontramutrit (B), kuni tigulaaduri rihma pinge kasvab.
- Kontrollige uuesti teo rakendumist. Vajadusel korra reguleerimistoimingut, kuni kangi väljalülitamisel jääb kaablist ainult väike lõtk.

4. Pingetaseme fikseerimiseks pingutage alumist umbmutrit.

Märkus: Tigulaaduri rihma saab pingutada ka pingutusratas reguleerides. Kui reguleerimine probleemi ei lahenda, vahetage välja teo rihm. Vt jaotist *Tigulaaduri rihma paigaldamine lk 56*.

Väljaviskekanali vabastuskaabli reguleerimine

1. Vabastuskaabli reguleerimiseks keerake kaabliregulaatorit, kuni väljaviskekanali vabastushoob ei liigu enam vabalt.

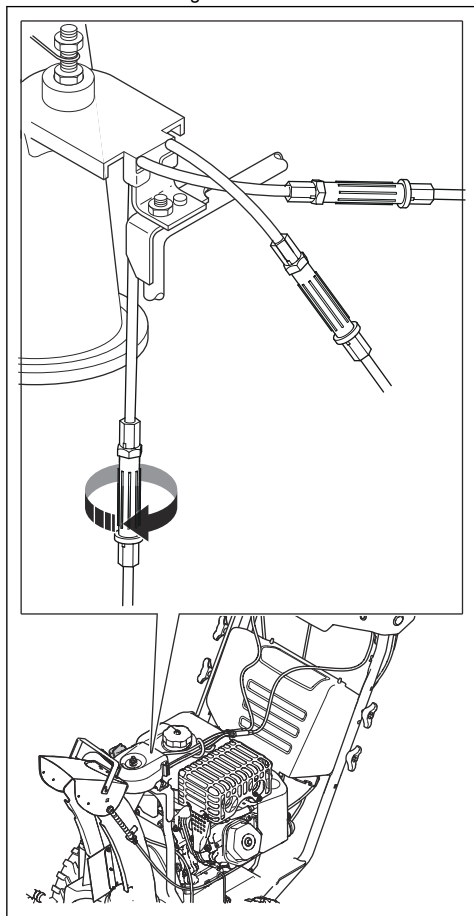

Väljaviskekanali vasaku ja parema kaabli reguleerimine

1. Seadke väljaviskekanali hoob keskasendisse.

2. Keerake kaabliregulaatoreid, kuni väljaviskekanal on otse ette suunatud ja kaablid on pingul.

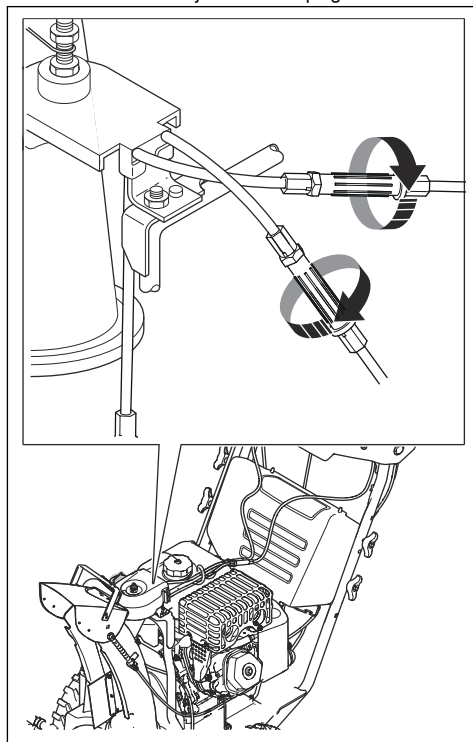

3. Keerake kaabliregulaatorid $\frac{1}{4}$ pöörde võrra lahti, et kaablite pingsust vähendada.

Rataste eemaldamine

1. Eemaldage ratta tihvt (A) ja fiksaatori tihvt (B).
2. Eemaldage ratas teljelt (C).

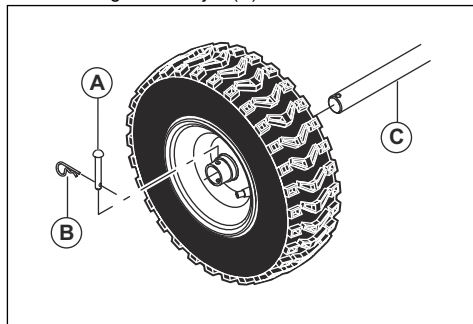

Roomikute pingsuse reguleerimine (ainult mudelitel ST 424T/427T/430T)

Märkus: Selleks toiminguks vajalikud tööriistad: 9/16" pikk padrunvõti, 9/16" mutrivõti ja 5 kg (10 naela) raskus.

1. Keerake lukustuskruvi (A) 1 pöörde võrra lahti.
2. Eemaldage tagumine lukustusmutter (B), et pääseda ligi reguleerimutile.

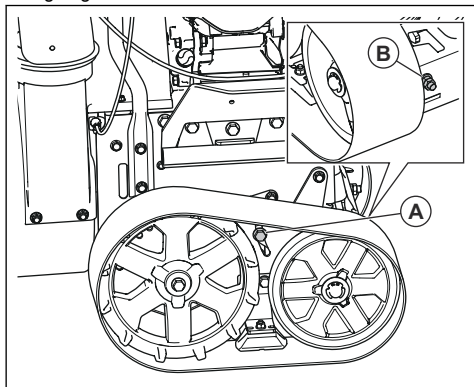

3. Pange 5 kg (10 naela) raskus (C) roomiku peale keskele kahe ratta vahele.

4. Keerake reguleerimutrit (B), kuni vahekaugus (D) roomiku ja terasplaadi vahel on 3,175–6,350 mm (0,125–0,250 tolli).

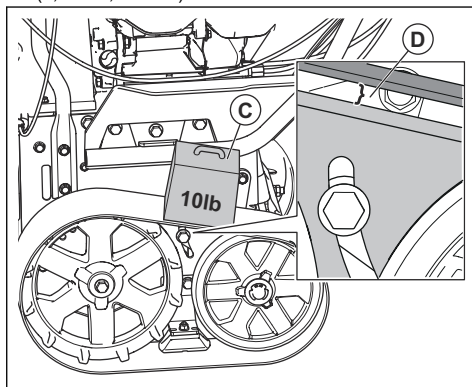

5. Kinnitage lukustuskruvi (A) ja tagumine lukustusmutter (B).

Toote puhastamine

- Puhastage plastosi puhta ja kuiva lapiga.
- Ärge kasutage seadme puhastamiseks survepesurit.
- Ärge valage vett otse mootorile.
- Eemaldage lehed, muru ja pori harja abil.

Veotsing

Probleem	Võimalik põhjus	Lahendus
Toode ei käivitu	Süütevõti pole sisestatud.	Sisestage süütevõti.
	Kütus on otsas.	Täitke kütusepaak värske ja puhta tavabensiiniga.
	Seadme süütevõti on eemaldatud.	Liigutage süütevõti asendisse ON.
	Mootoris pole kütust.	Pumbake mootorisse kütust.
	Mootor on üle ujutatud.	Oodake mõni minut enne taaskäivitamist, ÄRGE eeltäitke. Taaskäivitage mootor, kui täisgaasil, hoides õhuklappi asendis OFF (CLOSE).
	Süüteküünal pole ühendatud.	Ühendage kaabel süüteküünlaga.
	Süüteküünal on defektne.	Vahetage süüteküünal.
	Kütuses on vett või kütus on liiga vana.	Tühjendage kütusepaak ja karburaator. Täitke kütusepaak värske ja puhta tavabensiiniga.
	Kütusevoolikus on aur.	Veenduge, et kõik kütusevoolikud on kütusepaagi väljalaskevast allpool. Kütusevoolik peaks jooksuma otse kütusepaagist karburaatorisse.
	Muud põhjused.	Tutvuge selles juhendis kirjeldatud algprotseduuri juhistega hoolikalt.
	Kütuselüliti (kui kuulub varustusse) on asendis CLOSE (VÄLJAS).	Keerake kütuselüliti asendisse OPEN (ON) (SEES).
	Gaasihoob on asendis STOP.	Viige gaasihoob asendisse FAST.
	Starteri aku pole laetud.	Laadige starteri aku.
	Starteri aku tuleb välja vahetada.	Vahetage välja starteri aku.
	Mootori juhtseade ei saa voolu.	Kontrollige mootori juhtseadme kaitset ja juhtmeid.
	Starteri solenoid ei rakendu.	Kontrollige starteri kaitset ja juhtmeid.
Kütusepihusti ei rakendu. (Ainult mudelitel ST 424T/427T/430T)	Võtke ühendust volitatud hoolduskeskusega.	
Kütusepump ei saa voolu. (Ainult mudelitel ST 424T/427T/430T)	Võtke ühendust volitatud hoolduskeskusega.	

Probleem	Võimalik põhjus	Lahendus
Vähendatud võimsus	Süüteküünal pole ühendatud.	Ühendage kaabel süüteküünlaga.
	Toode viskab liiga palju lund.	Vähendage kogumisava laiust ja viskekiirust.
	Kütusepaagi kork on kaetud jää või lumega.	Eemaldage jää ja lumi kütusepaagi korgi pealt ja ümbert.
	Summuti on määrdunud või ummistunud.	Puhastage summuti või vahetage see välja.
	Kaabel on ebasobiva pikkusega.	Kohandage kaablit.
	Summuti liikumine on takistatud.	Veenduge, et mootor on külms. Eemaldage ummistus.
	Karburaatori õhu sissevõtuava on blokeeritud.	Veenduge, et mootor on külms. Eemaldage ummistus.
	Kütusepihusti ei rakendu.	Võtke ühendust volitatud hoolduskeskusega.
Mootor on tühikäigul või töötab raskelt	Kütusevoolik on umbes.	Puhastage kütusevoolik.
	Kütuses on vett või kütus on liiga vana.	Tühjendage kütusepaak ja karburaator. Täitke kütusepaak värske ja puhta tavabensiiniga.
	Karburaator tuleb välja vahetada.	Võtke ühendust volitatud hoolduskeskusega.
	Kütusepihusti ei rakendu.	Võtke ühendust volitatud hoolduskeskusega.
Liigne vibratsioon/käepideme liikumine	Mõned osad on lahti. Tigulaadurid on kahjustatud.	Pingutage kõiki kinniteid. Vahetage välja kõik kahjustatud osad. Kui vibratsioon ei kao, võtke ühendust volitatud hoolduskeskusega.
	Käepidemed pole õiges asendis.	Veenduge, et käepidemed on lukustatud õigesse asendisse.
	Reguleerimishoova mutrid on lahti.	Pingutage mutreid, kuni tunnete, et käepide on ohutult kinnitatud.
Starteri käivitusnööri käepidet on raske tõmmata.	Starteri käivitusnööri käepide on külmunud.	Tõmmake käivitusnööri aeglaselt starterist välja niipalju kui võimalik ja laske seejärel käivitusnööri käepidemest lahti. Kui mootor ei käivitu, korrake toimingut või kasutage elektrilist starterit.
	Starterinöör segab teiste komponentide tööd.	Starterinöör ei tohi puutuda kokku kaablite ega voolikutega.

Probleem	Võimalik põhjus	Lahendus
Veojõu kadumine/ sõidukiiruse aeglustumine Lume väljaviske seiskumine või aeglustumine	Rihm libiseb.	Kohandage kaablit. Reguleerige rihma.
	Rihm on kulunud.	Kontrollige rihma ja vajadusel vahetage see. Seadistage rihmaratta sobivaks.
	Rihm on rihmarattalt maas.	Kontrollige rihma ja pange see rattale tagasi. Seadistage rihmaratta sobivaks.
	Kanali deflektor on ummistunud.	Puhastage kanali deflektor.
	Võõrkehad ummistavad tigulaadureid.	Eemaldage tigulaadurilt praht või võõrkeha.
	Nihketihvt on katki.	Vahetage katkine nihketihvt välja.
	Ülemäärane lumi ja jää kogunevad roomiku komponentide vahele.	Eemaldage ülemäärane lumi ja jää roomiku komponentide vahelt.
Tuled pole sisse lülitatud (kui on paigaldatud)	Mootor ei tööta.	Käivitage mootor.
	Kaabliühendus on lahti.	Kontrollige mootori ja tulede kaabliühendusi.
	LED on läbipõlenud.	Vahetage LED-moodul välja. Üksikuid LED-e ei saa asendada.
	Kaitse on läbi põlenud.	Vahetage kaitse. Kontrollige, et poleks lühist.
Väljaviske pöördpead on raske liigutada	Väljaviske pöördpea mehhanismis on praht.	Puhastage väljaviske pöördpea mehhanismi sisemised osad.
	Kaablid on sõlmes või kahjustatud.	Veenduge, et kaablid pole sõlmes. Vahetage kahjustatud kaablid välja.
	Vabastuskaablit tuleb reguleerida.	Reguleerige vabastushooba.
Toode pöörduv ühele küljele	Rehvirõhk ei ole võrdne.	Reguleerige rehvirõhku ja täitke rehvi.
	Seadmel on vaid üks vedav ratas.	Kontrollige rehvi lukustustihvti.
	Plastalus on ebaühtlaselt reguleeritud.	Reguleerige liugplaate ja kelku.
	Liugplaadid on ebaühtlaselt reguleeritud.	Reguleerige liugplaate ja kelku.

Transportimine, hoiulepanek ja utiliseerimine

Transportimine ja hoiustamine

- Toote ja kütuse transportimisel ning hoiustamisel veenduge, et puuduvad lekked ja aurud. Elektriseadmetest või boileritest pärit sädemed ja lahtine leek võivad põhjustada tulekahju.
- Kütuse transportimiseks ja hoiustamiseks kasutage heakskiidetud mahuteid.
- Toote pikaks ajaks hoiule panemisel tühjendage eelnevalt kütusepaak. Kõrvaldage kütus spetsiaalses jäätmejaamas.
- Transportimisel kinnitage toode ohutult, et ära hoida kahjustusi ja õnnetusi.
- Hoidke toodet lukustatud kohas, kus sellele ei pääse juurde lapsed ega volitamata isikud.
- Hoidke toodet kuivas kohas, mis ei külmu.
- Pikema ladustamise korral laadige aku täis. Enne pikemat ladustamist kontrollige ja puhastage aku klemmid.

Kõrvaldamine

- Järgige kohalikke jäätmekäitluseeskirju ja kehtivaid seadusi.
- Kemikaalid (nt mootoriõli ja jahutusvedelik) kõrvaldage hoolduskeskuses või spetsiaalses jäätmejaamas.

- Kui toodet enam ei kasutata, toimetage see Husqvarna edasimüüjale või kõrvaldage see taaskasutuskeskuses.
- Kõrvaldage aku hooldustöökojas või toimetage see spetsiaalsesse kasutatud akude kogumispunkti.

Tehnilised andmed

Tehnilised andmed

	ST 424	ST 427	ST 430	ST 424T	ST 427T	ST 430T
Mõõtmised						
Mass tühjade paakidega, kg	140	145	150	160	165	170
Maksimaalne rehvirõhk töö ajal, PSI	18	18	20	–	–	–
Mootor						
Kaubamärk	Husqvarna	Husqvarna	Husqvarna	Husqvarna	Husqvarna	Husqvarna
Kubatuur, cm ³	291	369	414	306	369	420
Kütuse liik	Pliivaba (maksimaalselt 10% etanooli)					
Kütuse mahutavus, gal/l	0,62 / 2,35	0,62 / 2,35	0,62 / 2,35	0,95 / 3,60	0,95 / 3,60	0,95 / 3,60
Õli tüüp (API SJ-SN)	SAE 5W30 (alla 0°C (32 °F))					
Õli mahutavus, fl. oz./l	32 / 0,95	38 / 1,12	38 / 1,12	32 / 0,95	38 / 1,12	38 / 1,12
Elektrisüsteem						
Süüteküünlal	F6RTC					
Süüteküünla elektroodide vahe (tolli/mm)	0,027 / 0,686					
Müratasemed ⁹						
Helitugevuse tase, dB(A)	<105 dB	<105 dB	<105 dB	<105 dB	<105 dB	<105 dB
Müravõimsustase, garanteeritud L _{WA} dB(A)	105 dB	105 dB	105 dB	105 dB	105 dB	105 dB
Vibratsioonitasemed, a_{hveq} ¹⁰						
Käepideme vibratsioonitase, m/s ²	4,57 m/s ²	5,07 m/s ²	5,83 m/s ²	4,11 m/s ²	4,65 m/s ²	5,25 m/s ²

⁹ Müraemissioon ümbritsevasse keskkonda, mõõdetud helivõimsuse tasemena (L_{WA}) vastavalt EÜ direktiividele 2000/14/EÜ ja 2005/88/EÜ.

¹⁰ Vibratsioonitase vastavalt standardile ISO 5349-2 EN 1033.

EÜ vastavusdeklaratsioon

EL-I VASTAVUSDEKLARATSIOONI SISU

Meie, Husqvarna, SE-561 82 Huskvarna, ROOTSI, deklareerime ainuvastutusel, et kirjeldatud toode:

Kirjeldus	Lumekoristusmasin
Kaubamärk	Husqvarna
Platvorm/tüüp/mudel	ST 424, ST 427, ST 430, ST 424T, ST 427T, ST 430T
Partii	Seerianumber alates aastast 2018.

vastab täielikult järgmistele EÜ direktiividele ja eeskirjadele:

Direktiiv/eeskiri	Kirjeldus
2006/42/EÜ	„masinadirektiiv“
2014/30/EL	„elektromagnetilise ühilduvuse direktiiv“
2000/14/EÜ; 2005/88/EÜ	„välitingimustes kasutatavate seadmete müra direktiiv“

Kohalduvad järgmised ühtlustatud standardid ja/või tehnilised spetsifikatsioonid: EN ISO 12100, ISO 14982, ISO 8437, ISO 3744, EN 1032

Vastavalt direktiivi 2000/14/EÜ lisale V on deklareeritud helitaseme väärtused toodud tehniliste andmete jaotises ja allkirjastatud EÜ vastavusdeklaratsioonis.

Tarnitud lumekoristusmasin vastab ekspertiisiks esitatud näidisele.

TURINYS

Įvadas.....	64	Gedimai ir jų šalinimas.....	89
Sauga.....	67	Transportavimas, saugojimas ir utilizavimas.....	91
Surinkimas.....	70	Techniniai duomenys.....	92
Naudojimas.....	73	EB atitikties deklaracija.....	93
Techninė priežiūra.....	78		

Įvadas

Gaminio apžvalga

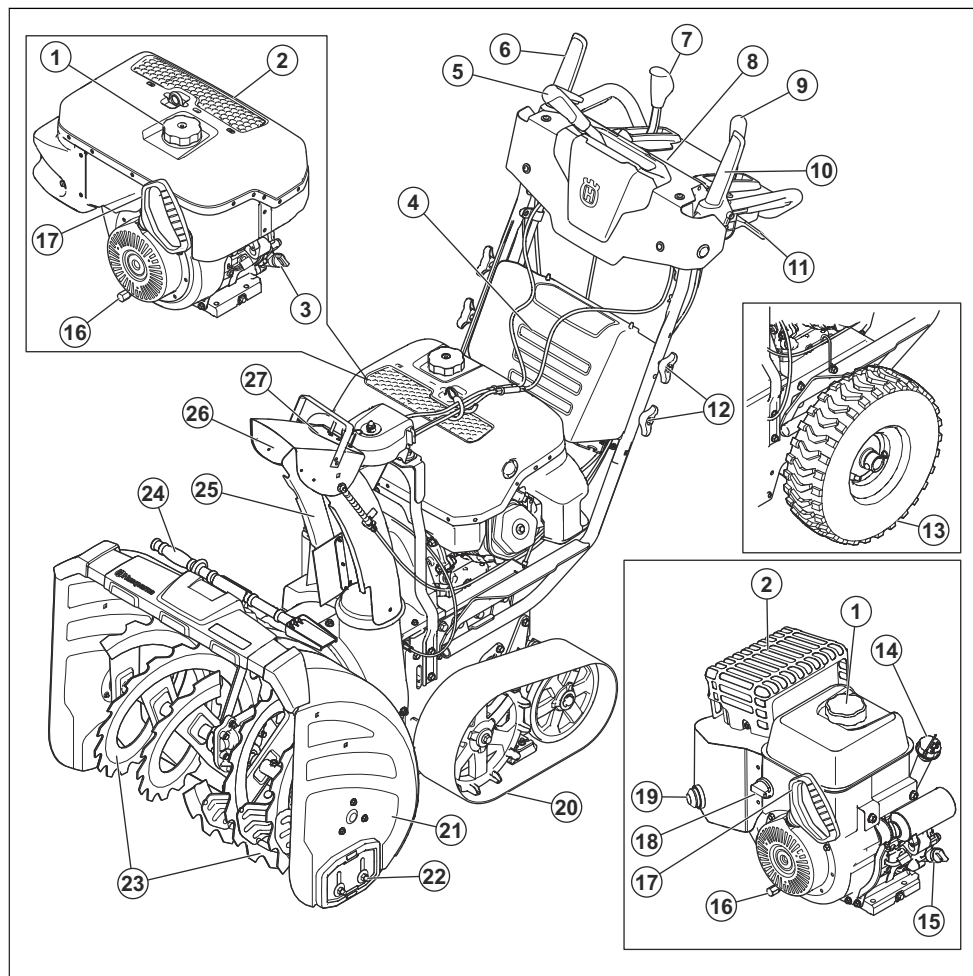

1. Kuro bakelio dangtelis
2. Duslintuvas
3. Alyvos papildymo anga / alyvos lygio matuoklis (tik „ST 424T/427T/430T“)
4. Akumuliatoriaus dangtelis
5. Išmetimo kreiptuvo svirtis
6. Sraigto įjungimas
7. Važiavimo greičio svirtis
8. Valdymo skydelis
9. Nuotolinio valdymo svirtis
10. Pavaros įjungimas
11. Vairavimo rankenėlės
12. Rankenėlės
13. Ratas (tik „ST 424/427/430“)
14. Alyvos lygio matuoklis (tik „ST 424/427/430“)
15. Alyvos papildymo anga (tik „ST 424/427/430“)
16. Alyvos išleidimas
17. Starterio virvės rankena
18. Alyvos tiekimo ĮJUNGIMO/IŠJUNGIMO jungiklis (tik „ST 424/427/430“)
19. Kuro siurbliukas (tik „ST 424/427/430“)
20. Vikšro kilpa (tik „ST 424T/427T/430T“)
21. Sraigto kaušas
22. Praslydimo plokštė
23. Sraigtai
24. Valymo įrankis
25. Išmetimo kreiptuvas
26. Išmetimo kreiptuvo deflektorius
27. Šviesos diodas

Gaminio apžvalga

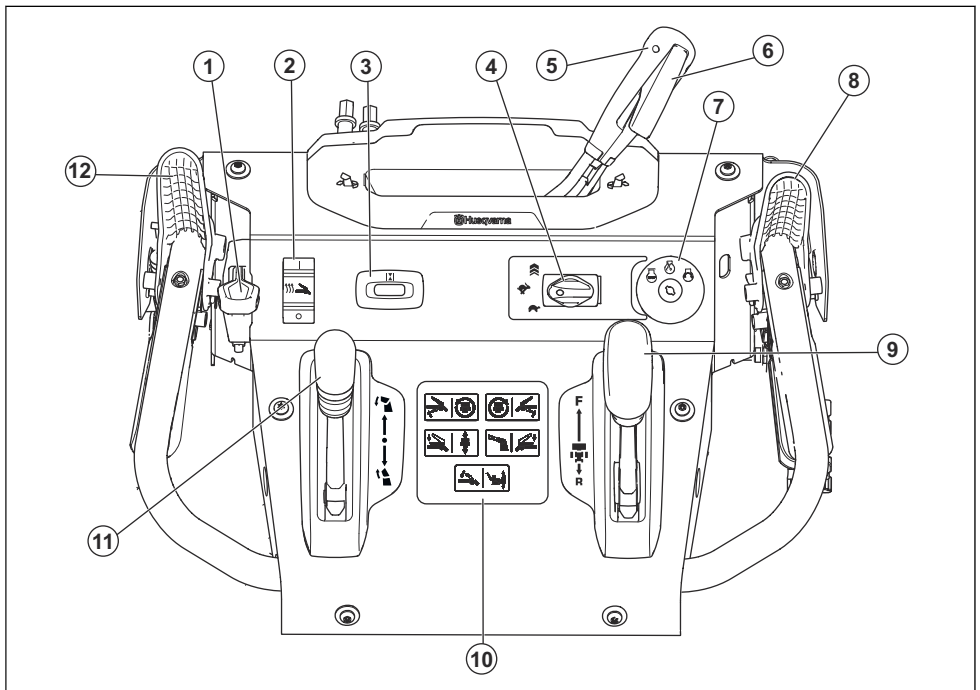

1. Reguliavimo svirtis sraigto kaušui
2. Rankenos šildymo įjungimo / išjungimo jungiklis
3. Laikmatis ir priminimas apie alyvos keitimą
4. Akceleratorius
5. Išmetimo kreiptuvo svirtis
6. Atleidimo svirtis
7. Uždegimo anga
8. Sraigto įjungimas
9. Važiavimo greičio svirtis
10. Simbolių etiketė
11. Nuotolinio valdymo svirtis išmetimo kreiptuvo deflektoriui
12. Pavaros įjungimas

Gaminio aprašas

Produktas yra sniego valytuvas, naudojamas sniego pašalinimui nuo žemės.

Naudojimas

Šį produktą galima naudoti sniego pašalinimui nuo laukų, kelių, takelių ir įvažiavimų. Nenaudokite ant šlaitų, jei nuolydis didesnis kaip 20°. Nenaudokite produkto vietose, kuriose yra daug šiukšlių, purvo ir išsikišusių akmenų.

Simboliai ant gaminio

Pasižymėkite: Pažeidus ant produkto esančius lipdukus, kreipkitės į platintoją dėl pakaitinių.



Ispėjimas.



Perskaitykite naudojimo instrukciją.



Maitinimas įjungtas.



Paleiskite variklį.



Variklio išjungimas.



Pagreitinimas.



Greitai.



Lėtai.



Priminimas apie alyvos keitimą.



Šildomos rankenos.



Prieš atlikdami priežiūros darbus, ištraukite raktelį.



Karštas paviršius.



Gaisro pavojus.



Saugokitės išsviestų daiktų.



Pašaliniai asmenys turi laikytis atokiau.



Neįkvėpkite išmetamųjų dujų.



Atbuli judėkite lėtai.



Nukritimo pavojus.



Sukite kairėn.



Sukite dešinėn.



Meskite sniegą.



Pakeiskite sraigto kaušą aukštį

Gaminio patikimumas

Kaip nurodyta atsakomybės už gaminį įstatymuose, mes nesame atsakingi už mūsų gaminio sukeltą žalą, jei:

- gaminys netinkamai suremontuotas;
- gaminys suremontuotas naudojant kito gamintojo arba gamintojo nepatvirtintas dalis;
- gaminys turi kito gamintojo arba gamintojo nepatvirtintą priedą;
- gaminys suremontuotas ne patvirtintame techninės priežiūros centre arba jį suremontavo ne patvirtintas atstovas;

Saugos ženklų reikšmės

Toliau apibrėžiamas signalinių žodžių žymimas pavojus.



PERSPĖJIMAS: Gali susižeisti asmenys.



PASTABA: Galima sugadinti gaminį.

Pasižymėkite: Ši informacija padeda gaminį naudoti saugiau.

Bendrieji saugos nurodymai

- Naudokite gaminį tinkamai. Netinkamai naudojant galima rimtai arba mirtinai susižeisti. Produktą naudokite tik šiose instrukcijose nurodytiems darbams. Nenaudokite gaminio kitiems darbams.
- Paisykite šiose instrukcijose pateiktų nurodymų. Paisykite saugos simbolių ir saugos nurodymų. Naudojotui nepaisant instrukcijų ir simbolių, galima sugadinti įrangą arba susižeisti ar mirtinai susižeisti.
- Neišmeskite šių instrukcijų. Vadovaukitės šiomis instrukcijomis surinkdami ir naudodami šį gaminį bei atlikdami jo techninę priežiūrą. Vadovaukitės šiomis instrukcijomis, kad tinkamai prijungtumėte priedus. Naudokite tik patvirtintus priedus.
- Sugadinto gaminio nenaudokite. Paisykite techninės priežiūros grafiko. Atlikite tik šiose instrukcijose aprašytus priežiūros darbus. Visus kitus techninės priežiūros darbus turi atlikti patvirtintas techninės priežiūros centras.
- Šiose instrukcijose negali būti numatytos visos situacijos, su kuriomis galite susidurti naudodami gaminį. Būkite atsargūs ir apdairūs. Gaminio nenaudokite ir nevykdykite jo priežiūros darbu, jei nesate tikri dėl jo būklės. Jei reikia informacijos, kreipkitės į gaminio ekspertą, pardavimo atstovą, techninės priežiūros atstovą arba patvirtintą techninės priežiūros centrą.
- Prieš surinkdami gaminį, ruošdami jį saugoti arba atlikdami priežiūros darbus, atjunkite uždegimo žvakės kabelį.
- Nenaudokite gaminio, jei pasikeitė jo pradiniai techniniai duomenys. Nekeiskite gaminio dalių, neturinčių gamintojo patvirtinimo. Naudokite tik gamintojo patvirtintas dalis. Netinkamai prižiūrint gaminį galima susižeisti arba žūti.
- Ilgą laiką vėpavimas variklio išmetamosiomis dujomis pavojingas gyvybei.
- Neužveskite gaminio patalpoje arba greta degių medžiagų. Išmetamosios dujos yra karštos, jose gali

būti kibirkščių, kurios gali sukelti gaisrą. Dėl oro stipiausiai galima susižaloti arba žūti uždusais arba apsinuodijus anglies monoksidu.

- Naudojant šį gaminį, variklis sukuria elektromagnetinį lauką. Elektromagnetinis laukas gali sugadinti medicininius implantus. Prieš pradėdami naudoti šį gaminį, pasitarkite su savo gydytoju ir medicininio implanto gamintoju.
- Neleiskite gaminio naudoti vaikams. Neleiskite gaminio naudoti su instrukcijomis nesusipažinusiems asmenims.
- Visada prižiūrėkite gaminį naudojantį fizinę arba protinę negalią turintį asmenį. Būtina nuolatinė atsakingo suaugusiojo priežiūra.
- Užrakinkite gaminį vaikams ir nepatvirtintiems asmenims nepasiekiamoje vietoje.
- Iš gaminio gali išskrieti ir sužaloti pašaliniai objektai. Paisykite saugos nurodymų, kad sumažėtų sužeidimų arba žūties pavojus.
- Nepalikiškite gaminio be priežiūros, kai užvestas variklis.
- Dėl nelaimingo įvykio yra atsakingas gaminio naudotojas.
- Eidami atgal ir prieš tai apsidairykite už savęs ir žemyn, ar nėra mažų vaikų, gyvūnų arba kitų pavojų, dėl kurių galite pargriūti.
- Prieš naudodami gaminį įsitinkinkite, kad jo dalys nepažeistos.
- Prieš naudodami gaminį, įsitinkinkite, kad aplink jus mažesniu nei 15 m (50 pėdų) spinduliu nėra pašalinių žmonių arba gyvūnų. Įsitinkinkite, kad šalia esantis žmogus žino, kad naudojate gaminį.
- Atsižvelkite į nacionalinius arba vietos įstatymus. Jie gali drausti arba riboti gaminio naudojimą konkrečiomis sąlygomis.

Naudojimo saugos instrukcijos

- Nekiškite rankų ar kojų prie arba po besisukančiomis dalimis. Išmetimo anga visada turi būti laisva.
- Būkite itin atsargūs, kai įrenginį stumiate per žvyrą, dengtą įvažiavimą, taką ar kelią. Būkite atidūs ir saugokitės pavojų bei eismo.
- Patekus pašaliniam daiktui sustabdykite variklį, atjunkite laidą nuo uždegimo žvakės, atjunkite elektrinių variklių laidą, kruopščiai patikrinkite produktą, ar jis nepažeistas, ir prieš vėl paleisdami ar pradėdami naudotis pataisykite produktą.
- Produktui pradėjus neiprastai vibruoti, sustabdykite variklį ir nedelsdami patikrinkite, kas nutiko. Paprastai vibracija įspėja apie gedimą.
- Sustabdykite variklį, kai tik norite pasišalinti iš darbinės padėties, prieš išvalydami sraigto korpusą ar išmetimo kreiptuvo deflektorių ir taisydami, reguliuodami ar tikrindami.

- Valydami, taisydami arba tikrindami produktą, sustabdykite variklį ir įsitinkite, kad sraigčiai ir visos judančios dalys jau sustojo. Atjunkite uždegimo žvakės laidą ir jį laikykite atokiau nuo uždegimo žvakės, kad neleisumėte kam nors atsitiktinai paleisti variklio.
- Neleiskite varikliui dirbti uždaroje patalpoje, išskyrus užvedant variklį ir transportuojant produktą į pastatą arba iš jo. Atidarykite lauko duris – išmetami dūmai yra pavojingi.
- Būkite itin atsargūs įrenginį naudodami ant šlaitų.
- Niekada produkto nenaudokite be reikalingų apsaugų ir kitų apsauginių priemonių.
- Niekada nenukreipkite išmetimo kreiptuvo deflektoriaus į žmones arba vietas, kuriuose galite pakenkti kitų turtui. Saugokitės žmonių.
- Neperkraukite įrenginio produkto, bandydami sniegą valyti greičiau, nei leidžia galia.
- Jei slidu, niekada nenaudokite produkto dideliu greičiu. Žiūrėkite atgal ir būkite itin atsargūs, kai įrenginį naudojate atbuline eiga.
- Išjunkite sraigtų maitinimą, kai produktas yra transportuojamas arba nenaudojamas.
- Naudokite priedus ir papildomas priemones, kuriuos nustatė produkto gamintojas (pvz., ratų svorius, atsvarus arba kabinas).
- Niekada nenaudokite produkto esant prastam matomumui ar nepakankamai šviesos. Įsitinkite, kad stovite tvirtai, ir stipriai laikykite rankenas. Eikite, niekada nebėkite.
- Niekada nelieskite karšto variklio arba duslintuvo.

Sauga darbo vietoje

- Nuodugniai patikrinkite vietą, kur bus naudojamas įrenginys, ir pašalinkite durų kilimėlius, roges, lentas, laidus ir kitus pašalinius objektus.
- Prieš įjungdami variklį, išjunkite visas sankabas ir įjunkite neutralią pavarą.
- Nenaudokite produkto, jei nesate apsirėnę tinkamais žieminiais drabužiais. Nedėvėkite laisvai kristantčių drabužių, kurie gali patekti į judančias dalis. Avėkite neslystančią avalynę.
- Būkite atsargūs dirbdami su degalais – jie itin degūs.
 - Naudokite patvirtintą degalų baką.
 - Niekada nepilkite degalų, kai variklis įjungtas arba yra įkaitęs.
 - Degalų baką pildykite lauke ir itin saugodamiesi. Niekada nepildykite degalų bako patalpoje.
 - Bakų niekada nepildykite automobilyje, ant sunkvežimio arba priekaboje su plastikine danga. Prieš pildydami bakus visada pastatykite ant žemės, toliau nuo transporto priemonės.
 - Jei reikia, išimkite dujomis varomą įrenginį iš sunkvežimio arba priekabos, tada jį pripildykite. Jei to padaryti negalite, pildykite tokius įrenginius priekaboje naudodami nešiojamąjį bakelį, o ne degalų pildymo pistoletą.

- Kol pripildysite, pistoletą visada laikykite prie degalų bako arba talpyklos angos krašto. Nenaudokite pistoleto fiksavimo įtaiso.
- Tvirtai užsukite dangtelį ir nuvalykite išspylusius degalus.
- Nedelsdami persirenkite, jei degalais apsipylėte drabužius.
- Jei įsigijote įrenginį su elektriniu varikliu, naudokite gamintojo pridėtus ilginamuosius laidus.
- Išvalykite žvyrą ar skaldą ir sureguliuokite sraigto korpuso aukštį.
- Niekada neatlikinėkite jokių reguliavimo darbų, kai variklis veikia (išskyrus atvejus, kai tai specialiai rekomenduoja gamintojas).
- Dirbdami, reguliuodami arba atlikdami taisymo darbus visada dėvėkite apsauginius akinius arba akių apsaugas, kad apsaugotumėte akis nuo įrenginio išmestų dalių.

Asmeninės apsauginės priemonės

Dirbdami gaminiu visada naudokite tinkamas asmenines apsaugines priemones. Į tai įeina bent tvirti batai, akių apsaugos priemonės ir apsauginės ausinės. Asmeninės apsauginės priemonės nepašalina pavojiaus susižeisti, tačiau nelaimingo atsitikimo atveju galite mažiau nukentėti.

- Dirbdami su produktu ir atlikdami priežiūros arba reguliavimo darbus, visada dėvėkite apsauginius akinius arba akių apsaugas.
- Naudodami produktą visada dėvėkite tinkamus drabužius.
- Naudodami produktą visada avėkite patvarius neslystančius batus, tvirtai prilaukančius kulksnius.
- Nevilkėkite laisvų drabužių, kuriuos galėtų įtraukti judančios dalys.
- Jei reikia, naudokite patvirtintas apsaugines pirštines. Pavyzdžiui, pritvirtinant, tikrinant arba valant peilį.
- Dirbdami gaminiu visada naudokite apsaugines ausines. Ilgalais triukšmas gali pakenkti klausai.

Gaminio apsauginės priemonės

- Nepamirškite reguliariai atlikti gaminio priežiūros darbų.
 - Gaminio tarnavimo trukmė padidėja.
 - Nelaimių pavojus sumažėja.

Reguliariai perduokite gaminį patvirtintam pardavimo atstovui arba techninės priežiūros centrui, kuriame jis bus apžiūretas ir pakoreguotas arba suremontuotas.

- Nenaudokite gaminio, jei jo apsauginės priemonės pažeistos. Jei gaminys pažeistas, kreipkitės į patvirtintą techninės priežiūros centrą.

Duslintuvas

Duslintuvas iki minimumo sumažina triukšmo lygį ir nukreipia nuo naudotojo variklio išmetamąsias dujas.

Nenaudokite gaminio, jei nėra duslintuvo arba jis yra pažeistas. Esant pažeistam duslintuvui padidėja triukšmo lygis ir kyla gaisro pavojus.

Norėdami įsitikinti, kad duslintuvas yra tinkamai pritvirtintas ir nėra pažeistas, jį tikrinkite reguliariai.



PASTABA: Darbo metu ir tada, kai variklis veikia tuščiąja eiga, duslintuvas labai įkaista ir kurį laiką išlieka karštas. Elkitės atsargiai su degiomis medžiagomis ir (arba) garais, kad išvengtumėte gaisro.

Degalų naudojimo sauga



PERSPĖJIMAS: Prieš naudodami gaminį, perskaitykite toliau esančius įspėjimus.

- Neužveskite gaminio, jei ant gaminio yra kuro arba variklio alyvos. Nuvalykite nepageidaujama kurą / alyvą ir palaukite, kol gaminys išdžius.
- Apsipylę drabužius kuru nedelsiant persirenkite.
- Neapsipilkite kūno kuru, nes jis gali sužaloti.
- Apsipylę kūną kuru, jį nusiplaukite muilu ir vandeniui.
- Neužveskite gaminio, jei iš variklio sunkiasi skysčiai. Reguliariai tikrinkite, ar iš variklio nesisunkia skysčiai.
- Atsargiai elkitės su kuru. Kuras yra degus, o jo garai – sprogūs, todėl neatsargiai elgiantis galima susižaloti arba žūti.
- Neįkvėpkite kuro garų, nes jie gali sužaloti. Pasirūpinkite tinkamu vėdinimu.
- Nerūkykite greta kuro arba variklio.
- Nedėkite šiltų objektų greta kuro arba variklio.
- Nepilkite kuro, kai variklis užvestas.
- Prieš pildami kurą įsitikinkite, ar variklis ataušęs.
- Prieš pildami kurą lėtai atidarykite kuro bakelio dangtelį ir atsargiai išleiskite slėgį.
- Nepilkite į variklį kuro būdami patalpoje. Dėl oro stygiaus galima susižaloti arba žūti uždusęs arba apsinuodijęs anglies monoksidu.
- Stipriai užsukite kuro bakelio dangtelį. Nepakankamai stipriai užsukus kuro bakelį kyla gaisro pavojus.
- Prieš pradėdami darbą patraukite gaminį mažiausiai 3 m (10 pėdų) nuo vietos, kurioje pylėte kurą.
- Nepripilkite į kuro bakelį pernelyg daug kuro.

Akumuliatorių naudojimo sauga



PERSPĖJIMAS: Pažeistas akumuliatorius gali sprogti ir sukelti sužeidimų. Jei akumuliatorius yra deformuotas arba

pažeistas, kreipkitės į patvirtintą Husqvarna techninės priežiūros atstovą.



PERSPĖJIMAS: Prieš naudodami gaminį, perskaitykite toliau esančius įspėjimus.

- Būdami šalia akumuliatorių dėvėkite apsauginius akinius.
- Būdami šalia akumuliatoriaus nenešikite laikrodžių, juvelyrikos ar kitų metalinių objektų.
- Akumuliatorių laikykite vaikams nepasiekiamoje vietoje.
- Įkraukite akumuliatorių patalpoje su gera ventiliacija.
- Įkraunant akumuliatorių degios medžiagos turi būti mažiausiai 1 m atstumu nuo akumuliatoriaus.
- Išmeskite panaudotus akumuliatorius. Žr. *Šalinimas psl. 92*.
- Iš akumuliatoriaus gali sklisti sprogios dujos. Nerūkykite šalia akumuliatoriaus. Nelaikykite akumuliatoriaus šalia atvartos liepsnos ir kibirkščių šaltinių.

Priežiūros saugos instrukcijos



PERSPĖJIMAS: Prieš naudodami gaminį, perskaitykite toliau esančius įspėjimus.

- Variklio išmetamosiose dujose yra anglies monoksido – nuodingų, bekvapių ir labai pavojingų dujų. Nepaleiskite variklio patalpose ar uždaroje erdvėse.
- Prieš atlikdami techninę gaminio priežiūrą, sustabdykite variklį ir atjunkite uždegimo kabelį nuo uždegimo žvakės.
- Peilių techninės priežiūros darbus atlikite apsimovę apsaugines pirštines. Peiliai labai aštrūs ir gali lengvai įpjauti.
- Gamintojo nepatvirtinti priedai ir gaminio pakeitimai gali rimtai ar net mirtinai sužeisti. Nekeiskite gaminio. Visada naudokite tik gamintojo patvirtintus priedus.
- Jei techninė priežiūra atliekama netinkamai ir nereguliariai, padidėja sužeidimų ir žalos gaminiui pavojus.
- Atlikite tik naudojimo instrukcijoje nurodytus techninės priežiūros darbus. Visus kitus techninės priežiūros darbus turi atlikti patvirtintas techninės priežiūros atstovas.
- Patvirtintas techninės priežiūros atstovas turi reguliariai atlikti gaminio techninę priežiūrą.
- Pakeiskite pažeistas, sulūžusias arba susidėvėjusias dalis.

Surinkimas

Produkto išėmimas iš dėžės

1. Išimkite su produktu pateiktas palaidas dalis.
Nupjaukite keturis kartoninės dėžės kampus ir ištieskite galus ant žemės.
2. Išsukite du varžtus, kuriais sraigto korpusas pritvirtintas prie padėklo. Jei yra, nuimkite plieninius laikiklius nuo slydimo plokščių.
3. Pašalinkite visas pakavimo medžiagas.
4. Išimkite produktą iš dėžės ir įsitinkinkite, kad joje neliko palaidų dalių.

Palaidos dalys



Išmetimo kreiptuvas (1)



IJUNGIMO / IŠJUNGIMO raktas (-ai)



Prikabinimo varžtai 5/16-18 x 2 1/4 col. (2)



Kreiptuvo tvirtinimas



Rankenėlės (2)



Fiksavimo veržlė 3/8 (1)



Fiksavimo veržlė 3/18-16 (1)



(„ST 424/427/430“) Kabelio laikiklis (1)



Pjautiniai kaiščiai 1/4-20 x 1,81 (6)



Fiksavimo veržlės 1/4-20 (6)



Fiksavimo veržlė 5/16-18 (1)



Fiksavimo veržlė 1/4-20 (1)



Nailoninė poveržlė (1)



Prikabinimo varžtas 5/16-18 x 5/8 (1)



Spyruoklinis kaištis (1)



Atleidimo svirtis (1)



Išmetimo kreiptuvo svirtis

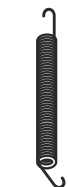

Spyruoklė (1)



Varžtas su užkarpa 1/4-20 (1)

Reikalingi įrankiai

- 3/8 col. veržliaraktis (1)
- 7/16 col. veržliaraktis (1)
- 1/2 col. veržliaraktis (1)
- 9/16 col. veržliaraktis giliu lizdu (1)

Rankenos montavimas

1. Pakelkite viršutinę rankeną į darbinę padėtį.

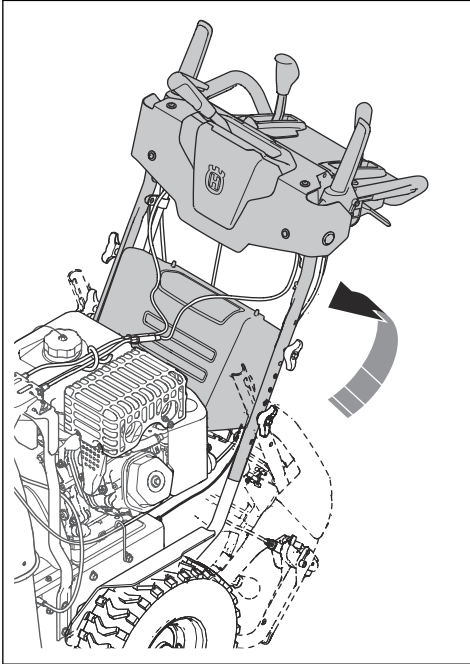

2. Perkelkite rankeną prie vienos iš angų (C).

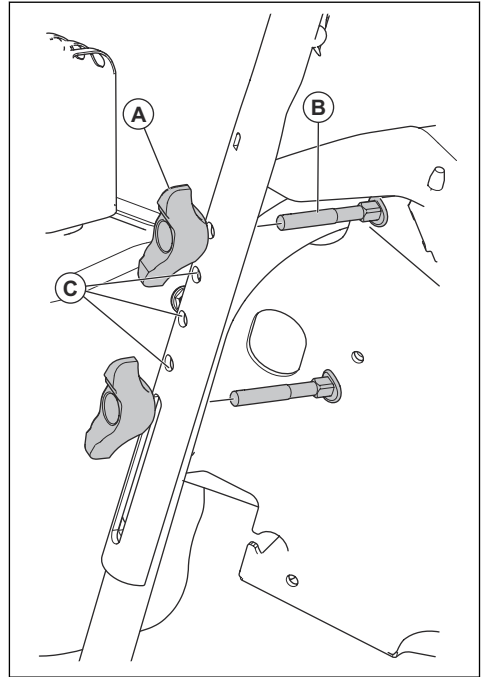

3. Įstatykite varžtą (B) į angą (C).

4. Užmaukite ant varžto rankenėlę (A) ir prisukite rankenėlę.

5. Prisukite daugiau prikabinimo varžtų (B) ir rankenos rankenėlių (A), norėdami pritvirtinti viršutinę rankeną prie apatinės rankenos.

Išmetimo kreiptuvo tvirtinimas

1. Uždėkite išmetimo kreiptuvo deflektoriaus konstrukciją ant išmetimo kreiptuvo. Išmetimo anga turi būti nukreipta į gaminio priekį.
2. Uždėkite sukimo įrenginio galvutę (A) ant išmetimo kreiptuvo laikiklio (J).
3. Sulygiuokite kaiščius po sukimo įrenginio galvute su išmetimo kreiptuvo laikiklio angomis.

- Uždėkite sukimo įrenginio galvutę ant kaiščio (E), o ir srieginį smaigą (G) ant laikiklio.

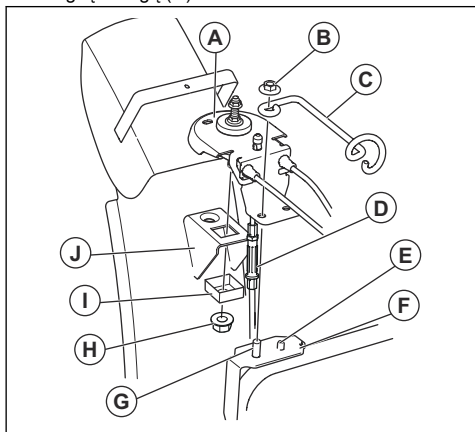

- Uždėkite fiksavimo veržlę (B) ant srieginio smaigo ir priveržkite.
- Pritvirtinkite kvadratinį fiksatorių (I) su fiksavimo veržle (H).
- Tik ST 424/427/430 : Praveskite lynelius per laidų laikiklį (J)

Išmetimo kreiptuvo svirties ir atleidimo lynelio tvirtinimas

- Nuspauskite išmetimo kreiptuvo svirties rankenėlę (D). Jei reikia naudokite guminį plaktuką.
- Pritvirtinkite atleidimo lynelį prie išmetimo kreiptuvo svirties jungtimi (A).

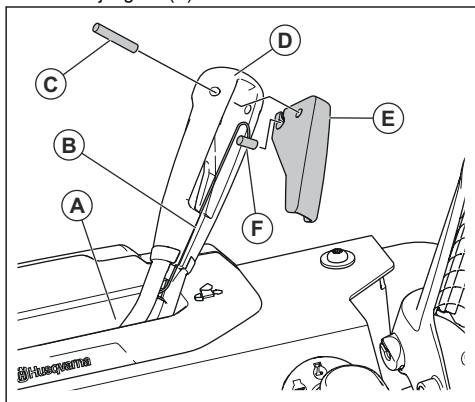

- Įstatykite atleidimo lynelį į išmetimo kreiptuvo svirties griovelį (B).
- Pritvirtinkite lynelio cilindrinį laikiklį (F) prie atleidimo svirties (E).

- Pritvirtinkite atleidimo svirtį (E) prie išmetimo kreiptuvo svirties ir pritvirtinkite spyruoklinių kaiščių (C).
- Sureguliuokite atleidimo lynelį. Žr. *Išmetimo kreiptuvo atleidimo lynelio reguliavimas psl. 87*
- Pareguliuokite kairįjį ir dešinįjį išmetimo kreiptuvo lynelius. Žr. *Kairiojo ir dešiniojo išmetimo kreiptuvo lynelių reguliavimas psl. 87*

Nuotolinio išmetimo kreiptuvo deflektoriaus valdymo įrengimas

- Pritvirtinkite lynelio laikiklį (A) prie išmetimo kreiptuvo prikabinimo varžtu (B) ir 5/16-18 fiksavimo veržle (D). Priveržkite varžtą.
- Pritvirtinkite lynelio kilpą (E) prie išmetimo kreiptuvo deflektoriaus (F). Naudokite varžtą su užkarpa (G), nailoninę poveržlę (C) ir priveržkite ¼-20 fiksavimo veržle (K). Kabelo kilpelė ant varžto užkarpa bus atlaisvinta.
- Pritvirtinkite spyruoklę (L) tarp šešiabriaunės veržlės (M) ant sukimo įrenginio galvutės ir išmetimo kreiptuvo deflektoriaus angos.

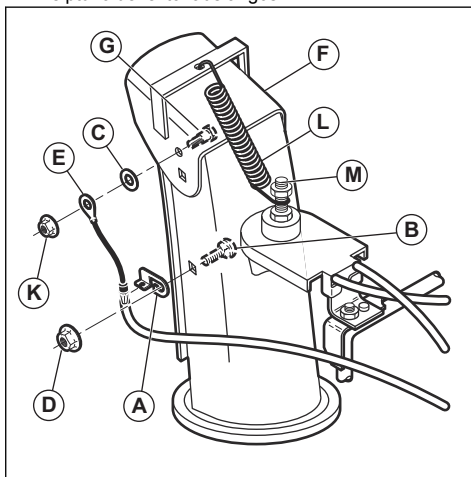

Greičio valdymo lynelio tvirtinimas

- Perjunkite greičio svirtį į neutralią padėtį.
- Pritvirtinkite greičio valdymo lynelį (B) prie važiavimo greičio svirties fiksavimo kaiščiu.
- Pritvirtinkite greičio valdymo lynelį prie laikiklio (C) 2 ½ veržliarakčiais. Patikrinkite, ar važiavimo greičio svirtis yra neutralioje padėtyje.

4. Atsukite alkūninio mechanizmo varžtą ir sparnuotąją veržlę (A), kad alkūninis mechanizmas galėtų judėti.

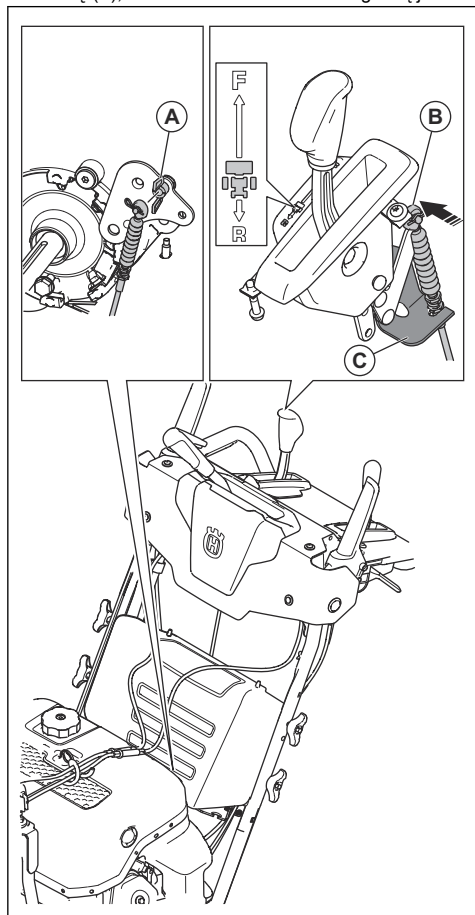

Pakaitinių pjautinių kaiščių tvirtinimas

- Pritvirtinkite pakaitinius pjautinius kaiščius prie nuotolinio valdymo gaubto arba akumuliatoriaus dėžės.

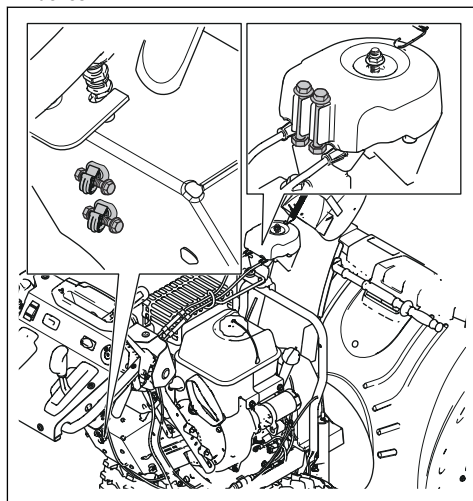

Naudojimas

Veiksmai prieš pradėdant naudoti įrenginį

- Įsitikinkite, kad darbo zonoje nėra kitų žmonių ar gyvūnų.
- Atlikite kasdienę priežiūrą. Žr. *Priežiūros grafikas psl. 78*
- Įsitikinkite, kad uždegimo laidas gerai prijungtas prie uždegimo žvakės.
- Jei reikia, įpilkite alyvos arba benzino. Žr. *Norėdami pripildyti degalų psl. 74*

Variklio pildymas alyva



PASTABA: Tikrindami alyvą nesukite alyvos lygio matuoklio. Nepildykite aukščiau žymės.

1. Atsukite alyvos angos dangtelį ir nuvalykite alyvos lygio matuoklį. Alyvos lygio matuoklio vietas ieškokite *Gaminio apžvalga psl. 64*.
2. Įpilkite alyvos iki viršutinės žymės ant alyvos lygio matuoklio. Reguliariai tikrinkite alyvos lygį alyvos lygio matuokliu.
3. Atgal uždėkite alyvos dangtelį

Norėdami pripildyti degalų

Jei įmanoma, naudokite ekologišką / alkilato benzina. Jei ekologiško / alkilato benzino naudoti negalite, naudokite geros kokybės bešvinį benzina arba benzina su švinu. Naudokite 90 RON arba aukštesnio oktaninio skaičiaus benzina ne Šiaurės Amerikoje (87 AKI Šiaurės Amerikoje) su maks. 10 % etanolio koncentracija (E10).



PASTABA: Nenaudokite benzino, kurio oktaninis skaičius yra mažesnis nei 90 RON ne Šiaurės Amerikoje (87 AKI Šiaurės Amerikoje). Antraip galima sugadinti gaminį.

1. Lėtai atsukite kuro bakelio dangtelį, kad išleistumėte slėgį.
2. Lėtai pilkite iš degalų kanistro. Jei išliejate kurą, nuvalykite jį audiniu ir palaukite, kol kuras išdžius.
3. Nuvalykite sritį aplink kuro bakelio dangtelį.
4. Stipriai užsukite kuro bakelio dangtelį. Nepakankamai stipriai užsukus kuro bakelį kyla gaisro pavojus.
5. Prieš pradėdami darbą patraukite gaminį mažiausiai 3 m (10 pėdų) nuo vietos, kurioje pylėte kurą.

Kuro jungiklio naudojimas (tik „ST 424/427/430“)

- Pasukite kuro jungiklį, norėdami atidaryti arba uždaryti kuro vožtuvą. Naudojant produktą, kuro jungiklis turi būti padėtyje „OPEN“.

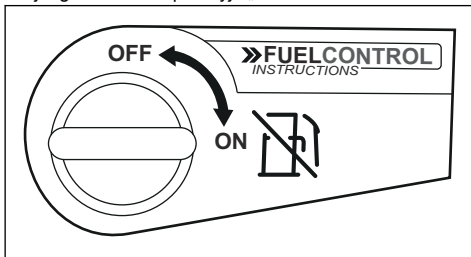

Variklio užvedimas, rankinis užvedimas

1. Įstatykite ĮJUNGIMO/IŠJUNGIMO raktelį į uždegimo angą (B). Nesukite rakto.

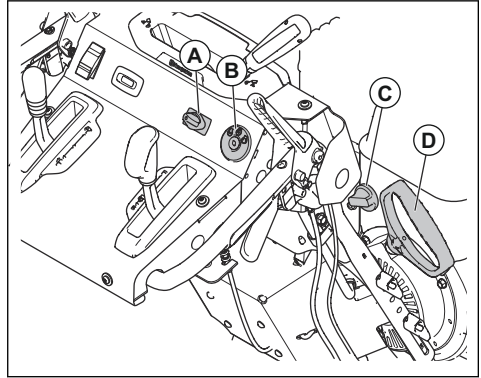

2. Tik ST 424/427/430 : Pasukite kuro ĮJUNGIMO / IŠJUNGIMO jungiklį (C) į padėtį ĮJUNGTA.
3. Pastumkite akceleratoriaus gaiduką (A) į greitąją padėtį.
4. ĮJUNGIMO/IŠJUNGIMO jungiklį pasukite į padėtį ĮJUNGTA.
5. Tik ST 424/427/430 : Jei temperatūra yra žemesnė nei -17 °C (0 °F), paspauskite kuro siurbliuką 3 kartus. Norėdami sužinoti kuro siurbliuko padėtį, žr. „Gaminio apžvalga psl. 64“.



PASTABA: Nepaspauskite kuro siurbliuko per daug kartų. Dėl to jis gali neužsivesti. Jei variklis užliejamas kuru, palaukite keletą minučių, kad galėtumėte užvesti. Nespauskite kuro siurbliuko.

6. Patraukite starterio virvės rankenėlę (D).



PASTABA: Staigiai nepaleiskite starterio virvės rankeną. Lėtai grąžinkite į pradinę padėtį.

Pasižymėkite: Jei starterio virvė yra prišalususi, iš starterio lėtai ištraukite kiek įmanoma daugiau virvės. Atleiskite starterio virvės rankenėlę. Jei variklis neužsiveda, pakartokite procedūrą arba panaudokite elektrinį starterį.

7. Leiskite varikliui veikti labai lėta eiga 2-3 minutes, prieš pradėdami sniego valymą.
8. Jei variklis veikia netolygiai, išjunkite.

Variklio užvedimas, elektrinis užvedimas

1. Įstatykite ĮJUNGIMO/IŠJUNGIMO raktelį į uždegimo angą (B). Nesukite rakto.

2. Tik ST 424/427/430 : Pasukite kuro ĮJUNGIMO / IŠJUNGIMO jungiklį (C) į padėtį ĮJUNGTA.
3. Pastumkite akceleratoriaus gaiduką (A) į greitąją padėtį.
4. Perjunkite ĮJUNGIMO / IŠJUNGIMO jungiklį (B) į padėtį ĮJUNGTA.

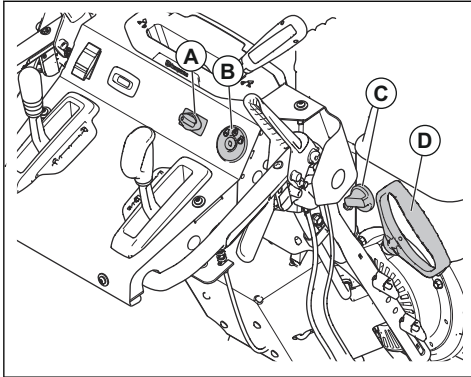

5. Tik ST 424/427/430 : Jei temperatūra yra žemesnė nei -17°C (0°F), paspauskite kuro siurbliuką 3 kartus. Norėdami sužinoti kuro siurbliuko padėtį, žr. „Gaminio apžvalga psl. 64“.



PASTABA: Nepaspauskite kuro siurbliuko per daug kartų. Dėl to jis gali neužsivesti. Jei variklis užliejamas kuru, palaukite keletą minučių, kad galėtumėte užvesti. Nespauskite kuro siurbliuko.

6. Norėdami UŽVESTI, pasukite ĮJUNGIMO/IŠJUNGIMO RAKTELĮ. Kai variklis užsiveda, atleiskite raktelį.



PASTABA: Kaskart užvesdami nesukite starterio ilgiau kaip 5 sekundes. Tarp bandymų užvesti darykite 5–10 sekundžių pertraukas.

7. Leiskite varikliui veikti labai lėta eiga 2-3 minutes, prieš pradėdami sniego valymą.

Gaminio naudojimas



PASTABA: Nenaudokite dalinio pavaros arba sraigto svertų įjungimo ilgą laiką, dėl to diržai gali per anksti nusidėvėti arba užsidegti.

Pasižymėkite: Kai pavarą ir sraigto valdymas įjungti, pavaros įjungimas užblokuos sraigto įjungimą vietoje. Dešine ranka valdykite sniego išmetimo kreiptuvą.

1. Norėdami įjungti sraigto ašmenis, pastumkite sraigto įjungimą (A) iki rankenos, norėdami įjungti sraigto ir valyti sniegą.

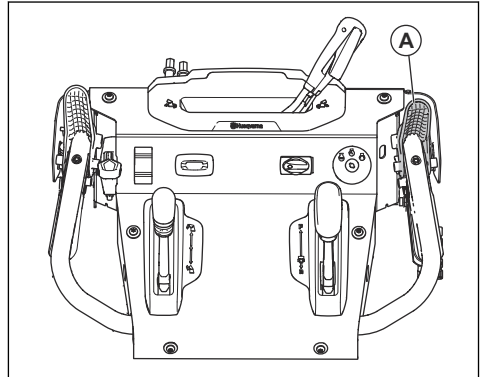

2. Pakelkite pavaros greičio valdymo svirtį (C) iš vidurinės padėties, kad produktas judėtų pirmyn, kai įjungtas pavaros įjungimas (B).
3. Nuleiskite pavaros greičio valdymo svirtį iš vidurinės padėties, kad produktas judėtų atgal, kai įjungtas pavaros įjungimas.

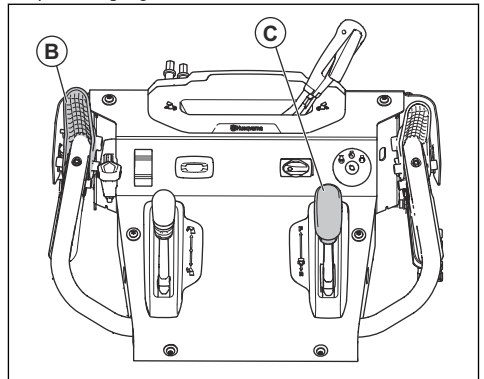

4. Kad produktas judėtų pasirinkta kryptimi, laikykite pavaros įjungimą prie rankenos.

5. Jei produktas turi vairo stiprintuvą, laikykite kairiąją vairavimo rankenėlę (D), norėdami sukti kairėn. Laikykite dešiniąją vairavimo rankenėlę, norėdami sukti dešinėn.

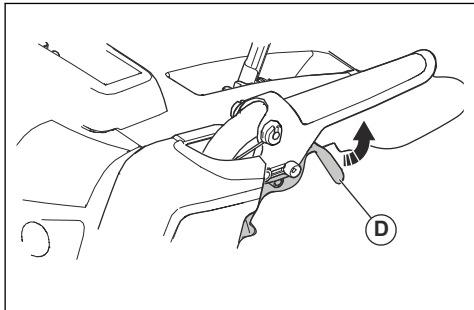

Sklendės valdiklis

Pasižymėkite: Jei sniegas yra drėgnas arba sunkus, naudokite greitą arba pagreitinimo režimą.

Variklio apsakas reguliuokite akceleratoriaus gaiduku. Jis turi 3 režimus: pagreitinimo, greitą ir lėtą.

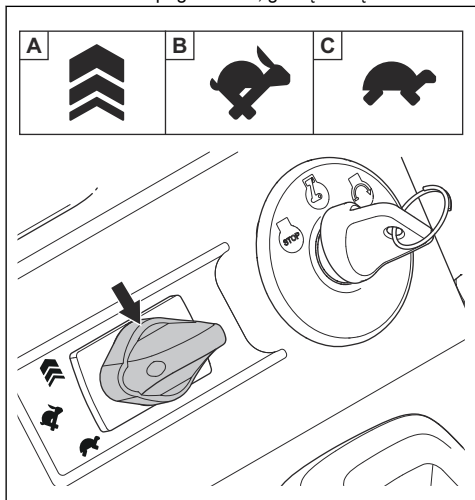

- Pagreitinimas (A): greičiui padidinti, kai gaminys veikia, bet nemeta sniego, arba sniego metimo nuotoliui padidinti.
- Greitas (B): įprastinis veikimas
- Lėtas (C): sniego metimo nuotoliui arba variklio triukšmui sumažinti

Akceleratoriaus svirties naudojimas

- Pasukite akceleratoriaus gaiduką atgal, kad pakeistumėte variklio apsakas.

Šildomų rankenų naudojimas

- Nuspauskite jungiklį į padėtį I, kad įjungtumėte rankenų šildymą.
- Nuspauskite jungiklį į padėtį O, kad išjungtumėte rankenų šildymą.

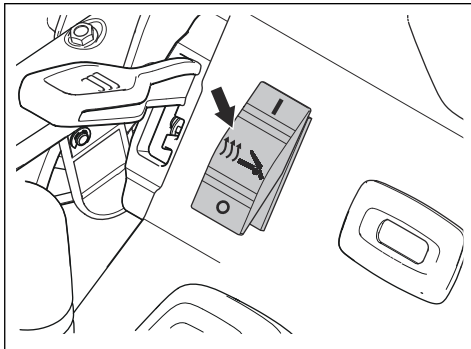

Gaminio sustabdymas

1. Pasukite raktelį į sustabdymo padėtį.

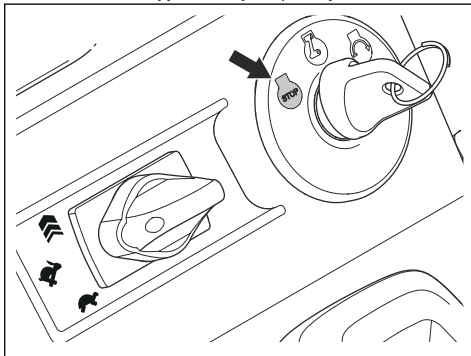

2. Išimkite ĮJUNGIMO / IŠJUNGIMO raktą.

Išmetimo kreiptuvo ir išmetimo kreiptuvo deflektoriaus reguliavimas

1. Paspauskite atleidimo svirtį (B) ant išmetimo kreiptuvo svirties (A) ir pasukite išmetimo kreiptuvą į kairę arba į dešinę.

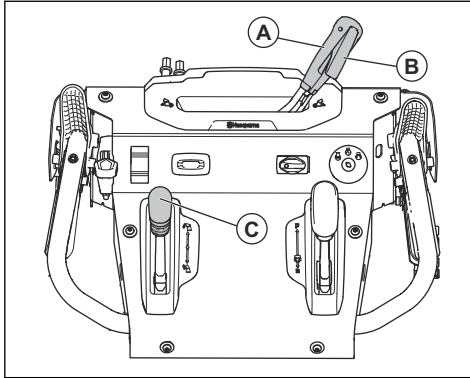

2. Reguluokite nuotolinio valdymo svirtį (C), kad nustatytumėte reikiamą sniego metimo nuotolį.
 - a) Patraukite nuotolinio valdymo svirtį, kad nustatytumėte mažesnį sniego metimo nuotolį.
 - b) Pastumkite nuotolinio valdymo svirtį, kad nustatytumėte didesnį sniego metimo nuotolį.

Slydimo plokščių reguliavimas

Slydimo plokštės apsaugo sniego valytuvo dugną. Pereguliuokite slydimo plokštes (A), jei fiksavimo veržlė (B) yra atsipalaidavusi arba slydimo plokštės atstumas nuo žemės yra netinkamas. Įprasto montavimo atveju reguliuoti nereikia.

1. Atsukite fiksavimo veržlę (B) 3 mm (1/8 col.) atviru veržliarakčiu.
2. Pakelkite arba nuleiskite slydimo plokštes (A).
 - a) Ant lygaus paviršiaus nustatykite 5–6 mm (0,2–0,25 col.) gremžtuvo juostos atstumą iki žemės.
 - b) Ant nelygaus paviršiaus, nustatykite slydimo plokščių (A) padėtį, kad gremžtuvo juosta būtų virš žemės.



PERSPĖJIMAS: Užtikrinkite, kad į produktą nepatektų žvyro ir akmenų. Dideliu greičiu išsviesti objektai gali sužaloti.

3. Priveržkite fiksavimo veržlę (B).

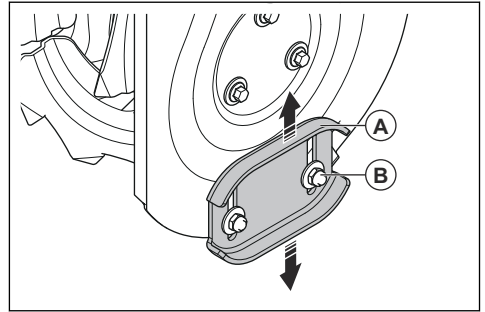

Pusnies pjoviklių (jei yra) naudojimas

Naudokite pusnies pjoviklius, norėdami perpjauti sniego pusnis giliau, nei produkto priekis.

1. Atlaisvinkite reguliavimo veržles (A) abiejose produkto pusėse, kad galėtumėte pakelti kiekvieną pusnies pjoviklį (B) į aukščiausią padėtį.

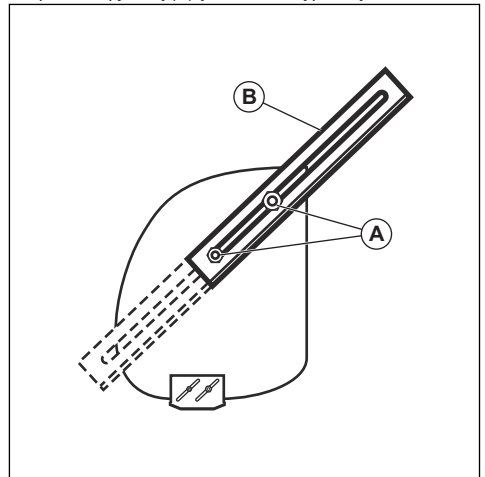

2. Priveržkite veržles.
3. Po naudojimo nuleiskite pusnies pjoviklius.

Sraigto kaušo aukščio reguliavimas (tik „ST 424T/427T/430T“)

1. Nuspauskite svirtį (A).

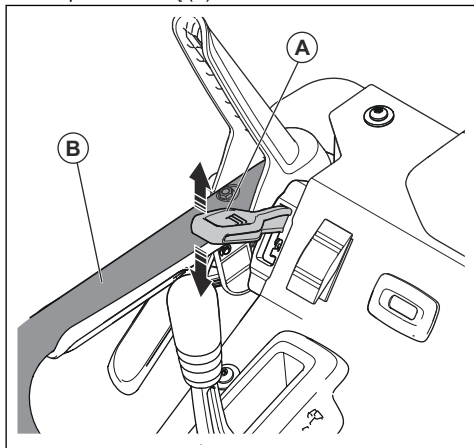

2. Nuleiskite arba pakelkite rankenas (B), kad nustatytumėte sraigto kaušo aukštį.
3. Atleiskite svirtį (A), kad užfiksuotumėte sraigto kaušo padėtį.

Pasižymėkite: Sraigto kaušą galima palikti neužfiksuotoje padėtyje. Taip sraigto kaušas pats prisitaiko prie žemės paviršiaus. Norėdami palikti sraigto kaušą neužfiksuotoje padėtyje, nuspauskite svirtį (A) žemyn ir dešinėn.

Apsaugojimas nuo užšalimo po naudojimo

Pasižymėkite: Valdiklius ir judančias dalis gali užblokuoti ledas. Nenaudokite per didelės jėgos, naudodami

valdiklius. Jei negalite naudoti valdiklio arba dalies, užveskite variklį ir leiskite jam veikti kelias minutes.

1. Užveskite variklį ir leiskite jam veikti kelias minutes. Išjunkite variklį ir palaukite, kol visos besisukančios dalys sustos.
2. Nuo produkto pašalinkite sniegą ir palaidą ledą.
3. Iš išmetimo kreiptuvo pagrindo pašalinkite sniegą ir palaidą ledą.
4. Pasukite išmetimo kreiptuvo deflektorių į kairę ir dešinę, norėdami pašalinti ledą ir vandenį.
5. Nustatykite raktą padėtyje „OFF“.
6. Jei produkte nėra elektrinio starterio, patraukite starterio virvės rankeną kelis kartus, norėdami pašalinti ledą ir vandenį.

Gerų rezultatų gavimas

- Visada leiskite varikliui veikti didžiausiomis apsuksomis arba joms artimomis.
- Visada pritaikykite produkto greitį sniego sąlygoms ir reguliuokite jį pavaros greičio valdymo svirtimi. Įsitikinkite, kad produktas tolygiai valo sniegą.
- Lengviau ir ekonomiškiau pašalinti ką tik iškritusį sniegą.
- Jei įmanoma, sniegą visada valykite pavėjui.
- Ant lygių paviršių, pvz. asfaltuotų kelių, pakelkite slydimo plokštes 5-6 mm (0,2-0,25 col.) nuo žemės.
- Grandiklis yra apsuokamas. Kai jis nusidėvi beveik iki korpuso krašto, apsukite jį. Pakeiskite grandiklio juostą, jei ji pažeista arba abi pusės nusidėvėjusios.
- Nenaudokite išmetimo kreiptuvo deflektoriaus, jei jis užsikimšęs.
- Jei produktas nejuda pirmyn dėl nenumatytų aplinkybių, iškart atleiskite pavaros įjungimą arba pasukite ĮJUNGIMO / IŠJUNGIMO raktą į padėtį IŠJUNGTA.

Techninė priežiūra

Įvadas

Naudojant produktą varžtai gali atsilaisvinti, o komponentai – nusidėvėti. Tai gali sukelti gedimus, pvz.

netinkamą tolerancijos tarpelį, padidėjusį alyvos suvartojimą arba įvairių komponentų paslinkimus. Norėdami išvengti gedimų, reguliariai atlikite produkto techninę priežiūrą.

Priežiūros grafikas

Techninės priežiūros darbas	Kasdien	15 val. intervalais	20 val. intervalais	40 val. intervalais	100 val. intervalais
Priveržkite veržles ir varžtus.	X				
Patikrinkite variklio alyvos lygį	X				

Techninės priežiūros darbas	Kasdien	15 val. intervalais	20 val. intervalais	40 val. intervalais	100 val. intervalais
Pakeiskite variklio alyvą			X		
Patikrinkite ir sureguliuokite vikšro įtempimą (tik „ST 424T/427T/430T“)		X			
Patikrinkite, ar nėra kuro ar alyvos nuotėkio	X				
Ištraukite pašalinius objektus iš sraigto	X				
Sutepkite blokuotes ¹¹			X		
Sutepkite lynelių priedus ¹²			X		
Patikrinkite padangų slėgį (tik „ST 424/427/430“) ¹³				X	
Apžiūrėkite ir pakeiskite uždegimo žvakes prieš naudodami kiekvieno sezono pradžioje ir rekomenduojama is intervalais					X

Pasižymėkite: Pavarų dėžei priežiūra nereikalinga.

Bendroji apžiūra

- Įsitinkinkite, kad gaminio veržlės ir varžtai priveržti.

Priminimas apie alyvos keitimą

Priminimas apie alyvos keitimą (A) yra funkcija, nurodanti, kada būtina pakeisti alyvą. Priminimas apie alyvos keitimą įjungia alyvos skardinės simbolį ekrane po 20 darbo valandų. Alyvos skardinės simbolis šviečia 2 valandas arba kol nustatomas iš naujo rankiniu būdu.

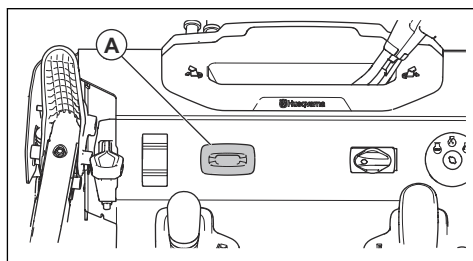

Priminimo apie alyvos keitimą nustatymas iš naujo

1. ĮJUNGIMO/IŠJUNGIMO jungiklį pasukite į padėtį ĮJUNGTA ir palikite padėtyje ĮJUNGTA 1 sekundę.

¹¹ Taip pat sutepkite kiekvieno sezono pradžioje.

¹² Taip pat sutepkite kiekvieno sezono pradžioje.

¹³ Tinkamo padangų slėgio ieškokite techniniuose duomenyse.

2. ĮJUNGIMO/IŠJUNGIMO jungiklį pasukite į padėtį ĮŠUNGTA ir palikite padėtyje ĮŠUNGTA 1 sekundę.
3. Pakartokite šiuos veiksmus dar keturis kartus.

- Sutepkite pavarų ir sraigto svirčių lynelių jungtis (D) alyva.

Alyvos lygio tikrinimas



PASTABA: Per mažas alyvos kiekis gali sukelti variklio gedimus. Prieš paleisdami gaminį patikrinkite alyvos lygį

1. Pastatykite gaminį ant lygaus paviršiaus.
2. Nusukite alyvos bakelio dangtelį su pridėtu alyvos lygio matuokliu.
3. Nuvalykite alyvą nuo matuoklės.
4. Visiškai įmerkite alyvos lygio matuoklį į alyvos bakelį, kad tinkamai išsiaiškintumėte alyvos lygį.
5. Ištraukite lygio matuoklę.
6. Patikrinkite alyvos lygį matuoklio pagalba.
7. Jei alyvos lygis nedidelis, pripilkite variklio alyvos ir vėl jį patikrinkite.

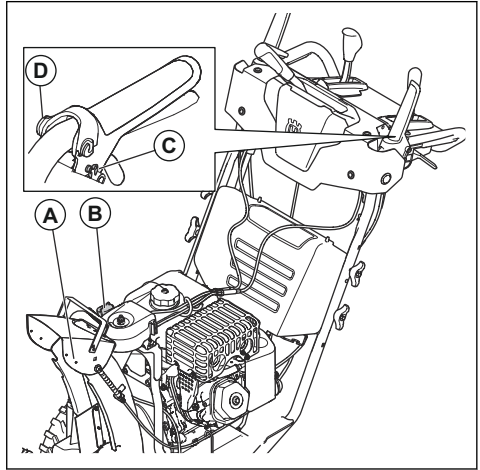

Norėdami pakeisti variklio alyvą

1. Leiskite varikliui šiek tiek padirbti, kad alyva sušiltų. Sušilus alyva geriau teka ir išneša daugiau nešvarumų.



PERSPĖJIMAS: Variklio alyva karšta. Saugokitės, kad panaudota variklio alyva nepatektų ant odos.

2. Pastatykite gaminį ant lygaus paviršiaus.
3. Išimkite ĮJUNGIMO / IŠJUNGIMO raktą.
4. Po alyvos išleidimo angos kaiščiu padėkite indą.
5. Išimkite alyvos išleidimo angos kaištį, paverskite produktą ir išleiskite panaudotą alyvą į talpyklą.
6. Gražinkite produktą atgal į darbinę padėtį.
7. Įdėkite ir ranka priveržkite alyvos išleidimo angos kaištį.
8. Pripilkite į variklį alyvos, žr. *Variklio pildymas alyva psl. 73*.

Akumulatorius

Akumulatoriaus priežiūra

Pasižymėkite: Jūsų gaminio akumulatoriaus prižiūrėti nereikia. Neatidarykite ir nenuimkite dangtelių arba gaubtų.

Norėdami įkrauti akumuliatorių

Pasižymėkite: Prieš palikdami ilgesniam laikui, įkraukite akumuliatorių, naudodami akumuliatorių įkroviklį, kad akumulatorius tarnautų ilgiau.

1. Nuimkite akumulatoriaus gaubtą. Žr. *Akumulatoriaus keitimas psl. 81*.
2. Nuvalykite gnybtus. Žr. *Akumulatoriaus ir gnybtų valymas psl. 81*.
3. Prijunkite akumuliatorių įkroviklį prie įkroviklio jungties (A).

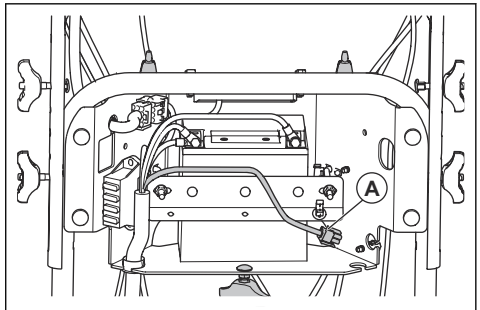

4. Įkrovę akumuliatorių atjunkite akumuliatorių įkroviklį.
5. Uždėkite akumulatoriaus gaubtą.

Produkto sutepimas

- Sutepkite sukimosi taškus (A) alyva.
- Sutepkite variklį (B) alyva.
- Sutepkite blokuotes (C) nedideliu ličio tepalo kiekiu.

Akumulatoriaus keitimas



PERSPĖJIMAS: Elektros smūgio pavojus. Saugokitės, kad metaliniai objektai nesujungtų 2 akumulatoriaus gnybtų. Galite sukelti akumulatoriaus trumpąjį jungimą.

1. Atsukite rankenėlę (A), tada paverskite gaubto apačią variklio kryptimi. Nukelkite akumulatoriaus gaubtą nuo laikiklių (B).

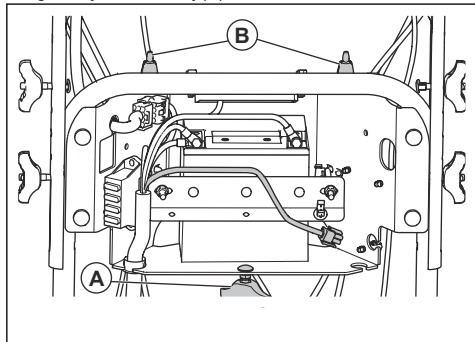

2. Atjunkite JUODA akumulatoriaus kabelį.



PERSPĖJIMAS: JUODA kabelį reikia atjungti pirmiausia.

3. Atjunkite RAUDONA akumulatoriaus kabelį.
4. Atsukite varžes ir nuimkite akumulatoriaus diržą.
5. Atsargiai išimkite akumulatorių iš gaminio.
6. Įdėkite naują akumulatorių.
7. Prijunkite RAUDONA akumulatoriaus kabelį ir priveržkite varžtu.



PERSPĖJIMAS: Žiežirbų pavojus. RAUDONA kabelį reikia prijungti pirmiausia.

8. Prijunkite JUODA akumulatoriaus kabelį ir priveržkite varžtu.
9. Uždėkite akumulatoriaus gaubtą.

Akumulatoriaus ir gnybtų valymas

1. Išimkite akumulatorių. Žr. *Akumulatoriaus keitimas psl. 81*.
2. Nuskalaukite akumulatorių švariu vandeniu ir palaukite, kol nudžius.
3. Nuvalykite gnybtus ir akumulatoriaus kabelių galus vieliniu šepetėliu, kol jie blizgūs.
4. Sutepkite gnybtus tepalu.
5. Įstatykite akumulatorių. Žr. *Akumulatoriaus keitimas psl. 81*.
6. Uždėkite akumulatoriaus gaubtą.

Duslintuvas

Duslintuvas iki minimumo sumažina triukšmo lygį ir nukreipia nuo naudotojo variklio išmetamąsias dujas.

Nenaudokite gaminio, jei nėra duslintuvo arba jis yra pažeistas. Esant pažeistam duslintuvui padidėja triukšmo lygis ir kyla gaisro pavojus.

Norėdami įsitikinti, kad duslintuvas yra tinkamai pritvirtintas ir nėra pažeistas, jį tikrinkite reguliariai.



PASTABA: Darbo metu ir tada, kai variklis veikia tuščiąja eiga, duslintuvas labai įkaista ir kurį laiką išlieka karštas. Elkitės atsargiai su degiomis medžiagomis ir (arba) garais, kad išvengtumėte gaisro.

Uždegimo žvakės tikrinimas



PASTABA: Visada naudokite rekomenduojamo tipo žvakes. Netinkamo tipo uždegimo žvakė gali pažeisti gaminį.

- Patikrinkite uždegimo žvakę, jei variklio galingumas mažas, jį sunku paleisti arba jis netinkamai veikia tuščiąja eiga.
- Norėdami sumažinti pašalinių medžiagų atsiradimą ant uždegimo žvakės elektrodų, laikykitės šių instrukcijų:
 - a) Įsitinkite, kad tinkamai sureguliuotas greitis tuščiąja eiga.
 - b) Įsitinkite, kad naudojate tinkamą kuro mišinį.
 - c) Patikrinkite, ar oro filtras yra švarus.
- Jeigu uždegimo žvakė purvina, nuvalykite ją ir patikrinkite, ar nustatytas tinkamas tarpas tarp elektrodų. Žr. *Techniniai duomenys psl. 92*.

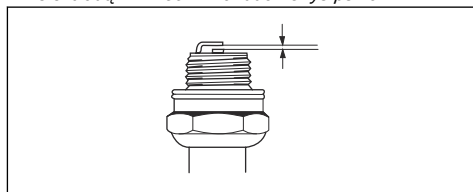

- Esant reikalui pakeiskite uždegimo žvakę.

Sraigų ir grandiklio juostos patikra

1. Prieš kiekvieną naudojimą patikrinkite sraigų ir grandiklio juostos nusidėvėjimą.
2. Jei grandiklio juosta nusidėvėjusi, apsukite ją. Jei grandiklio juosta pažeista arba nusidėvėjusi abiejose pusėse, pakeiskite ją.
3. Jei sraigų kraštai nusidėvėję, dėl jų keitimo kreipkitės į įgaliotą aptarnavimo centrą.

Sraigto pjautinių kaiščių keitimas

Sraigto pjautiniai kaiščiai saugo produktą nuo pažeidimų. Sraigto pjautiniai kaiščiai lūžta, objektui patekus tarp judančių dalių.



PASTABA: Naudokite tik su produktu pateiktus originalius įrangos pjautinius kaiščius.

1. Sraigto pjautiniam kaiščiui sulūžus, sustabdykite variklį ir palaukite, kol judančios dalys sustos.
2. Išimkite ĮJUNGIMO / IŠJUNGIMO raktą ir atjunkite uždegimo žvakės laidą.
3. Sulygiuokite angą sraigto stebulėje (B) su anga sraigto velene (C) ir sumontuokite naują ¼ - 20 x 2 pjautinį kaištį (A).
4. Ant pjautinio kaiščio uždėkite ¼-20 fiksavimo veržlę (D) ir priveržkite.

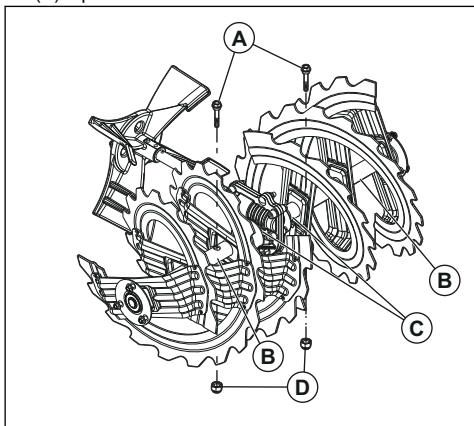

5. Įkiškite ĮJUNGIMO / IŠJUNGIMO raktą į spynelę ir prijunkite uždegimo žvakės kabelį prie uždegimo žvakės.

Sparnuotės pjautinių kaiščių keitimas

Sparnuotės pjautiniai kaiščiai saugo produktą nuo pažeidimų. Sparnuotės pjautiniai kaiščiai lūžta, objektui patekus tarp judančių dalių.



PASTABA: Naudokite tik su produktu pateiktus originalius įrangos pjautinius kaiščius.

1. Sparnuotės pjautiniam kaiščiui sulūžus, sustabdykite variklį ir palaukite, kol judančios dalys sustos.
2. Išimkite ĮJUNGIMO / IŠJUNGIMO raktą ir atjunkite uždegimo žvakės laidą.
3. Sulygiuokite angą sparnuotės stebulėje (A) su angomis sparnuotės velene (B) ir sumontuokite naują ¼-20 pjautinį kaištį (C).

4. Ant pjautinio kaiščio uždėkite ¼-20 fiksavimo veržlę (D) ir priveržkite.

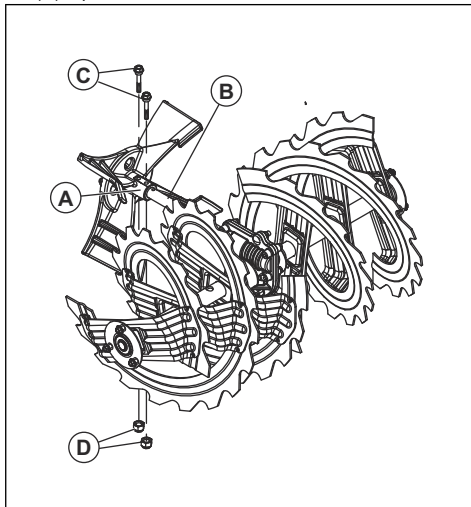

5. Įkiškite ĮJUNGIMO / IŠJUNGIMO raktą į spynelę ir prijunkite uždegimo žvakės kabelį prie uždegimo žvakės.

Norėdami pakeisti saugiklį

Saugiklių laikikliai įstatyti už akumuliatoriaus gaubto.

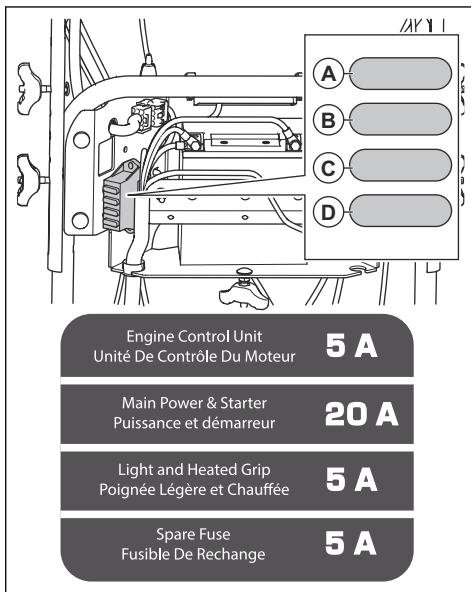

- Pakeiskite variklio valdymo saugiklį (A) 5 A saugikliu.
- Pakeiskite starterio solenoido saugiklį (B) 20 A saugikliu.

- Pakeiskite šviesos diodo ir šildomos rankenos saugiklį (C) 5 A saugikliu.
- Vietoje (D) yra atsarginis 5 A saugiklis.

Padangų patikra

- Rūpinkitės, kad ant padangų nebūtų degalų, alyvos ir chemikalų, norėdami išvengti gumos pažeidimų.
- Saugokite padangas nuo kelmų, akmenų, provėžų, aštrių daiktų ir kitų padangas galinčių pažeisti objektų.
- Palaikykite tinkamą padangų slėgį, žr. *Techniniai duomenys psl. 92*.

Užsikimšusio išmetimo kreiptuvo deflektoriaus valymas

Neatkimškite išmetimo kreiptuvo deflektoriaus, prieš tai neatlikę šių operacijų.

1. Vienu metu atjunkite sraigta ir pavara.
2. Palaukite 10 sekundžių, norėdami įsitikinti, kad sraigta sustojo.
3. Sustabdykite gaminį.
4. Kamščio pašalinimui naudokite valymo įrankį (bent 37 cm (15 col.) ilgio, pridėdamas prie kai kurių modelių).



PERSPĖJIMAS: Nekiškite rankų į išmetimo kreiptuvo deflektorių ir sraigto kaušą.

Grandiklio juostos keitimas

1. Grandiklio juosta (A) nusidėvėjusi iki korpuso krašto, uždėkite ją apsuoktoje padėtyje.

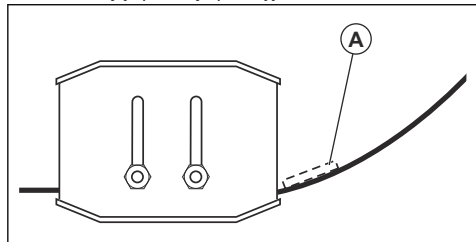

2. Pakeiskite grandiklio juosta, jei ji nusidėvėjusi abiejose pusėse arba pažeista.

Pavaros diržai



PERSPĖJIMAS: Jūsų produkte montuojami trapeciniai diržai yra specialios konstrukcijos ir juos reikia keisti originalios įrangos gamintojo diržais, kuriuos galima įsigyti iš artimiausio aptarnavimo centro. Naudojant ne originalios įrangos gamintojo diržus, galima susižaloti arba sugadinti produktą.



PERSPĖJIMAS: Keičiant diržus reikia atskirti dalis nuo produkto. Atskiriant sraigto korpusą nuo rėmo, svarbu, kad padedantis žmogus stovėtų darbinėje padėtyje ir laikytų produkto rankenas. Jei keičiant diržus produktas nukristų, galima sunkiai susižaloti ir (arba) sugadinti produktą.

Pasiruošimas diržų keitimui

1. Išleiskite kurą iš kuro bakelio.
2. Atlaisvinkite tvirtinimo varžlę (A), tvirtinančią išmetimo kreiptuvo sukimo įrenginio galvutę (B) prie tvirtinimo laikiklio (C), norėdami nuimti išmetimo kreiptuvą.

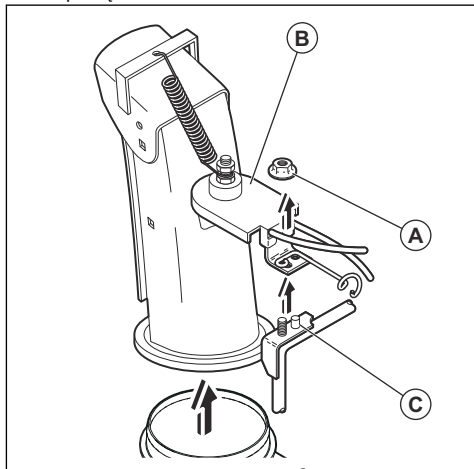

3. Atlaisvinkite du varžtus (A), tvirtinančius diržo gaubtą (B) prie rėmo (C) ir nuimkite diržo gaubtą.

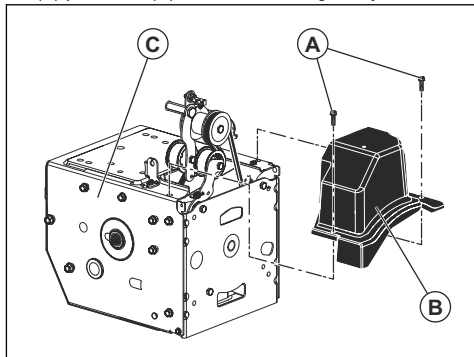

Pavaros diržo nuėmimas

1. Nuimkite sraigto diržą (A). Žr. *Sraigto diržo nuėmimas (tik „ST 424/427/430“) psl. 85*

2. Atsukite 9/16 col. skriemulio varžtą (B) ir nuimkite variklio skriemulį (C) nuo variklio.

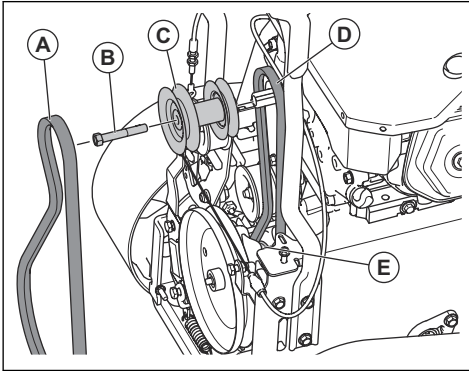

3. Nuimkite pavaros diržą (D) nuo apatinio skriemulio (E).

Pavaros diržo uždėjimas

1. Uždėkite pavaros diržą ant apatinio skriemulio (E).

Pasižymėkite: Įsitikinkite, kad pavaros diržas tinkamai įstatytas į apatinio skriemulio griovelį.

2. Įstatykite pavaros diržą į variklio skriemulio (C) griovelį.

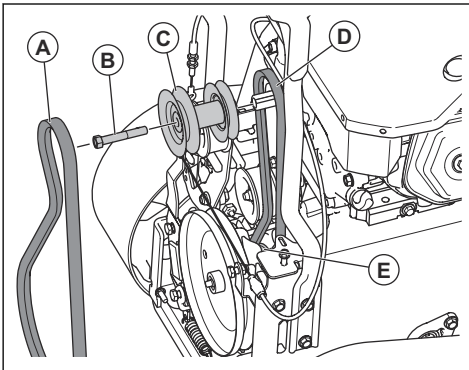

3. Prisukite 9/16 col. skriemulio varžtą (B) ir pritvirtinkite variklio skriemulį (C) prie variklio. Priveržkite skriemulio varžtą (41–47 Nm / 30–35 pėd. svar.).
4. Uždėkite sraigto diržą (A). Žr. *Sraigto diržo uždėjimas psl. 86*
5. Patikrinkite visus valdiklius ir įsitikinkite, kad pavaros diržas teisingai uždėtas ir kad visos dalys juda teisingai.

Diržo gaubto uždėjimas

1. Uždėkite diržo gaubtą (B) ant rėmo (C) ir priveržkite du varžtus (A).

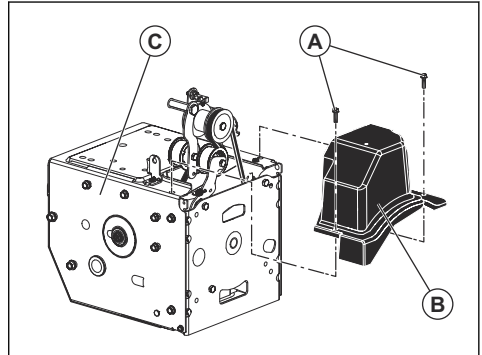

2. Įrenkite išmetimo kreiptuvą.

Pavaros diržo įtempimo reguliavimas

1. Nuimkite diržo gaubtą. Žr. *Pasiruošimas diržų keitimui psl. 83*
2. Atlaisvinkite kreipiančiojo skriemulio veržlę (A).
3. Stumkite kreipiantįjį skriemulį (B) diržo kryptimi, kad įtemptumėte diržą. Stumkite jį tolyn nuo diržo, norėdami sumažinti diržo įtempimą.

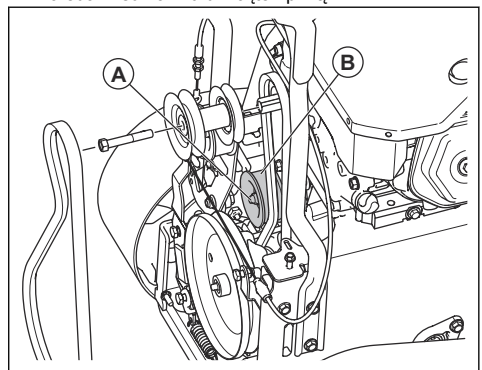

4. Priveržkite kreipiančiojo skriemulio veržlę (A).
5. Nuspauskite ir atleiskite važiavimo greičio valdymo svirtį. Jei pavaros diržas įsitempia, kai atleidžiama važiavimo greičio valdymo svirtis, stumkite kreipiantįjį skriemulį nuo pavaros diržo, kad sumažintumėte diržo įtempimą.
6. Uždėkite diržo gaubtą. Žr. *Diržo gaubto uždėjimas psl. 84*

Sraigto diržo nuėmimas (tik „ST 424/427/430“)

1. Nuimkite 5/16 col. veržlę ir kabelių gaubtą (E) nuo rėmo.

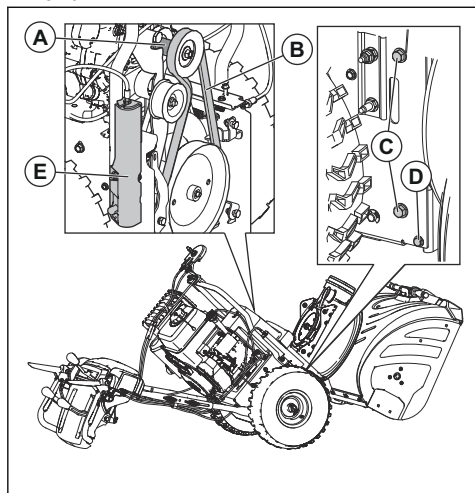

2. Išsukite viršutinius 5/16 col. varžtus ir apatinius ¼ col. varžtus (D) iš 2-jų rėmo pusių. Neišmeskite varžtų.
3. Atlaisvinkite, bet neišsukite apatinių 5/16 col. varžtų (C) 2-ose rėmo pusėse.
4. Nuimkite sraigto diržą (B) nuo variklio skriemulio (A).
5. Pakreipkite galinę dalį žemyn. Tuo pat metu priekinė dalis pasvirs pirmyn. Apatinis varžtas yra lankstas tarp priekinės ir galinės dalių.
6. Įdėkite medinę kaladėlę po lankstu, norėdami nustatyti produktą pakreiptoje padėtyje.
7. Patraukite sraigto stabdžio svirtį ir nuimkite sraigto diržą (B) nuo sraigto stabdžio svirties.

Sraigto diržo nuėmimas (tik „ST 424T/427T/430T“)

1. Nuimkite 5/16 col. veržlę ir kabelių gaubtą (E) nuo rėmo.

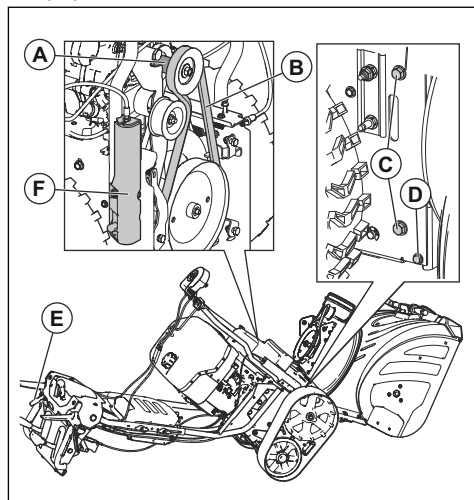

2. Išsukite viršutinius 5/16 col. varžtus iš 2-jų rėmo pusių. Neišmeskite varžtų.
3. Išsukite apatinius 5/16 col. varžtus iš (C) 2-jų rėmo pusių.
4. Nuimkite sraigto diržą (B) nuo variklio skriemulio (A).
5. Reguliavimo svirtimi sraigto kaušui pakreipkite galinę dalį žemyn. Tuo pat metu priekinė dalis pasvirs pirmyn. Apatinis varžtas yra lankstas tarp priekinės ir galinės dalių.
6. Įdėkite medinę kaladėlę po lankstu, norėdami nustatyti produktą pakreiptoje padėtyje.
7. Patraukite sraigto stabdžio svirtį ir nuimkite sraigto diržą (B) nuo sraigto stabdžio svirties.

Sraigto diržo uždėjimas

1. Pastumkite sraigto stabdžio svirtį (G). Apjuoskite sraigto diržą ir įstatykite jį į sraigto skriemulio (E) griovelį.

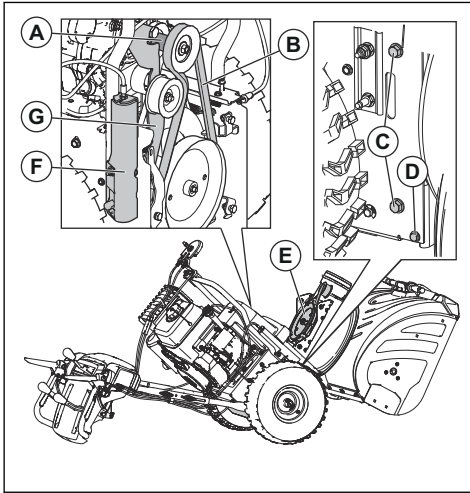

PASTABA: Surinkdami įrenginį įsitikinkite, kad diržas nėra įstrigęs tarp rėmo ir sraigto korpuso.

2. Išimkite medinę kaladėlę iš produkto apačios.
3. Pakelkite rankenas, kad pakreiptumėte galinę dalį į viršų. Priekinė dalis pasikreips atgal ir pasisuks, kol susijungs su galine dalimi.
4. Įsitikinkite, kad diržas teisingai įstatytas į sraigto skriemulio (E) griovelį.
5. Įdėkite 5/16 col. varžtus (C) ir priveržkite (11-16 Nm).
6. Tik ST 424/427/430 : Įdėkite ¼ col. varžtus (D) ir priveržkite (5-8 Nm).
7. Uždėkite sraigto diržą (B) ant variklio skriemulio (A). Įsitikinkite, kad diržas teisingai uždėtas ant kreipiančio skriemulio ir tinkamai įstatytas į variklio skriemulio griovelį.
8. Sumontuokite kabelių gaubtą (F) ir 5/16 col. veržlę ant rėmo.
9. Patikrinkite visus valdiklius ir įsitikinkite, kad sraigto diržas teisingai uždėtas ir kad visos dalys juda teisingai.

Sraigto diržo įtempimo reguliavimas

Pasižymėkite: Šiam darbui reikalingas pagalbininkas.

1. Nuimkite diržo gaubtą. Žr. *Pasiruošimas diržų keitimui psl. 83*

2. Atlaisvinkite kreipiančio skriemulio veržlę (A).

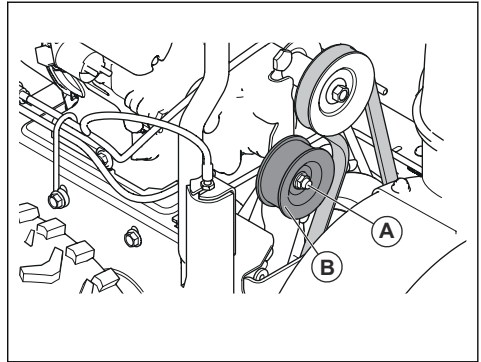

3. Stumkite kreipiantį skriemulį (B) sraigto diržo kryptimi, kad įtemptumėte diržą. Slinkite jį tolyn nuo sraigto diržo, norėdami sumažinti diržo įtempimą.
4. Priveržkite kreipiančio skriemulio veržlę (A).
5. Tegul pagalbininkas stovi 3 m (10 pėdų) priešais gaminį ir stebi sraigto sukimąsi.
6. Nuspauskite ir atleiskite sraigto įjungimą, kad paleistumėte arba sustabdytumėte sraigą.
7. Paskaičiuokite per kiek laiko sraigtas nustoja sukis. Jei sraigtas nustoja sukis per daugiau nei 5 sekundes, uždėkite, sumažinkite diržo įtempimą.
8. Jei sraigtas nustoja sukis per mažiau nei 5 sekundes, uždėkite diržo gaubtą. Žr. *Diržo gaubto uždėjimas psl. 84*

Sraigto valdymo kabelio reguliavimas

1. Nuimkite kabelių gaubtą dešinėje rėmo (D) pusėje.

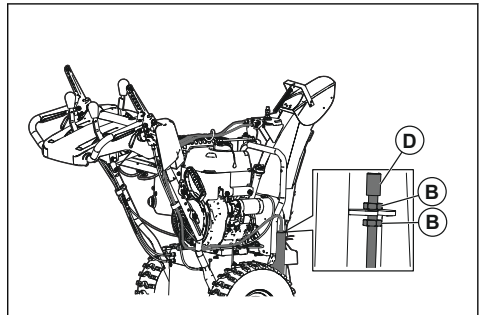

2. Norėdami pašalinti sraigto valdymo kabelio laisvumą, atsukite apatinę tvirtinimo veržlę (B) ir priveržkite viršutinę tvirtinimo veržlę (B), kol sraigto diržo įtempimas padidės.
3. Patikrinkite sraigto veikimą iš naujo. Kartokite reguliavimą tiek kartų, kiek reikia, kol kabelio laisvumas liks nedidelis, kai svirtis išjungta.
4. Priveržkite apatinę tvirtinimo veržlę, norėdami užfiksuoti įtempimą.

Pasižymėkite: Antras būdas reguliuoti sraigto diržo įtempimą yra kreipiančiojo skriemulio reguliavimas. Jeigu reguliavimas neišsprendžia problemos, pakeiskite sraigto diržą. Žr. *Sraigto diržo uždėjimas psl. 86*

Išmetimo kreiptuvo atleidimo lynelio reguliavimas

1. Norėdami reguliuoti atleidimo lynelį, pasukite lynelio reguliavimo rankenėlę, kol išmetimo kreiptuvo atleidimo svirtis laisvai nebejudės.

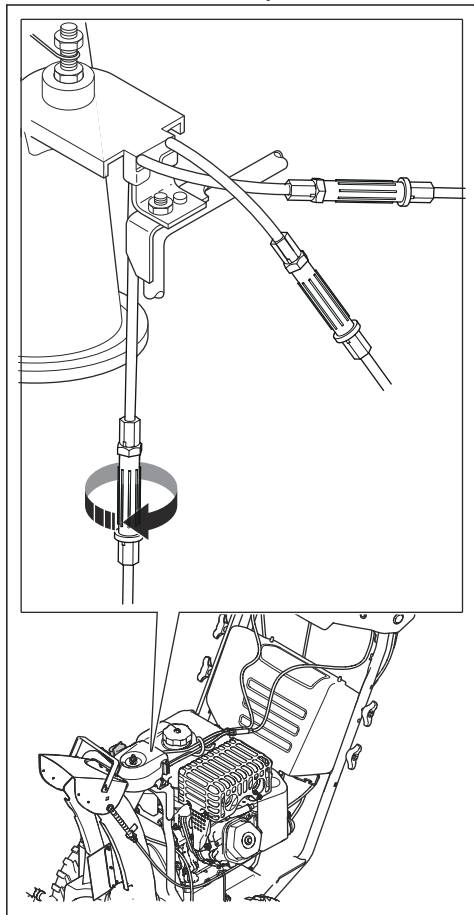

2. Sukite lynelių reguliavimo rankenėles, kol išmetimo kreiptuvai bus nukreiptas tiesiai pirmyn, o lyneliai įsitempūs.

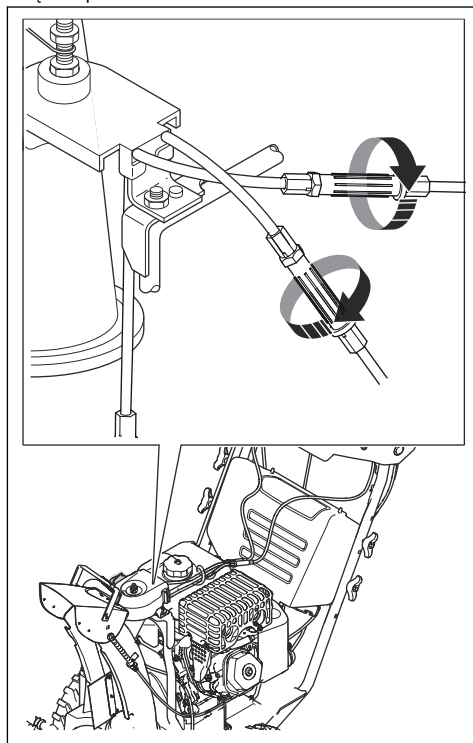

3. Atsukite lynelių reguliavimo rankenėles ¼ apsisukimo, kad atpalaiduotumėte lynelius.

Norėdami nuimti ratus

1. Išimkite rato kaištį (A) ir tvirtinimo kaištį (B).
2. Nuimkite ratą nuo ašies (C).

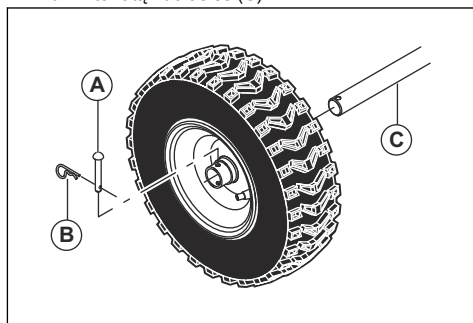

Kairiojo ir dešiniojo išmetimo kreiptuvo lynelių reguliavimas

1. Perkelkite išmetimo kreiptuvo svirtį į centrinę padėtį.

Vikšrų kilpų įtempimo reguliavimas (tik „ST 424T/427T/430T“)

Pasižymėkite: Šiam darbui reikalingi įrankiai: 9/16 col. veržliaraktis giliu lizdu, 9/16 col. veržliaraktis ir 5 kg (10 svar.) svarmuo.

1. Atsukite fiksavimo varžtą (A) 1 apsisukimą.
2. Nuimkite galinę fiksavimo veržlę (B), kad pasiektumėte reguliavimo veržlę.

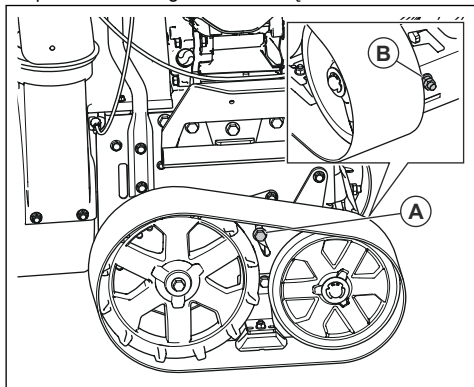

3. Uždėkite 5 kg (10 svar.) svarmenį (C) ant vikšro kilpos, centre tarp 2 ratų.

4. Sukite reguliavimo veržlę (B), kol atstumas (D) tarp vikšro kilpos ir metalinės plokštelės bus nuo 3,175 iki 6,350 mm (0,125 ir 0,250 col.) pločio.

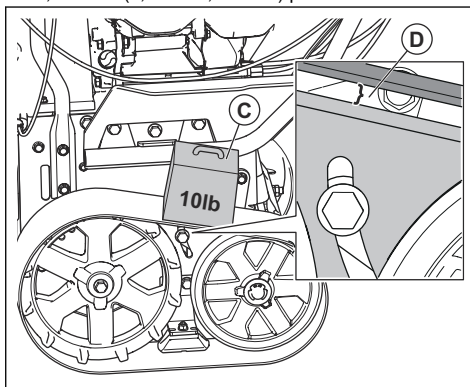

5. Prisukite fiksavimo varžtą (A) ir galinę fiksavimo veržlę (B).

Gaminio valymas

- Plastikines dalis valykite švaria ir sausa šluoste.
- Gaminio neplaukite aukšto slėgio plovimo aparatu.
- Nepilkite vandens tiesiai ant variklio.
- Lapus, žolę ir purvą nuvalykite šepečiu.

Gedimai ir jų šalinimas

Problema	Galima priežastis	Sprendimas
Nepavyksta užvesti gaminio	Neįstatytas apsauginis užvedimo raktelis.	Įstatykite apsauginį užvedimo raktelį.
	Produkte baigėsi degalai.	Įpilkite į baką naujo šviežio benzino.
	ĮJUNGIMO / IŠJUNGIMO raktas yra išjungtas.	ĮJUNGIMO / IŠJUNGIMO raktą perjunkite į padėtį „ON“.
	Variklyje nėra kuro.	Įšvirškite į variklį kuro.
	Variklis perpildytas.	Palaukite kelias minutes, tada bandykite užvesti dar kartą. NEPUMPUOKITE siurbliuku. Vėl užveskite variklį didžiausiomis apsucomis ir oro sklendei esant padėtyje „OFF“ („CLOSE“).
	Uždegimo žvakės kabelis neprijungtas.	Prijunkite kabelį prie uždegimo žvakės.
	Uždegimo žvakė bloga.	Pakeiskite uždegimo žvakę.
	Degaluose yra vandens arba jie per šalti.	Ištuštinkite kuro bakelį ir karbiuratorių. Įpilkite į baką naujo šviežio benzino.
	Degalų linijoje yra įstrigusių garų.	Užtikrinkite, kad visa kuro linija būtų žemiau kuro bako angos. Degalų linija turi nuolat eiti žemyn nuo kuro bako iki pat karbiuratoriaus.
	Kitos priežastys.	Atidžiai patikrinkite šiame vadove pateiktas užvedimo procedūras.
	Degalų jungiklis (jei yra) yra padėtyje „CLOSE“ („OFF“).	Pasukite kuro jungiklį į padėtį „OPEN“ („ON“).
	Droselio gaidukas yra padėtyje „STOP“.	Perjunkite akceleratorių į padėtį „FAST“.
	Starterio akumuliatorius neįkrautas.	Įkraukite starterio akumuliatorių.
	Reikia pakeisti starterio akumuliatorių.	Pakeiskite starterio akumuliatorių.
	Variklio valdymo modulis negauna maitinimo.	Patikrinkite ECU saugiklį ir laidus.
	Neįsijungia starterio solenoidas.	Patikrinkite starterio saugiklį ir laidus.
Neįsijungia kuro įpurškimo įrenginys. (Tik „ST 424T/427T/430T“)	Kreipkitės į įgijotąjį techninės priežiūros centrą.	
Kuro siurblys negauna maitinimo. (Tik „ST 424T/427T/430T“)	Kreipkitės į įgijotąjį techninės priežiūros centrą.	

Problema	Galima priežastis	Sprendimas
Sumažinta galia	Uždegimo žvakės kabelis neprijungtas.	Prijunkite kabelį prie uždegimo žvakės.
	Produktas išmeta per daug sniego.	Sumažinkite greitį ir ruožo plotį.
	Degalų bako dangtelis pasidengė ledu ar sniegu.	Nuvalykite ledą ir sniegą, susikaupusį aplink kuro bako dangtelį ir ant jo.
	Duslintuvus purvinas arba užsikimšęs.	Išvalykite arba pakeiskite duslintuvą.
	Netinkamas laido ilgis.	Sureguliuokite kabelį.
	Duslintuvus užkimštas.	Įsitikinkite, kad variklis šaltas. Pašalinkite kamštį.
	Užkimšta karbiuratoriaus oro įsiurbimo anga.	Įsitikinkite, kad variklis šaltas. Pašalinkite kamštį.
	Neįsijungia kuro įpurškimo įrenginys.	Kreipkitės į įgaliotąjį techninės priežiūros centrą.
Variklis veikia tuščiaja eiga arba netolygiai	Degalų linija užblokuota.	Išvalykite kuro liniją.
	Degaluose yra vandens arba jie per šalti.	Ištuštinkite kuro bakelį ir karbiuratorių. Įpilkite į baką naujo šviežio benzino.
	Reikia pakeisti karbiuratorių.	Kreipkitės į įgaliotąjį techninės priežiūros centrą.
	Neįsijungia kuro įpurškimo įrenginys.	Kreipkitės į įgaliotąjį techninės priežiūros centrą.
Per didelė vibracija / rankenos judėjimas	Kai kurios dalys atsilaisvino. Pažeisti sraigčiai.	Priveržkite visas tvirtinimo detales. Pakeiskite apgadintas dalis. Jei vibracija išlieka, kreipkitės į įgaliotąjį techninės priežiūros centrą.
	Netinkama rankenų padėtis.	Įsitikinkite, kad rankenos užfiksuotos vietoje.
	Nepriveržtos reguliavimo svirties veržlės.	Priveržkite veržlės, kol rankena laikysis saugiai.
Sunku traukti starterio virvės rankeną	Starterio virvės rankena užšalo.	Lėtai ištraukite kiek galima daugiau virvės iš starterio ir atleiskite starterio virvės rankenėlę. Jei vis dar nepavyksta paleisti variklio, pakartokite pirmiau nurodytus veiksmus arba panaudokite elektrinį starterį.
	Starterio virvė kliūva už dalių.	Starterio virvė neturi liesti jokių kabelių ir žarnelių.

Problema	Galima priežastis	Sprendimas
Dingo trauka / sulėtėjo važiavimo greitis Nemetamas sniegas arba lėtėjantis sniego metimas	Praslysta diržas.	Sureguliuokite kabelį. Sureguliuokite diržą.
	Diržas susidėvėjęs.	Patikrinkite / pakeiskite diržą. Sureguliuokite skriemulį.
	Diržas nuslydo nuo skriemulio.	Patikrinkite / uždėkite diržą. Sureguliuokite skriemulį.
	Išmetimo kreiptuvo deflektorius užsikimšęs.	Išvalykite išmetimo kreiptuvo deflektorių.
	Sraigčiai užsikimšo pašaliniais objektais.	Iš sraigtų pašalinkite šiukšles ir pašalinius objektus.
	Pjautinis kaištis nulūžęs.	Pakeiskite nulūžusį pjautinį kaištį.
	Tarp vikšrų kilpų dalių susikauptė daug sniego ir ledo.	Nuvalykite sniegą ir ledą, susikaupusį tarp vikšrų kilpų dalių.
Lemputės (jei yra) nešviečia	Variklis neveikia.	Paleiskite variklį.
	Kabelio jungtis laisva.	Patikrinkite kabelio jungtis ties varikliu ir lemputėmis.
	LED perdegė.	Pakeiskite LED lempučių modulį. Atskirą LED pakeisti negalima.
	Perdegęs saugiklis.	Pakeiskite saugiklį. Patikrinkite, ar nėra trumpojo jungimo.
Kreiptuvo sukimo įrenginys sunkiai juda	Kreiptuvo sukimo įrenginio mechanizme yra šiukšlių.	Išvalykite vidines kreiptuvo sukimo įrenginio mechanizmo dalis.
	Kabeliai sulenkti arba pažeisti.	Patikrinkite, ar kabeliai nesulenkti. Pakeiskite pažeistus kabelius.
	Reikia pareguliuoti atleidimo lynelį.	Sureguliuokite atleidimo lynelį.
Produktas sukasi į vieną pusę	Padangų slėgis nevienodas.	Pripūskite padangas ir sureguliuokite slėgį.
	Produktą varo tik vienas ratas.	Įkiškite padangos fiksavimo kaištį.
	Netolygiai sureguliuotos slidės.	Sureguliuokite slydimo plokštes ir roges.
	Netolygiai sureguliuotos slydimo plokštės.	Sureguliuokite slydimo plokštes ir roges.

Transportavimas, saugojimas ir utilizavimas

Transportavimas ir laikymas

- Norėdami laikyti ir transportuoti gaminį ir kurą, įsitikinkite, kad jis neprateka ir neskleidžia išmetamųjų dujų. Žiežirbos arba atvira ugnis, pvz., elektriniai įrenginiai arba džiovintuvai, gali sukelti gaisrą.
- Laikydami ir transportuodami kurą visada naudokite patvirtintus konteinerius.
- Ištuštinkite kuro bakelį prieš padėdami gaminį laikyti ilgam laikui. Kurą išpilkite tinkamoje šalinimo vietoje.
- Saugiai pritvirtinkite gaminį jį transportuodami, kad nepažeistumėte ir išvengtumėte nelaimingų atsitikimų.
- Laikykite gaminį užrakintoje patalpoje, kad jo nepasiektų vaikai arba neįgalieji asmenys.
- Laikykite gaminį sausoje neužšalancioje vietoje.

- Prieš pastatydami žiemai įkraukite akumuliatorių bloką. Prieš palikdami ilgam laikui, patikrinkite ir nuvalykite akumuliatoriaus gnybtus.

Šalinimas

- Laikykitės vietinių atliekų tvarkymo reikalavimų ir galiojančių teisės aktų.
- Išpilkite visas chemines medžiagas, pvz., variklio alyvą arba aušinimo skystį techninės priežiūros centre arba tinkamoje šalinimo vietoje.

- Kai gaminys nebenaudojamas, nusiųskite jį „Husqvarna“ pardavėjui arba atiduokite į perdirbimo vietą.
- Utilizuokite akumuliatorių techninės priežiūros centre arba išmeskite jį panaudotų akumuliatorių tvarkymo centre.

Techniniai duomenys

Techniniai duomenys

	ST 424	ST 427	ST 430	ST 424T	ST 427T	ST 430T
Matmenys						
Svoris su tuščiais skysčių bakeliais, kg	140	145	150	160	165	170
Maks. darbinis padangų slėgis, PSI	18	18	20	Nėra	Nėra	Nėra
Variklis						
Gamintojas	Husqvarna	Husqvarna	Husqvarna	Husqvarna	Husqvarna	Husqvarna
Darbinis tūris, cc	291	369	414	306	369	420
Degalų rūšis	Įprastas bešvinis (maks. 10 % etanolio)					
Kuro bako talpa, gal / l	0,62 / 2,35	0,62 / 2,35	0,62 / 2,35	0,95 / 3,60	0,95 / 3,60	0,95 / 3,60
Alyvos tipas (API SJ-SN)	SAE 5W30 (žemiau 0°C (32°F))					
Alyvos talpa, unc. / l	32 / 0,95	38 / 1,12	38 / 1,12	32 / 0,95	38 / 1,12	38 / 1,12
Elektros sistema						
Degimo žvakė	F6RTC					
Tarpas tarp degimo žvakių elektrodų (col. / mm)	0,027 / 0,686					
Skleidžiamas triukšmas ¹⁴						
Garso galios lygis, matuojamas dB (A)	<105 dB	<105 dB	<105 dB	<105 dB	<105 dB	<105 dB
Garso galios lygis, garantuojamas L _{WA} dB (A)	105 dB	105 dB	105 dB	105 dB	105 dB	105 dB
Vibracijos lygis , a _{hveq} ¹⁵						
Rankenos vibracijos lygis, m/s ²	4,57 m/s ²	5,07 m/s ²	5,83 m/s ²	4,11 m/s ²	4,65 m/s ²	5,25 m/s ²

¹⁴ Triukšmas, skleidžiamas į aplinką, išmatuotas kaip garso galia (L_{WA}) pagal EB direktyvas 2000/14/EC ir 2005/88/EC.

¹⁵ Vibracijos lygis pagal ISO 5349-2 EN 1033.

EB atitikties deklaracija

EB ATITIKTIES DEKLARACIJOS TURINYS

Mes, „Husqvarna“, SE-561 82 Huskvarna, ŠVEDIJA,
savo atsakomybe pareiškiame, kad pateiktas gaminys:

Aprašas	Sniego valytuvas
Gamintojas	Husqvarna
Platforma / tipas / modelis	ST 424, ST 427, ST 430, ST 424T, ST 427T, ST 430T
Partija	Serijos numerių data nuo 2018

visiškai atitinka šias ES direktyvas ir reikalavimus:

Direktyva / reikalavimas	Aprašas
2006/42/EB	„dėl mašinų“
2014/30/ES	„dėl elektromagnetinio suderinamumo“
2000/14/EB; 2005/88/EB	„dėl triukšmo lauke“

Taikomi tokie darnieji standartai ir (arba) techninės
specifikacijos: EN ISO 12100, ISO 14982, ISO 8437,
ISO 3744, EN 1032

Pagal 2000/14/EB direktyvos V priedą nustatytosios
garso vertės pateikiamos šios instrukcijos techninių
duomenų skyriuje iri pasirašytoje EB atitikties
deklaracijoje.

Pristatytas sniego valytuvas atitinka kontrolę praėjusį
pavyzdį.

Saturs

Ievads.....	94	Problēmu novēršana.....	119
Drošība.....	97	Pārvadāšana, glabāšana un utilizēšana.....	121
Montāža.....	100	Tehniskie dati.....	122
Lietošana.....	103	EK atbilstības deklarācija.....	124
Apkope.....	108		

Ievads

Izstrādājuma pārskats

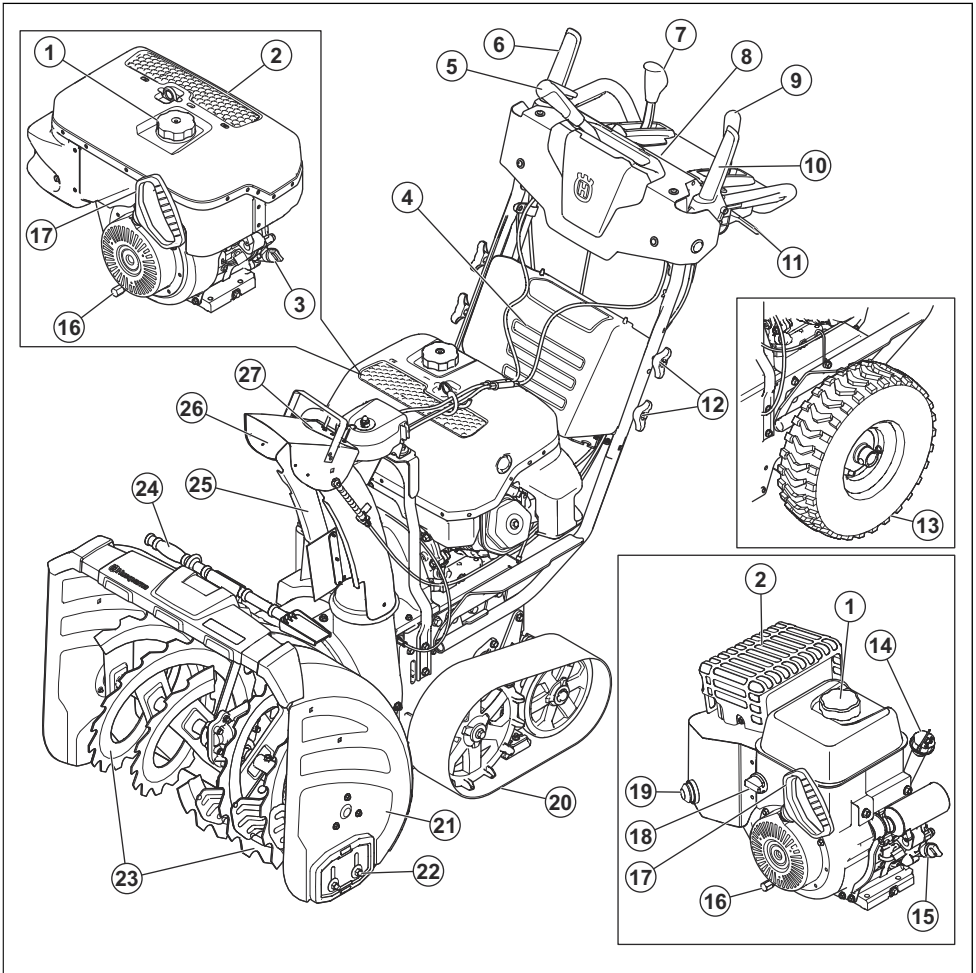

1. Degvielas tvertnes vāciņš
2. Trokšņa slāpētājs
3. Eļļas ietilpība/mērstienis (tikai ST 424T/427T/430T)
4. Akumulatora pārsegs
5. Izkraušanas teknes svira
6. Gliemežvārpstas palaišanas svira
7. Piedziņas ātruma svira
8. Vadības panelis
9. Attālās vadības svira
10. Piedziņas palaišanas svira
11. Stūrēšanas aktivizētāji
12. Roktura fiksatori
13. Ritenis (tikai ST 424/427/430)
14. Mērstienis (tikai ST 424/427/430)
15. Eļļas ietilpība (tikai ST 424/427/430)
16. Eļļas notece
17. Startera auklas rokturis
18. Degvielas padeves IESL./IZSL. slēdzis (tikai ST 424/427/430)
19. Degvielas padeves ierīce (tikai ST 424/427/430)
20. Nepārtrauktā kāpurķēde (tikai ST 424T/427T/430T)
21. Gliemežvārpstas kauss
22. Aizsargplāksne
23. Gliemežvārpsta
24. Tīrīšanas rīks
25. Izkraušanas tekne
26. Izkraušanas teknes novirzītājs
27. LED gaismas

Izstrādājuma pārskats

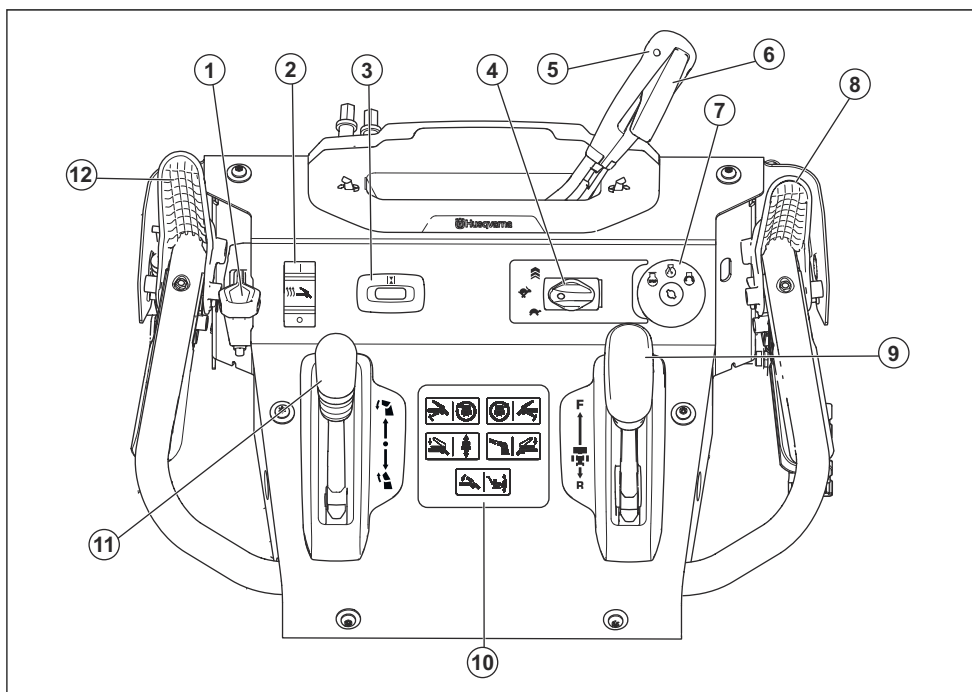

1. Gliemežvārpstas kausa regulēšanas svira
2. Apsildāmā roktura IESL./IZSL. slēdzis
3. Stundu skaitītājs un eļļas maiņas atgādne
4. Drosele
5. Izkraušanas teknes svira
6. Atlaišanas svira
7. Aizdedzes atslēgas spraugas
8. Gliemežvārpstas palaišanas svira
9. Piedziņas ātruma svira
10. Simbolu uzlīme
11. Attālās vadības svira izkraušanas teknes novirzītājam
12. Piedziņas palaišanas svira

Izstrādājuma apraksts

Izstrādājums ir sniega metējs, ko izmanto zemes attīrīšanai no sniega.

Paredzētā lietošana

Šo izstrādājumu var izmantot, lai notīrītu sniegu no laukiem, ceļiem, ietvēm un piebraucamajiem ceļiem. Neizmantojiet to nogāzēs, kuru slīpums pārsniedz 20°. Neizmantojiet izstrādājumu vietās, kur ir daudz atkritumu, neīrurumu un akmeņu.

Simboli uz izstrādājuma

Piezīme: Ja uzlīmes uz izstrādājuma ir bojātas, sazinieties ar izplatītāju, lai tās nomainītu.



Bīdīnājums.



Izlasiet lietotāja rokasgrāmatu.



Ieslēdziet strāvas padevi.



Iedarbiniet dzinēju.



Dzinējs izslēgts.



Pastiprināšana.



Ātri.



Lēni.



Eļļas maiņas atgādne.



Apsildāmie rokturi.



Pirms apkopes izņemiet atslēgu.



Karsta virsma.



Ugunsgrēka risks.



Uzmanīties no priekšmetiem, kas tiek izviesti.



Nepieļaujiet citu personu atrašanos darba zonā.



Neieelpojiet izplūdes gāzes.



Lēnām virzīties atpakaļgaitā.



Kriena risks.



Griezties pa kreisi.



Griezties pa labi.



Mest sniegu.



Mainīt gliemežvārpstas kausa augstumu.

Atbildība par izstrādājuma kvalitāti

Saskaņā ar likumiem par izstrādājuma kvalitāti mēs neuzņemamies atbildību par bojājumiem, ko radījis mūsu izstrādājums, ja:

- ir veikts nepareizs izstrādājuma remonts;
- izstrādājuma remonts ir veikts, izmantojot detaļas, ko nav nodrošinājis vai apstiprinājis ražotājs;
- izstrādājumam tiek pievienots piederums, ko nav nodrošinājis vai apstiprinājis ražotājs;
- izstrādājuma remonts nav veikts pilnvarotā remontdarbnīcā vai pie pilnvarota speciālista.

Drošība

Drošības definīcijas

Tālāk sniegtās definīcijas norāda katra signālvārda nozīmīguma līmeni.



BRĪDINĀJUMS: Traumas.



IEVĒROJIET: Izstrādājuma bojājumi.

Piezīme: Šī informācija atvieglo izstrādājuma lietošanu.

Vispārīgi norādījumi par drošību

- Lietojiet izstrādājumu pareizi. Nepareiza lietošana var radīt smagas vai nāvējošas traumas. Izmantojiet izstrādājumu tikai šajā rokasgrāmatā aprakstītajiem darbiem. Nelietojiet izstrādājumu citiem uzdevumiem.
- Ievērojiet šīs rokasgrāmatas norādījumus. Ievērojiet drošības simbolus un drošības instrukcijas. Ja operators neievēro norādījumus un simbolus, var tikt radīti aprikojuma bojājumi, smagas vai nāvējošas traumas.
- Neizmetiet šo rokasgrāmatu. Izmantojiet norādījumus, lai saliktu, lietu un uzturētu šo izstrādājumu labā stāvoklī. Izmantojiet norādījumus pareizai palīgierīču un piederumu uzstādīšanai. Izmantojiet tikai apstiprinātās palīgierīces un piederumus.
- Nelietojiet bojātu izstrādājumu. Ievērojiet apkopes grafiku. Veiciet tikai tos apkopes darbus, kas aprakstīti šajā rokasgrāmatā. Pārējos apkopes darbus uzticiet pilnvarotam apkopes centram.
- Šī rokasgrāmata nevar ietver visas situācijas, kas var rasties, izmantojot šo izstrādājumu. Esiet uzmanīgs un saprātīgs. Nelietojiet izstrādājumu un neveiciet tā apkopi, ja neesat drošs par radušos situāciju. Sazinieties ar izstrādājuma speciālistu, izplatītāju, apkopes pārstāvi vai pilnvarotu apkopes centru, lai saņemtu papildinformāciju.
- Pirms izstrādājuma montāžas, novietošanas uzglabāšanā vai apkopes veikšanas atvienojiet aizdedzes sveces kabeli.
- Neizmantojiet izstrādājumu, ja tā sākotnējā specifikācija ir mainīta. Nemainiet izstrādājuma detaļas bez ražotāja apstiprinājuma. Izmantojiet tikai tādas detaļas, ko ir apstiprinājis ražotājs. Veicot nepareizu apkopi, var tikt radītas smagas vai nāvējošas traumas.
- Neieelpojiet dzinēja radītos izgarojumus. Ilgstoša dzinēja izplūdes gāzu ieelpošana var apdraudēt veselību.

- Nelietojiet izstrādājumu telpās vai ugunsnedrošu materiālu tuvumā. Izplūdes gāzes ir karstas un var saturēt dzirkstelī, kas var izraisīt aizdegšanos. Nepietiekama gaisa plūsma var izraisīt savainojumus vai nāvi, nosmokot vai saindējoties ar oglekļa monoksīdu (tvana gāzi).
- Produkta lietošanas laikā tā dzinējs rada elektromagnētisko lauku. Elektromagnētiskais lauks var radīt medicīnisko implantātu bojājumus. Pirms izmantot izstrādājumu, sazinieties ar ārstu vai medicīniskā implantāta ražotāju.
- Neļaujiet bērniem lietot šo izstrādājumu. Neļaujiet lietot izstrādājumu personai, kas nav iepazinusies ar lietošanas norādījumiem.
- Ja izstrādājumu izmanto persona ar samazinātām fiziskajām vai garīgajām spējām, vienmēr uzraugiet šo personu. Tuvumā vienmēr jābūt pieaugušajam.
- Ieslēdziet izstrādājumu vietā, kurai nevar piekļūt bērni un nepiederošas personas.
- Izstrādājums var izsviest objektus un radīt traumas. Ievērojiet drošības instrukcijas, lai samazinātu smagu vai nāvējošu traumu gūšanas risku.
- Neatstājiet izstrādājumu, kad darbojas tā dzinējs.
- Izstrādājuma lietotājs ir atbildīgs par radušos negadījumus.
- Pirms pārvietošanās un pārvietojoties atpakaļgaitā, skatieties atpakaļ un lejup, lai izvairītos no maziem bērniem, dzīvniekiem vai citiem pakļūšanas riskiem.
- Pirms produkta lietošanas pārliecinieties, vai tā detaļas nav bojātas.
- Pirms produkta lietošanas pārliecinieties, vai atrodaties vismaz 15 m (50 pēdu) attālumā no citām personām vai dzīvniekiem. Informējiet tuvumā esošas personas par to, ka izmantosit produktu.
- Ievērojiet valsts vai vietējos likumus. Tie var neļaut vai ierobežot izstrādājuma lietošanu noteiktos apstākļos.

Norādījumi par drošu darbu

- Neturiet rokas vai kājas blakus vai zem rotējošām daļām. Turieties atstatus no izmešanas atveres.
- Esiet īpaši piesardzīgs, lietojot ierīci uz grants piebrauktuvēm, ietvēm vai ceļiem vai šķērsojot tos. Pievērsiet uzmanību slēptam apdraudējumam vai satiksmei.
- Ja izstrādājums saskaras ar svešķermeņi, apturiet dzinēju (motoru), atvienojiet aizdedzes sveces kabeli, atvienojiet elektriskā dzinēja kabeli un rūpīgi pārbaudiet, vai izstrādājums nav bojāts. Nelietojiet izstrādājumu, ja bojājums nav novērsts.
- Ja izstrādājums sāk pārmērīgi vibrēt, apturiet dzinēju (motoru) un nekavējoties noskaidrojiet vibrācijas iemeslu. Parasti vibrācija liecina par problēmu.
- Apturiet dzinēju (motoru) pirms darba vietas atstāšanas, gliemežvārpstas korpusa vai izmešanas

novirzītāja aizsērējuma novēršanas, kā arī pirms remontēšanas, regulēšanas vai pārbaudes.

- Pirms izstrādājuma tīrīšanas, remonta vai pārbaudes apturiet dzinēju un pārliecinieties, vai gliemežvārpstas un visas kustīgās daļas ir apstājušās. Atvienojiet aizdedzes sveces kabeli un neļaujiet tam saskarties ar aizdedzes sveci, lai nepieļautu nejausu dzinēja iedarbināšanu.
- Nedarbiniet dzinēju iekštelpās, izņemot gadījumus, kad izstrādājums ir jāiedarbina, lai pārvietotu to ārā no iekštelpām vai atpakaļ. Atveriet izejas durvis, jo izplūdes gāzes ir bīstamas.
- Esiet īpaši piesardzīgs, darbojoties ar sniega metēju nogāzē.
- Nelietojiet izstrādājumu, ja atbilstošie aizsargi un citas aizsargierīces nav uzstādītas un nedarbojas.
- Nevērsiet teknes novirzītāju uz cilvēkiem vai vietām, kur var sabojāt īpašumu. Raugiet, lai bērni un citas personas atrastos drošā attālumā.
- Nepārslodojiet izstrādājumu, mēģinot tīrīt sniegu pārāk ātri.
- Nepārvietojiet izstrādājumu pa slidenām virsmām lielā ātrumā. Pārvietojoties atpakaļgaitā, esiet uzmanīgs un skatieties uz aizmuguri.
- Atvienojiet gliemežvārpstu energoapgādi, ja transportējat vai neizmantojat izstrādājumu.
- Izmantojiet tikai tādas palīgierīces un piederumus, kuru izmantošanu apstiprinājis izstrādājuma ražotājs (piemēram, riteņu svarus, pretsvarus, kabīnes utt.).
- Neizmantojiet izstrādājumu nepietiekamas redzamības apstākļos. Vienmēr pievērsiet uzmanību kāju pozīcijai un cieši satveriet rokturus. Ejiet, nekad neskrīriet.
- Nepieskarieties karstam dzinējam vai slāpētājam.

Darba zonas drošība

- Rūpīgi pārbaudiet zonu, kurā lietos aprikojumu, un aizvāciet kājslauķus, kamanas, slides, vadus un citus traucēkļus.
- Pirms dzinēja (motora) iedarbināšanas izspiediet visus sajūgus un pārvietojiet pārslēgu neitrālā pozīcijā.
- Nestrādājiet ar izstrādājumu, ja neesat uzvilcis piemērotu ziemas apģērbu. Nepieļaujiet nenostiprināta apģērba iekļūšanu kustošajās sniega tīrītāja daļās. Izmantojiet apavus, kas nodrošina stabilitāti uz slidenām virsmām.
- Rīkojieties ar degvielu piesardzīgi – tā viegli uzliesmo.
 - Lietojiet piemērotu degvielas tvertni.
 - Nepievienojiet degvielu iedarbināta vai sakarsuša dzinēja laikā.
 - Uzpildiet degvielas tvertni ārā apstākļos, veicot to īpaši uzmanīgi. Neuzpildiet degvielas tvertni telpās.
 - Neuzpildiet tvertnes transportlīdzeklī, kravas automašīnā vai uz piekabes platformas. Pirms

uzpildes novietojiet tvertnes uz zemes, atstātus no transportlīdzekļa.

- Nonemiet ar gāzi darbināmu aprikojumu no kravas automašīnas vai piekabes un iepildiet degvielu, novietojot aprikojumu uz zemes. Ja tas nav iespējams, novietojiet aprikojumu uz piekabes un iepildiet degvielu, izmantojot pārvietojamu tvertni, nevis benzīna iepildes pistoli
- Vienmēr turiet sprauslu tā, lai tā saskaras ar degvielas tvertnes vai konteineru atvēruma malu, līdz uzpilde ir pabeigta. Nelietojiet iepildes pistoles fiksatoru, kas bloķē to atvērtā stāvoklī.
- Cieši nostipriniet atpakaļ benzīna iepildes vāciņu un noslauciet izlijušo degvielu.
- Ja degviela ir nokļuvusi uz drēbēm, nekavējoties tās nomainiet.
- Lietojiet pagarinātājus un spraudlīdzdas, kas atbilstīgi ražotāja norādēm ir piemēroti motoriem ar elektrisko piedziņu vai motoriem ar elektrisko starteri.
- Noregulējiet gliemežvārpstas korpusa augstumu, lai tas nesaskartos ar akmeņu vai grants virsmu.
- Nekad neregulējiet aprikojumu, ja dzinējs (motors) darbojas (izņemot gadījumus, kad to iesaka ražotājs).
- Lai pasargātu acis no svešķermeņiem, ko ierīce varētu izsviest, vienmēr izmantojiet aizsargbrilles vai acu aizsargus ierīces lietošanas, regulēšanas vai remonta laikā.

Individuālie aizsarglīdzekļi

Lietojot izstrādājumu, vienmēr izmantojiet atbilstošus individuālos aizsarglīdzekļus. Obligāti izmantojiet izturīgus apavus, acu aizsarglīdzekļus un dzirdes aizsarglīdzekļus. Individuālais drošības aprikojums nevar pilnībā novērst traumu gūšanas risku, tomēr samazinās traumu apmēru, ja notiks negadījums.

- Lietojot, apkopjot vai remontējot izstrādājumu, obligāti izmantojiet aizsargbrilles vai acu aizsarglīdzekļus.
- Vienmēr nēsājiet piemērotu ziemas apģērbu, kad lietojat izstrādājumu.
- Vienmēr nēsājiet izturīgus zābakus ar neslīdošu zoli un labu pofītes atbalstu, kad lietojat izstrādājumu.
- Nevalkājiet vaļīgu apģērbu, kas var iekerties kustīgajās daļās.
- Ja nepieciešams, izmantojiet apstiprinātus aizsargcimdus. Piemēram, tas jādara, uzstādot, pārbaudot vai tīrot asmeni.
- Lietojot izstrādājumu, vienmēr izmantojiet atbilstošus ausu aizsarglīdzekļus. Ilgstošs troksnis var izraisīt dzirdes zudumu.

Izstrādājuma drošības ierīces

- Regulāri veiciet izstrādājuma apkopi.
 - Tiek pagarināts izstrādājuma darbmužs.
 - Tiek samazināts negadījumu risks.

Ļaujiet pilnvarotam izplatītājam vai pilnvarotam apkopes centram regulāri pārbaudīt izstrādājumu, lai veiktu regulēšanu vai remontu.

- Neizmantojiet izstrādājumu, ja ir bojāts drošības aprīkojums. Ja izstrādājums ir bojāts, sazinieties ar pilnvarotu apkopes centru.

Slāpētājs

Slāpētājs maksimāli mazina troksni un novirza motora izplūdes gāzes prom no operatora.

Nelietojiet izstrādājumu, ja slāpētājs nav piestiprināts vai ir bojāts. Bojāts slāpētājs palielina trokšņa līmeni un aizdegšanās risku.

Regulāri pārbaudiet slāpētāju, lai pārliecinātos, ka tas ir pareizi piestiprināts un nav bojāts.



IEVĒROJIET: Lietošanas laikā, tūlīt pēc tās un tad, kad motors darbojas tukšgaitā, slāpētājs ļoti uzkarst. Lai novērstu aizdegšanos, esiet piesardzīgs uzliesmojošu materiālu un/vai gāzu tuvumā.

Drošības norādījumi, rīkojoties ar degvielu



BRĪDINĀJUMS: Pirms sākat lietot izstrādājumu, izlasiet tālāk izklāstītās brīdinājuma instrukcijas.

- Nelietojiet izstrādājumu, ja uz tā ir degviela vai dzinēja eļļa. Notīriet nevēlamo degvielu/eļļu un ļaujiet izstrādājumam nožūt.
- Ja degviela ir nokļuvusi uz apģērba, nekavējoties pārgērbieties.
- Neļaujiet degvielai nonākt uz ķermeņa, jo tā var izraisīt savainojumus. Ja degviela ir nonākusi uz ķermeņa, izmantojiet ziepes un ūdeni, lai to nomazgātu.
- Nelietojiet izstrādājumu, ja dzinējā ir sūce. Regulāri pārbaudiet, vai dzinējam nav radusies sūce.
- Rīkojoties ar degvielu, esiet uzmanīgs. Degviela ir viegli uzliesmojoša, tās tvaiki ir sprādzienbīstami, un var izraisīt savainojumus vai nāvi.
- Neieelpojiet degvielas tvaikus, jo tie var izraisīt savainojumus. Pārliecinieties, vai gaisa plūsma ir pietiekama.
- Nesmēķējiet degvielas vai dzinēja tuvumā.
- Nenovietojiet siltus objektus degvielas vai dzinēja tuvumā.
- Nepievienojiet degvielu dzinēja darbības laikā.
- Pirms degvielas uzpildes pārliecinieties, vai dzinējs ir atdzisis.
- Pirms uzpildes lēni atveriet degvielas tvertnes vāciņu un uzmanīgi izlaidiet spiedienu.
- Neveiciet dzinēja degvielas uzpildi telpās. Nepietiekama gaisa plūsma var izraisīt savainojumus vai nāvi, nosmokot vai saindējoties ar oglekļa monoksīdu (tvana gāzi).

- Pilnībā piegrieziet degvielas tvertnes vāciņu. Ja degvielas tvertnes vāciņš nav piegriezts, pastāv aizdegšanās risks.
- Pirms iedarbināšanas pārvietojiet izstrādājumu vismaz 3 m (10 pēdu attālumā) no vietas, kur veicat uzpildi.
- Neļiejiet degvielas tvertnē pārāk daudz degvielas.

Akumulatora drošības norādes



BRĪDINĀJUMS: Bojāts akumulators var eksplodēt un radīt traumas. Ja akumulators ir deformējies vai ir bojāts, sazinieties ar pilnvaroto Husqvarna servisa pārstāvi.



BRĪDINĀJUMS: Pirms sākat lietot izstrādājumu, izlasiet tālāk izklāstītās brīdinājuma instrukcijas.

- Akumulatoru tuvumā nēsājiet aizsargbrilles.
- Akumulatoru tuvumā nenēsājiet pulksteni, rotaslietas vai citus metāla priekšmetus.
- Glabājiet akumulatoru bērniem nepieejamā vietā.
- Uzlādējiet akumulatoru vietā, kurā ir laba ventilācija.
- Uzlādējot akumulatoru, gādājiet, lai uzliesmojoši materiāli atrastos vismaz 1 m attālumā.
- Pareizi utilizējiet nomainītos akumulatorus. Skatiet šeit: *Utilizēšana lpp. 122.*
- Akumulators var izdalīt eksplodējošas gāzes. Nesmēķējiet akumulatora tuvumā. Turiet akumulatoru atstatos no atklātas uguns un dzirkstelēm.

Norādījumi par drošu apkopi



BRĪDINĀJUMS: Pirms sākat lietot izstrādājumu, izlasiet tālāk izklāstītās brīdinājuma instrukcijas.

- Dzinēja izplūdes gāzes satur oglekļa monoksīdu, kas ir indīga un ļoti bīstama gāze bez aromāta. Nedarbiniet dzinēju iekštelpās vai slēgtās telpās.
- Pirms veicat izstrādājuma apkopi, vispirms izslēdziet dzinēju un atvienojiet aizdedzes vadu no aizdedzes sveces.
- Veicot asmeņu apkopi, nēsājiet aizsargcimdus. Asmeņi ir ļoti asi, un ar tiem var viegli sagriezties.
- Piederumi un pārveidojumi izstrādājumā, kuras ražotājs nav apstiprinājis, var izraisīt nopietnas traumas vai nāvi. Nepārveidojiet izstrādājumu. Izmantojiet tikai tādus piederumus, ko ir apstiprinājis ražotājs.
- Ja apkope netiek veikta pareizi un regulāri, traumu gūšanas risks un bojājumu izstrādājumam risks palielinās.
- Veiciet tikai to apkopi, kas norādīta lietotāja rokasgrāmatā. Visi pārējie apkopes darbi jāveic apkopes pārstāvim.

- Laujiet apkopes pārstāvim regulāri veikt izstrādājuma apkopi.

- Nomainiet bojātās, nodilušās un salūzušās detaļas.

Montāža

Izstrādājuma izņemšana no kastes

1. Izņemiet izstrādājuma komplektācijā iekļautās nepiestiprinātās daļas. Veiciet griezumus gar četriem kastes stūriem un nolieciet sānu sienas lejup.
2. Noņemiet divas skrūves, ar kurām gliemežvārpstas korpuss ir piestiprināts pie paletes. Noņemiet tērauda skavas no aizsargplāksnēm, ja tādas uzstādītas.
3. Noņemiet visus iepakojuma materiālus.
4. Izņemiet izstrādājumu no kastes un pārliecinieties, vai kastē nav palikušas nepiestiprinātās daļas.



Cirpes tapas ¼-20 x 1,81 (6)



Pretuzgriežņi ¼-20 (6)



Pretuzgrieznis 5/16-18 (1)



Pretuzgrieznis ¼-20 (1)



Neilona paplāksne (1)



Pamatnes skrūve 5/16-18 x 5/8 (1)



Apaļā tapa (1)



Atlaišanas svira (1).



Izkraušanas teknes svira



Atspere (1)



Atloka skrūve ¼-20 (1)

Nepiestiprinātās daļas



Izkraušanas tekne (1)



Ieslēgšanas/izslēgšanas atslēga(-as)



Pamatnes skrūves 5/16-18 x 2 ¼" (2)



Teknes vadplāksnīte



Roktura fiksatori (2)



Pretuzgrieznis 3/8 (1)



Pretuzgrieznis 3/18-16 (1)



(ST 424/427/430) Kabeļa turētājs (1)

Nepieciešamie instrumenti

- 3/8 collu uzgriežņu atslēga (1)
- 7/16 collu uzgriežņu atslēga (1)
- 1/2 collu uzgriežņu atslēga (1)
- 9/16 collu dziļa mucīņa (1)

Roktura uzstādīšana

1. Paceliet augšējo rokturi darba pozīcijā.

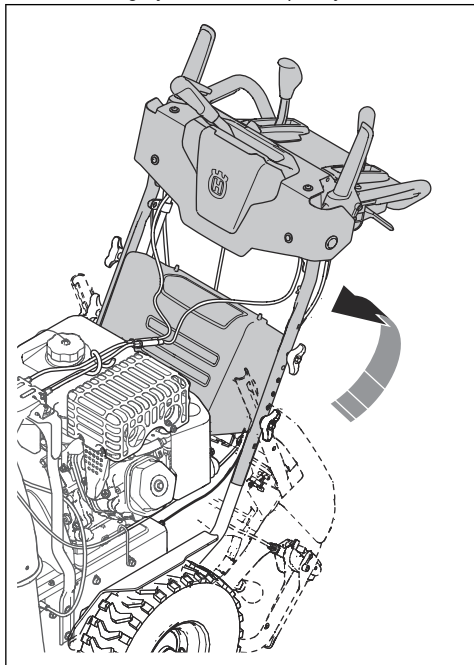

2. Salāgojiet roktura pozīciju ar vienu no caurumiem (C).

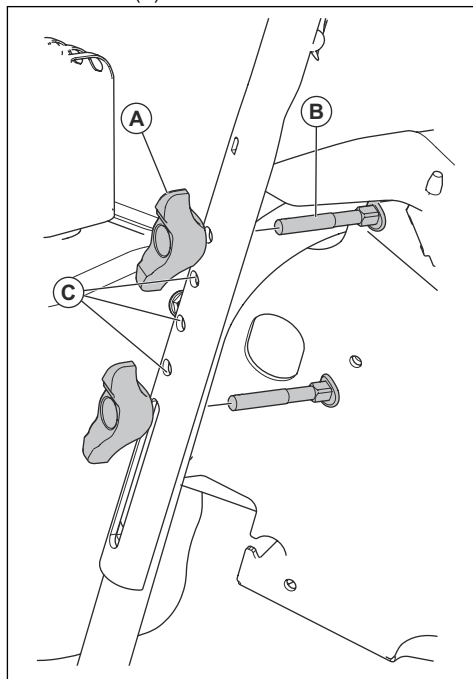

3. Ievietojiet skrūvi (B) caurumā (C).
4. Uzskrūvējiet fiksatoru (A) uz skrūves un pievelciet fiksatoru.
5. Ieskrūvējiet papildu pamatnes skrūves (B) un roktura fiksatorus (A), lai nostiprinātu augšējo rokturi pie apakšējā roktura.

Izkraušanas teknes uzstādīšana

1. Uzlieciet izkraušanas teknes novirzītāja bloku uz izkraušanas teknes. Izkraušanas atverei ir jābūt vērstai uz ierīces priekšpusi.
2. Uzlieciet rotatora galvu (A) uz izkraušanas teknes kronšteina (B).
3. Salāgojiet tapas, kas atrodas zem rotatora galvas, ar caurumiem izkraušanas teknes kronšteinā.

- Uzlieciet rotatora galvu uz tapas (E) un vītņtapas (G) kronšteinā (E).

- Noregulējiet atlaišanas kabeli. Skatiet šeit: *Izkraušanas teknes atlaišanas kabeļa regulēšana lpp. 117.*
- Noregulējiet izkraušanas teknes kreiso un labo kabeli. Skatiet šeit: *Izkraušanas teknes kreisā un labā kabeļa regulēšana lpp. 117.*

Izkraušanas teknes novirzītāja attālās vadības uzstādīšana

- Piestipriniet kabeļa kronšteinu (A) izkraušanas teknei, izmantojot pamatnes skrūvi (B) un 5/16-18 pretuzgriezni (D). Pievelciet skrūvi.
- Uzstādiat kabeļa cilpu (E) uz izkraušanas teknes novirzītāja (F). Izmantojiet atloka skrūvi (G), neilona paplāksni (C), un pievelciet ar ¼-20 pretuzgriezni (K). Kabeļa cilpa uz atloka skrūves būs vajīga.
- Piestipriniet atsperi (L) pie sešstūra uzgriežņa (M) rotatora galvā un pie atveres izkraušanas teknes novirzītājā.

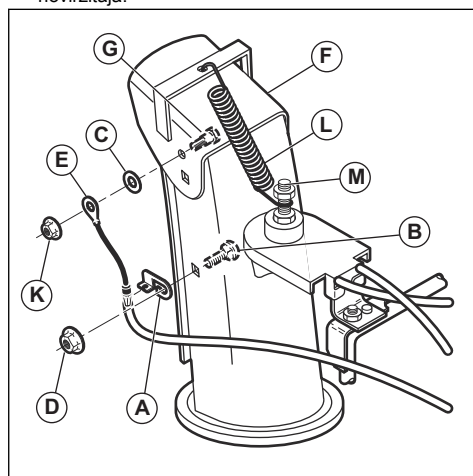

- Uzlieciet pretuzgriezni (B) uz vītņtapas un pievelciet.
- Piestipriniet kvadrātveida vadplāksnīti (I) ar pretuzgriezni (H).
- Tikai ST 424/427/430 : Izvelciet kabelus cauri kabeļu turētājam (C)

Izkraušanas teknes sviras un atlaišanas kabeļa uzstādīšana

- Nospiediet uz leju fiksatoru (D) uz izkraušanas teknes sviras. Ja nepieciešams, izmantojiet gumijas āmuru.
- Piestipriniet atlaišanas kabeli pie izkraušanas teknes sviras savienojuma (A).

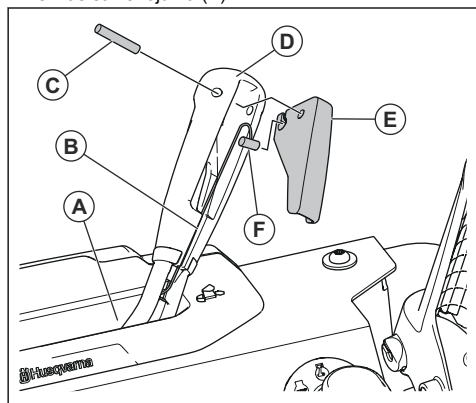

- Ievietojiet atlaišanas kabeli izkraušanas teknes sviras gropē (B).
- Uzstādiat kabeļa uzgaļa stiprinājumu (F) uz atlaišanas sviras (E).
- Uzstādiat atlaišanas sviru (E) uz izkraušanas teknes sviras un nostipriniet ar apaļo tapu (C).

Ātruma vadības kabeļa uzstādīšana

- Iestadiet piedziņas ātruma sviru neitrālajā pozīcijā.
- Piestipriniet ātruma vadības kabeli (B) pie piedziņas ātruma sviras ar aizturtapu.
- Piestipriniet ātruma vadības kabeli pie kronšteina (C) ar 2 ½ collu uzgriežņu atslēgu. Pārliedziet, ka piedziņas ātruma svira paliek neitrālā pozīcijā.

4. Izņemiet no divplecu sviras skrūvi un spārnuzgriezni (A), lai ļautu divplecu svirai kustēties.

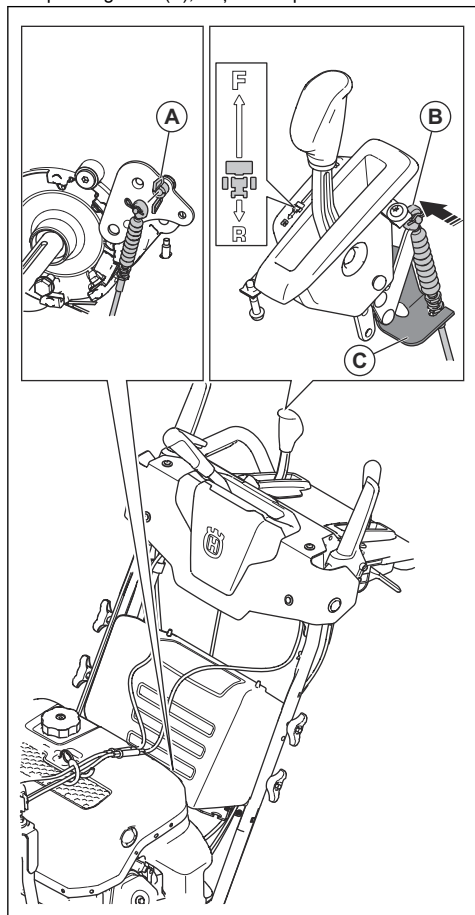

Rezerves cirpes tapu uzstādīšana

- Piestipriniet rezerves cirpes tapas pie tālvadības pults pārsega vai pie akumulatoru kārbas.

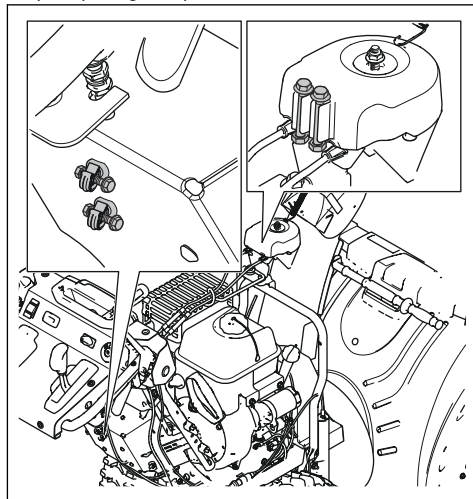

Lietošana

Kas jāpaveic pirms izstrādājuma darbināšanas

- Neļaujiet darba zonā iekļūt cilvēkiem un dzīvniekiem.
- Veiciet regulāru apkopi. Skatiet šeit: *Apkopes grafiks lpp. 108.*
- Pārliecinieties, ka aizdedzes vadi pareizi atrodas uz aizdedzes sveces.
- Ja nepieciešams, uzpildiet eļļu vai degvielu. Skatiet šeit: *Degvielas uzpildīšana lpp. 104.*

Dzinēja uzpilde ar eļļu



IEVĒROJIET: Negrieziet mērstieni, kad pārbaudāt eļļas līmeni. Neuzpildiet eļļu virs norādītās atzīmes.

1. Noņemiet eļļas vāciņu un notīriet mērstieni. Mērstieņa atrašanās vieta ir norādīta šeit: *Izstrādājuma pārskats lpp. 94.*
2. Piepildiet eļļu līdz mērstieņa augšējai atzīmei. Izmantojiet mērstieni, lai regulāri pārbaudītu eļļas līmeni.
3. Uzlieciet eļļas vāciņu atpakaļ.

Degvielas uzpildīšana

Ja iespējams, izmantojiet zemu emisiju/alkilātu degvielu. Ja zemu emisiju/alkilātu benzīns nav pieejams, izmantojiet labas kvalitātes bezsvina benzīnu vai svina benzīnu. Ārpus Ziemeļamerikas izmantojiet benzīnu, kura oktānskaitlis ir vismaz 90 RON (Ziemeļamerikā — 87 AKI). Pretējā gadījumā izstrādājums var tikt bojāts.



IEVĒROJIET: Ārpus Ziemeļamerikas neizmantojiet benzīnu, kura oktānskaitlis ir zemāks par 90 RON (Ziemeļamerikā — 87 AKI). Pretējā gadījumā izstrādājums var tikt bojāts.

1. Lēni atveriet degvielas tvertnes vāciņu, lai samazinātu spiedienu.
2. Lēni uzpildiet ar degvielas kannu. Ja esat izšļakstījis degvielu, noīriet to ar drāniņu un ļaujiet atlikušajai degvielai nožūt.
3. Noīriet vietu ap degvielas tvertnes vāciņu.
4. Pilnībā piegrieziet degvielas tvertnes vāciņu. Ja degvielas tvertnes vāciņš nav piegriezts, pastāv aizdegšanās risks.
5. Pirms iedarbināšanas pārvietojiet izstrādājumu vismaz 3 m (10 pēdas) no vietas, kur piepildījāt tvertni.

Degvielas slēdža izmantošana (tikai ST 424/427/430)

- Pagrieziet degvielas slēdzi, lai atvērtu vai aizvērtu degvielas vārstu. Izstrādājuma darbības laikā degvielas slēdzim jābūt pozīcijā OPEN (Atvērt).

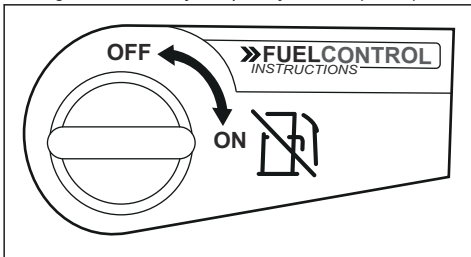

Dzinēja iedarbināšana, manuāla

1. Ielieciet IESL./IZSL. atslēgu aizdedzes atslēgas spraugā (B). Negrieziet atslēgu.

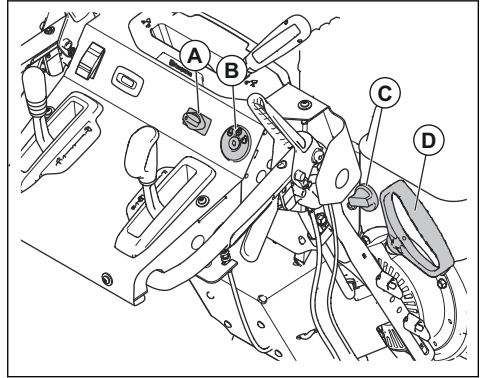

2. Tikai ST 424/427/430 : Pagrieziet degvielas IESL./IZSL. slēdzi (C) pozīcijā ON (Ieslēgt).
3. Pārslēdziet droses vadību (A) pozīcijā FAST (Ātri).
4. Pagrieziet IESL./IZSL. atslēgu pozīcijā ON (Ieslēgt).
5. Tikai ST 424/427/430 : Ja temperatūra ir zemāka par -17 °C (0 °F), 3 reizes nospiediet degvielas padeves ierīci. Degvielas padeves ierīces pozīciju skatiet *Izstrādājuma pārskats lpp. 94.*



IEVĒROJIET: Nespiediet degvielas padeves ierīci pārāk daudz reižu. Iespējams, tādēļ nevarēs iedarbināt dzinēju. Ja dzinējs ir pārpludināts, pirms palaišanas mēģinājuma dažas minūtes uzgaidiet. Nespiediet degvielas padeves ierīci.

6. Velciet startera auklas rokturi (D).



IEVĒROJIET: Strauji neatlaidiet startera auklas rokturi. Lēnām pārvietojiet to sākuma pozīcijā.

Piezīme: Ja startera aukla ir sasalusi, lēni izvelciet no startera tik daudz auklas, cik iespējams. Atlaidiet startera auklas rokturi. Ja dzinēju nevar iedarbināt, atkārtotiet iepriekš aprakstītās darbības vai izmantojiet elektrisko starteri.

7. Ļaujiet dzinējam 2–3 minūtes darboties ļoti mazā ātrumā un tikai pēc tam sāciet mest sniegu.
8. Ja dzinējs nedarbojas vienmērīgi, izslēdziet to.

Dzinēja iedarbināšana, elektriska

1. Ielieciet IESL./IZSL. atslēgu aizdedzes atslēgas spraugā (B). Negrieziet atslēgu.
2. Tikai ST 424/427/430 : Pagrieziet degvielas IESL./IZSL. slēdzi (C) pozīcijā ON (Ieslēgt).

3. Pārslēdziet droseles vadību (A) pozīcijā FAST (Ātri).
4. Pārslēdziet IESL./IZSL. atslēgu pozīcijā ON (ieslēgt).

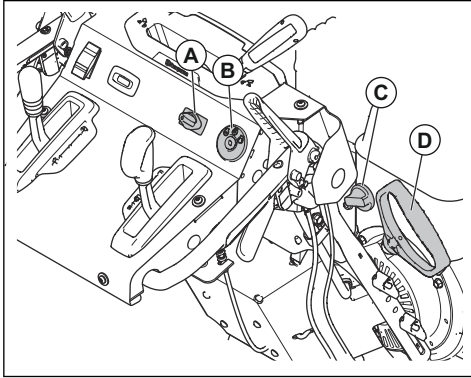

5. Tikai ST 424/427/430 : Ja temperatūra ir zemāka par -17°C (0°F), 3 reizes nospiediet degvielas padeves ierīci. Degvielas padeves ierīces pozīciju skatiet *Izstrādājuma pārskats lpp. 94*.



IEVĒROJIET: Nespiediet degvielas padeves ierīci pārāk daudz reižu. Iespējams, tādēļ nevarēs iedarbināt dzinēju. Ja dzinējs ir pārpludināts, pirms palaišanas mēģinājuma dažas minūtes uzgaidiet. Nespiediet degvielas padeves ierīci.

6. Pagrieziet IESL./IZSL. atslēgu pozīcijā START (Palaist). Kad dzinējs iedarbojas, atlaidiet atslēgu.



IEVĒROJIET: Kad mēģināt iedarbināt dzinēju, nekad nedarbiniet starteri ilgāk par 5 sekundēm. Pirms katra nākamā mēģinājuma uzgaidiet 5–10 sekundes.

7. Ļaujiet dzinējam 2–3 minūtes darboties ļoti mazā ātrumā un tikai pēc tam sāciet mest sniegu.

Izstrādājuma darbināšana



IEVĒROJIET: Izvairieties no ilgākas piedziņas vai gliemežvārpstu palaišanas sviru daļējas nospiešanas; tas var izraisīt siksnu priekšlaicīgu nodilumu vai pārdegšanu.

Piezīme: Ja ir nospiesta gan piedziņas, gan gliemežvārpstu palaišanas svira, piedziņas palaišanas svira fiksēs gliemežvārpstas palaišanas sviru. Ar labo roku kontrolējiet sniega izmešanas tekni.

1. Lai iedarbinātu gliemežvārpstas lāpstiņas, spiediet gliemežvārpstas palaišanas sviru (A) pret rokturi; tiks iedarbināta gliemežvārpstu un sāks sniega mešana.

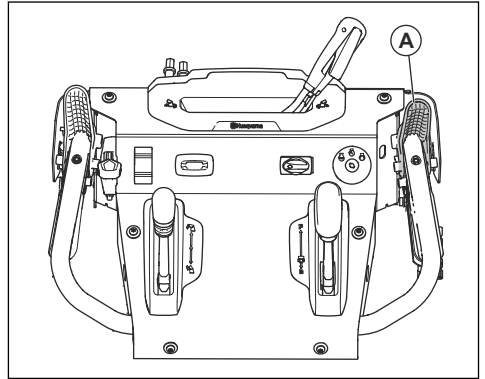

2. Kad ir nospiesta piedziņas palaišanas svira (B), paceliet piedziņas ātruma vadības sviru (C) no vidējās pozīcijas, lai ierīce kustētos uz priekšu.
3. Kad ir nospiesta piedziņas palaišanas svira, nolaidiet piedziņas ātruma vadības sviru no vidējās pozīcijas, lai ierīce kustētos atpakaļgaitā.

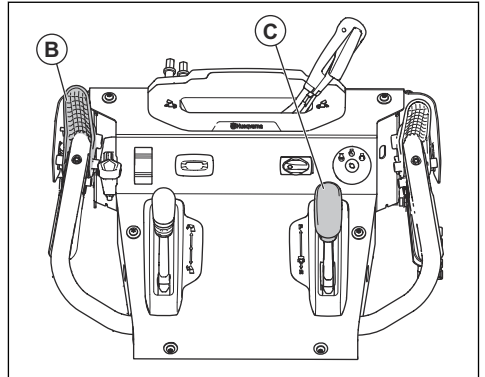

4. Lai pārvietotu ierīci vēlamajā virzienā, piedziņas palaišanas sviru turiet nospiestu pret rokturi.

5. Ja izstrādājums ir aprīkots ar stūres pastiprinātāju, turiet nospiestu kreiso stūrēšanas aktivizētāju (D), lai pagrieztos pa kreisi. Turiet nospiestu labo stūrēšanas aktivizētāju, lai pagrieztos pa labi.

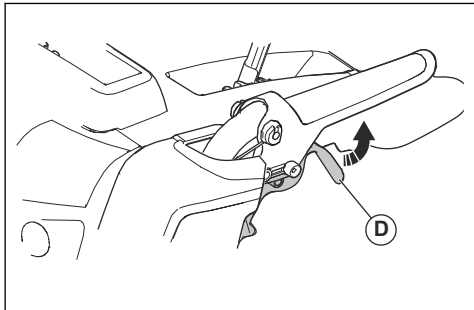

Droseļvārsta vadība

Piezīme: Ja sniegs ir slapjš vai smags, izmantojiet ātras darbības vai pastiprinātāja režīmu.

Droseles vadība regulē dzinēja ātrumu. Ir pieejami 3 režīmi; pastiprinātāja, ātras darbības un lēnas darbības.

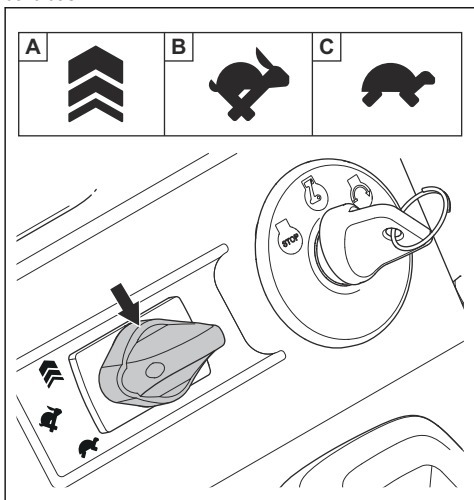

- Pastiprinātāja režīms (A): lai palielinātu ātrumu, ja ierīce darbojas, bet nemet sniegu, vai lai palielinātu sniega mešanas attālumu.
- Ātra darbība (B): standarta darbība
- Lēna darbība (C): lai samazinātu sniega mešanas attālumu vai dzinēja darbības troksni.

Droseles sviras lietošana

- Pagrieziet droseles sviru, lai samazinātu dzinēja apgriezienus.

Apsildāmo rokturu lietošana

- Nospiediet slēdzi pozīcijā I, lai sāktu rokturu apsildi.
- Nospiediet slēdzi pozīcijā O, lai pārtrauktu rokturu apsildi.

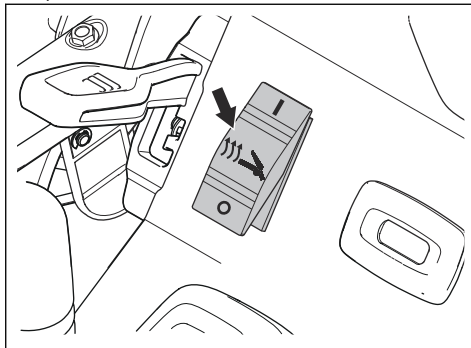

Izstrādājuma izslēgšana

1. Pagrieziet atslēgu pozīcijā STOP (Izslēgt).

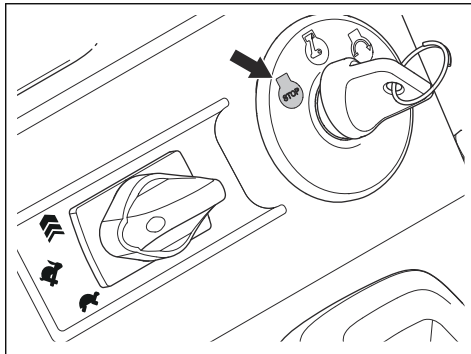

2. Izņemiet IESL./IZSL. atslēgu.

Izkraušanas teknes un izkraušanas teknes novirzītāja regulēšana

1. Nospiediet atlaišanas sviru (B) uz izkraušanas teknes sviras (A) un noregulējiet izkraušanas teknes pozīciju pa kreisi vai pa labi.

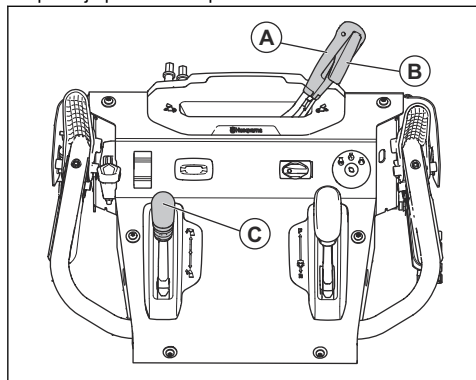

2. Pabīdīd attālās vadības sviru (C), lai noregulētu sniega mešanas attālumu.
 - a) Pabīdīd attālās vadības sviru uz augšu, lai samazinātu sniega mešanas attālumu.
 - b) Pabīdīd attālās vadības sviru uz leju, lai palielinātu sniega mešanas attālumu.

Aizsargplāksņu regulēšana

Aizsargplāksnes novērš sniega metēja apakšdaļas bojājumus. Ja pretuzgriezni (B) ir vaļīgs vai aizsargplāksne nav pareizā attālumā no zemes, noregulējiet aizsargplāksnes (A). Parastos apstākļos regulēšana nav nepieciešama.

1. Atļaidiet pretuzgriezni (B) ar 13 mm ($\frac{1}{2}$ collas) parasto uzgriežņu atslēgu.
2. Pabīdīd aizsargplāksnes (A) uz augšu vai uz leju.
 - a) Uz līdzenas virsmas iestatiet attālumu starp skrāpja sliedi un zemi uz 5-6 mm (0,2-0,25 collas).
 - b) Uz nelīdzenas virsmas iestatiet aizsargplāksnes (A) pozīciju, kurā skrāpja sliede ir virs zemes virskārtas.



BRĪDINĀJUMS: Pārliecinieties, ka ierīcē neiekļūts grants un akmeņi. Priekšmeti, kas tiek izsviesti lielā ātrumā, var radīt savainojumus.

3. Pievelciet pretuzgriezni (B).

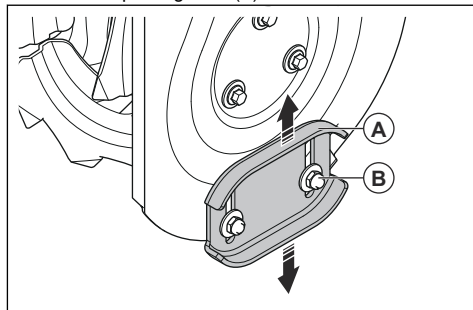

Kupenu griezēju izmantošana (ja uzstādīti)

Izmantojiet kupenu griezējus, lai grieztu dziļas kupenas, kas ir augstākas par izstrādājuma priekšdaļu.

1. Atļaidiet vaļīgāk regulēšanas uzgriežņus (A) abās izstrādājuma malās, lai katru kupenu griezēju (B) varētu pacelt augstākajā pozīcijā.

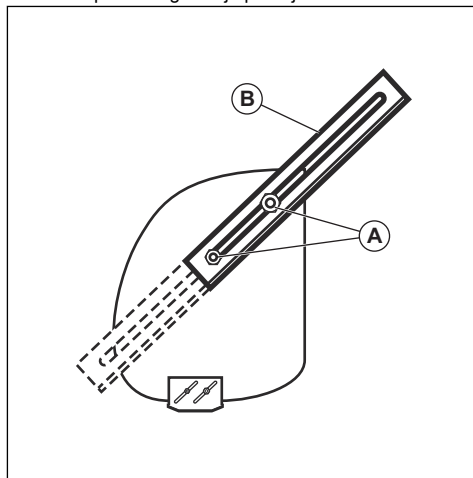

2. Pievelciet uzgriežņus.
3. Pēc lietošanas nolaidiet kupenu griezējus.

Gliemežvārpstas kausa regulēšana (tikai ST 424T/427T/430T)

1. Nospiediet sviru (A) uz leju.

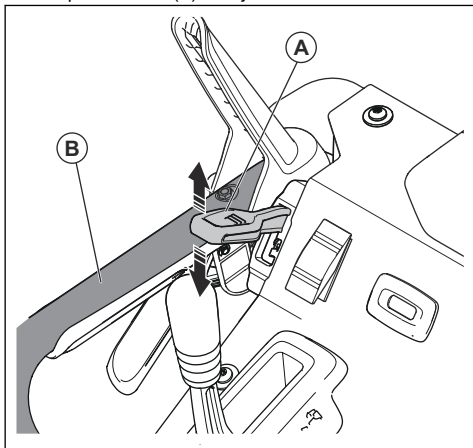

2. Pabīdīiet rokturus (B) uz augšu vai uz leju, lai noregulētu gliemežvārpstas kausa augstumu.
3. Atļaidiet sviru (A), lai bloķētu gliemežvārpstas kausu pozīcijā.

Piezīme: Gliemežvārpstas kausu var iestāfīt nebloķētā pozīcijā. Tādējādi gliemežvārpstas kausa var pielāgoties reljefam. Lai iestāfītu gliemežvārpstas kausu nebloķētā pozīcijā, nospiediet sviru (A) uz leju un pa labi.

Izvaišanās no sasalšanas pēc lietošanas

Piezīme: Ledus var bloķēt vadīklas un kustīgās daļas. Nedarbiniet vadīklas ar pārmērīgu spēku. Ja nevarat

darbināt vadīklu vai daļu, iedarbiniet dzinēju un ļaujiet tam dažas minūtes darboties.

1. Iedarbiniet dzinēju un ļaujiet tam dažas minūtes darboties. Apturiet dzinēju un uzgaidiet, līdz visas rotējošās daļas apstājas.
2. Notīriet sniegu un ledus gabalus no izstrādājuma.
3. Notīriet sniegu un ledus gabalus no izkraušanas teknes pamatnes.
4. Grieziēt izkraušanas teknes novirzītāju pa kreisi un pa labi, lai atbrīvotos no ledus un ūdens.
5. Pagrieziet atslēgu pozīcijā OFF (Izslēgt).
6. Ja izstrādājums nav aprīkots ar elektrisko starteri, vairākas reizes pavelciet startera auklas rokturi, lai notīrītu ledu un ūdeni.

Labā rezultāta panākšana

- Vienmēr darbiniet dzinēju ar pilnībā atvērtu droseli vai gandrīz pilnībā atvērtu droseli.
- Vienmēr pielāgojiet izstrādājuma ātrumu sniega daudzumam un regulējiet ātrumu ar piedziņas ātruma vadības sviru. Gādājiet, lai izstrādājums vienmērīgi mestu sniegu.
- Vienkāršākā un efektīvākā sniega tīrīšana ir uzreiz pēc snigšanas.
- Ja iespējams, vērsiet izmesto sniegu pa vējam.
- Uz līdzenām virsmām, piemēram, asfaltētiem ceļiem, paceliet aizsargplāksnes 5–6 mm (0,2–0,25 collas) virs zemes.
- Skrāpi var apgriezt otrādi. Kad tas ir nodilis gandrīz līdz korpusa malai, apgrieziet to. Nomainiet skrāpi, ja tas ir bojāts vai abas tā malas ir nodilušas.
- Neizmantojiet teknes novirzītāju, ja tas ir aizsērējis.
- Ja neparedzētu apstākļu dēļ ierīce nekustas uz priekšu, nekavējoties atļaidiet piedziņas palaišanas sviru vai pagrieziet IESL./IZSL. atslēgu pozīcijā OFF (Izslēgt).

Apkope

Ievads

Izstrādājuma lietošanas laikā skrūves var kļūt vaļīgas un komponenti var nodilt. Tas var izraisīt nepareizu darbību,

piemēram, nepareizu pielaišanas atālumu, palielinātu eļļas patēriņu vai dažādu komponentu nepareizu salāgojumu. Regulāri veiciet izstrādājuma apkopi, lai izvairītos no nepareizas darbības.

Apkopes grafiks

Apkope	Katru dienu	15 stundu intervālos	20 stundu intervālos	40 stundu intervālos	100 stundu intervālos
Pievelciet uzgriežņus un skrūves.	X				
Pārbaudiet motora eļļas līmeni	X				

Apkope	Katru dienu	15 stundu intervālos	20 stundu intervālos	40 stundu intervālos	100 stundu intervālos
Nomainiet motoreļļu			X		
Pārbaudiet un noregulējiet kāpurķēžu spriegojumu (tikai ST 424T/427T/430T)		X			
Pārliecinieties, vai nav degvielas vai eļļas noplūdes	X				
Izņemiet aizsprostojumus no gliemežvārpstas	X				
Ieeļļojiet bloķēšanas fiksatorus ¹⁶			X		
Ieeļļojiet kabeļu stiprinājumus ¹⁷			X		
Pārbaudiet riepu spiedienu (tikai ST 424/427/430) ¹⁸				X	
Sezonas sākumā un ieteiktajos intervālos pirms lietošanas pārbaudiet un nomainiet aizdedzes sveči					X

Piezīme: Pārnesumkārbai apkope nav nepieciešama.

Vispārējās pārbaudes veikšana

- Pārliecinieties, vai uzgriežņi un skrūves uz izstrādājuma ir cieši pievilkti.

Eļļas maiņas atgāde

Eļļas maiņas atgāde (A) ir funkcija, kas norāda, ka nepieciešama eļļas maiņa. Eļļas maiņas atgādes funkcija pēc 20 darba stundām iedegs displejā eļļas kannas simbolu. Pēc tam eļļas kannas simbols deg 2 stundas vai līdz manuālai atiestatīšanai.

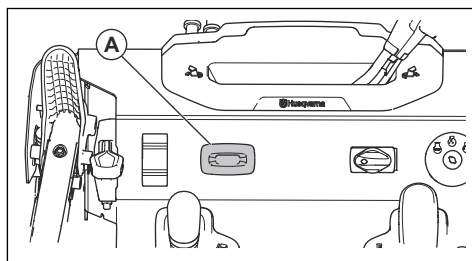

Eļļas maiņas atgādes atiestatīšana

1. Pagrieziet IESL./IZSL. atslēgu pozīcijā ON (Ieslēgt) un 1 sekundi atstājiet pozīcijā ON.

¹⁶ Ieeļļojiet tos arī katras sezonas sākumā.

¹⁷ Ieeļļojiet tos arī katras sezonas sākumā.

¹⁸ Pareizs riepu spiediens ir norādīts tehniskajos datos.

- Pagrieziet IESL./IZSL. atslēgu pozīcijā STOP (Izslēgt) un 1 sekundi atstājiet pozīcijā STOP.
- Atkārtojiet šo darbību vēl 4 reizes.

Eļļas līmeņa pārbaude



IEVĒROJIET: Pārāk zems eļļas līmenis var izraisīt dzinēja bojājumus. Pirms iedarbināt izstrādājumu, pārbaudiet eļļas līmeni.

- Novietojiet izstrādājumu uz līdzenas virsmas.
- Noņemiet eļļas tvertnes vāciņu ar piestiprināto mērstieni.
- Notīriet no mērstieņa eļļu.
- Ievietojiet mērstieni pilnībā eļļas tvertnē, lai iegūtu pareizu priekšstatu par eļļas līmeni.
- Izņemiet mērstieni.
- Pārbaudiet eļļas līmeni uz mērstieņa.
- Ja eļļas līmenis ir pārāk zems, uzpildiet dzinēja eļļu un pārbaudiet eļļas līmeni vēlreiz.

Dzinēja eļļas maiņa

- Darbiniet dzinēju vairākas minūtes, lai uzsildītu eļļu. Silta eļļa labāk plūst un satur vairāk sārņu.



BRĪDINĀJUMS: Dzinēja eļļa ir karsta. Nepieļaujiet nederīgās dzinēja eļļas saskari ar ādu.

- Novietojiet izstrādājumu uz līdzenas virsmas.
- Izņemiet ieslēgšanas/izslēgšanas atslēgu.
- Novietojiet trauku zem eļļas noliešanas aizgriezņa.
- Izņemiet eļļas noliešanas aizgriezni, sagāziet izstrādājumu un noteciniet izlieto to eļļu traukā.
- Novietojiet izstrādājumu atpakaļ darba pozīcijā.
- Uzlieciet un ar roku pievelciet eļļas noliešanas aizgriezni.
- Uzpildiet dzinēju ar eļļu; skatiet sadaļu *Dzinēja uzpilde ar eļļu lpp. 103.*

Izstrādājuma eļļošana

- Eļļojiet šarnīru punktus (A) ar eļļu.
- Eļļojiet dzinēju (B) ar eļļu.
- Ieeļļojiet bloķēšanas fiksatorus (C) ar nelielu daudzumu litija smērvielas.

- Ieeļļojiet piedziņas un gliemežvārpstas sviru kabelju savienojumus ar eļļu.

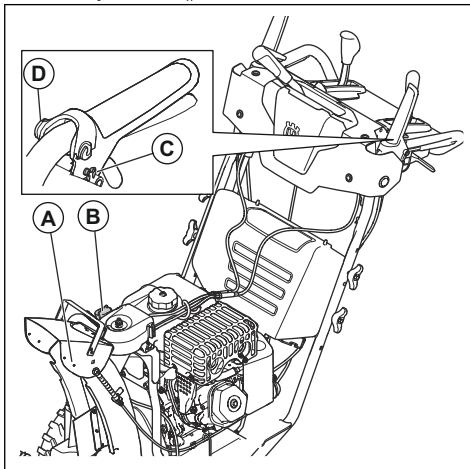

Akumulators

Akumulatora apkope

Piezīme: Izstrādājuma akumulatoram nav nepieciešama apkope. Neatveriet un nenovietojiet vāciņus vai pārsegus.

Akumulatora uzlāde

Piezīme: Lai pagarinātu akumulatora kalpošanas laiku, pirms ilgstošas uzglabāšanas uzlādējiet akumulatoru ar akumulatora lādētāju.

- Noņemiet akumulatora pārsegu. Skatiet šeit: *Akumulatora maiņa lpp. 111.*
- Notīriet spaiļes. Skatiet šeit: *Akumulatora un spaiļu tīrīšana lpp. 111.*
- Pievienojiet akumulatora lādētāju pie akumulatora lādētāja savienotāja (A).

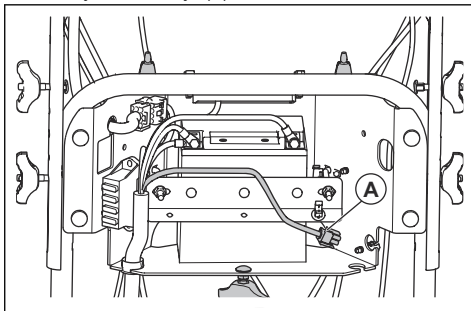

- Kad akumulators ir uzlādēts, atvienojiet akumulatora lādētāju.

- Uzlieciet akumulatora pārsegu.

Akumulatora maiņa



BRĪDINĀJUMS: Elektriskās strāvas trieciena risks. Nepieļaujiet metāla priekšmetu saskari ar 2 akumulatora spailēm. Tas var izraisīt akumulatora īssavienojumu.

- Atļaidiet fiksatoru (A), tad sasveriet pārsega apakšdaļu dzinēja virzienā. Noceliet akumulatora pārsegu no turētājiem (B).

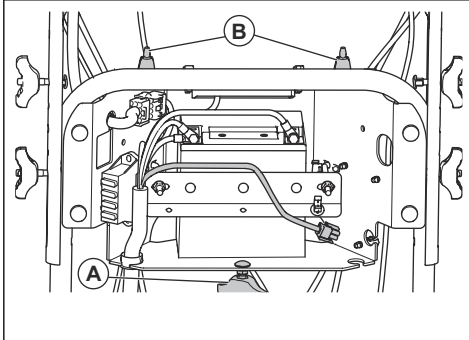

- Atvienojiet MELNO akumulatora kabeli.



BRĪDINĀJUMS: Vispirms ir jāatvieno MELNAIS kabelis.

- Atvienojiet SARKANO akumulatora kabeli.
- Atļaidiet uzgriežņus un noņemiet akumulatora savilcēju.
- Uzmanīgi izņemiet akumulatoru no izstrādājuma.
- Uzstādiēt jaunu akumulatoru.
- Pievienojiet SARKANO akumulatora kabeli un pievelciet skrūvi.



BRĪDINĀJUMS: Dzirksteļu risks. Vispirms ir jāpievieno SARKANAIS kabelis.

- Pievienojiet MELNO akumulatora kabeli un pievelciet skrūvi.
- Uzlieciet akumulatora pārsegu.

Akumulatora un spaiļu tīrīšana

- Izņemiet akumulatoru. Skatiet šeit: *Akumulatora maiņa lpp. 111*.
- Noskalojiet akumulatoru ar firu ūdeni un ļaujiet tam nožūt.
- Notīriet spaiļus un akumulatora kabeļu galus ar metāla suku, līdz tie ir spoži.
- Ieelpojiet spaiļus ar smērvielu.

- Ievietojiet akumulatoru. Skatiet šeit: *Akumulatora maiņa lpp. 111*.

- Uzlieciet akumulatora pārsegu.

Slāpētājs

Slāpētājs maksimāli mazina troksni un novirza motora izplūdes gāzes prom no operatora.

Nelietojiet izstrādājumu, ja slāpētājs nav piestiprināts vai ir bojāts. Bojāts slāpētājs palielina trokšņa līmeni un aizdegšanās risku.

Regulāri pārbaudiet slāpētāju, lai pārliecinātos, ka tas ir pareizi piestiprināts un nav bojāts.



IEVĒROJIET: Lietošanas laikā, tūlīt pēc tās un tad, kad motors darbojas tukšgaitā, slāpētājs ļoti uzkarst. Lai novērstu aizdegšanos, esiet piesardzīgs uzliesmojošu materiālu un/vai gāzu tuvumā.

Aizdedzes sveces pārbaude



IEVĒROJIET: Vienmēr lietojiet ieteikto aizdedzes sveces tipu. Nepiemērota aizdedzes svece var radīt izstrādājuma bojājumus.

- Pārbaudiet aizdedzes sveci, ja dzinējam nepietiek jaudas, dzinēju nevar viegli iedarbināt vai arī tas nedarbojas pareizi tukšgaitā.
- Lai samazinātu nevēlamu materiālu uzkrāšanos uz aizdedzes sveces elektrodiem, ievērojiet turpmākos norādījumus.
 - Pārliecinieties, vai tukšgaitas apgriezumu skaits ir noregulēts pareizi.
 - Pārliecinieties, vai degvielas maisījums ir atbilstošs.
 - Pārliecinieties, vai gaisa filtrs ir tīrs.
- Ja aizdedzes svece ir nefīra, notīriet to un pārbaudiet, vai atstatums starp elektrodiem ir pareizs; skatiet šeit: *Tehniskie dati lpp. 122*.

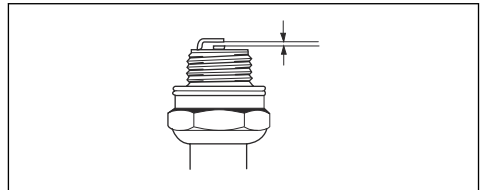

- Ja nepieciešams, nomainiet aizdedzes sveci.

Gliemežvārpstu un skrāpja pārbaude

- Pirms katras lietošanas reizes pārbaudiet, vai gliemežvārpstas un skrāpis nav nodiluši.
- Ja skrāpja mala ir nodilusi, apgrieziet skrāpi. Ja skrāpis ir bojāts vai abas tā malas ir nodilušas, nomainiet skrāpi.

3. Ja gliemežvārpstu malas ir nodilušas, sazīnieties ar pilnvarotu servisa centru, lai tās nomainītu.

Gliemežvārpstu cirpes tapu nomaīņa

Gliemežvārpstu cirpes tapas aizsargā izstrādājumu no bojājumiem. Gliemežvārpstu cirpes tapas salūst, ja kustīgās daļas saskaras ar kādu objektu.



IEVĒROJIET: Izmantojiet tikai izstrādājuma komplektācijā iekļautās oriģinālās cirpes tapas.

1. Ja gliemežvārpstas cirpes tapa salūst, apturiet dzinēju un uzgaidiet, līdz kustīgās daļas ir apstājušās.
2. Izņemiet ieslēgšanas/izslēgšanas atslēgu un atvienojiet aizdedzes sveces vadu.
3. Salāgojiet gliemežvārpstas rumbas atveri (B) ar gliemežvārpstas kāta atveri (C) un ievietojiet jaunu ¼ - 20 x 2 cirpes tapu (A).
4. Uzlieciet ¼-20 pretuzgriezni (D) uz cirpes tapas un pievelciet to.

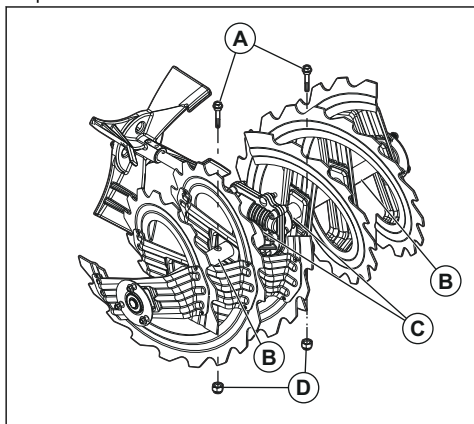

5. Ielieciet ieslēgšanas/izslēgšanas atslēgu aizdedzē un pievienojiet aizdedzes sveces vadu aizdedzes svecei.

Lāpstīrīteņa cirpes tapu nomaīņa

Lāpstīrīteņa cirpes tapas aizsargā izstrādājumu no bojājumiem. Lāpstīrīteņa cirpes tapas salūst, ja kustīgās daļas saskaras ar kādu objektu.



IEVĒROJIET: Izmantojiet tikai izstrādājuma komplektācijā iekļautās oriģinālās cirpes tapas.

1. Ja lāpstīrīteņa cirpes tapa salūst, apturiet dzinēju un uzgaidiet, līdz kustīgās daļas ir apstājušās.
2. Izņemiet ieslēgšanas/izslēgšanas atslēgu un atvienojiet aizdedzes sveces vadu.

3. Salāgojiet lāpstīrīteņa rumbas atveri (A) ar lāpstīrīteņa kāta atverēm (B) un ievietojiet jaunu ¼-20 cirpes tapu (C).
4. Uzlieciet ¼-20 pretuzgriezni (D) uz cirpes tapas un pievelciet to.

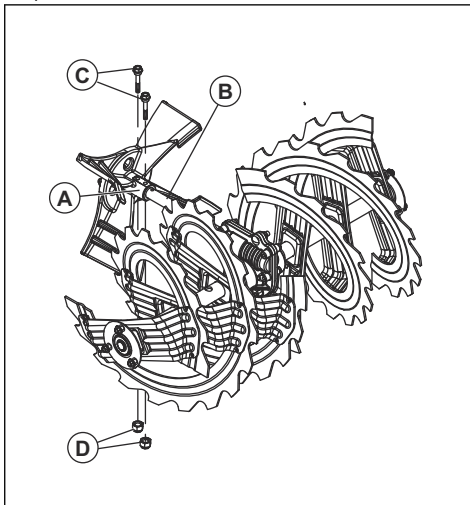

5. Ielieciet ieslēgšanas/izslēgšanas atslēgu aizdedzē un pievienojiet aizdedzes sveces vadu aizdedzes svecei.

Drošinātāja nomaīņa

Drošinātāju turētāji ir uzstādīti aiz akumulatora pārsega.

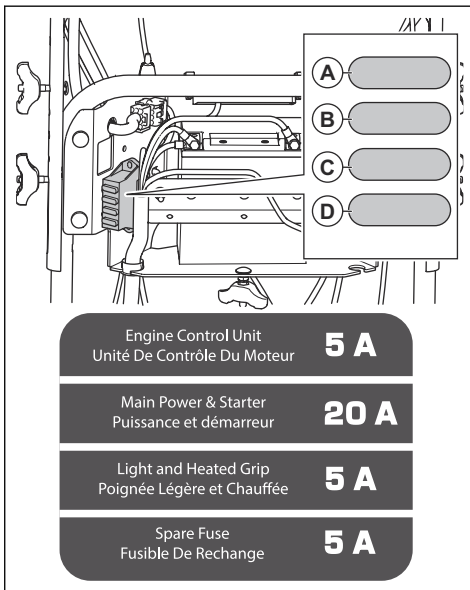

- Nomainiet dzinēja vadības bloka drošinātāju (A) ar 5 A drošinātāju.
- Nomainiet dzinēja startera solenoīda drošinātāju (A) ar 20 A drošinātāju.
- Nomainiet LED un apsildāmā roktura drošinātāju (C) ar 5 A drošinātāju.
- Pozīcijā (D) atrodas 5 A rezerves drošinātājs.

Riepu pārbaude

- Lai novērstu gumijas bojājumus, neļaujiet riepām saskarties ar degvielu, eļļu un ķīmiskām vielām.
- Neļaujiet riepām saskarties ar celmiem, akmeņiem, grambām, asiem priekšmetiem vai citiem priekšmetiem, kas var sabojāt riepās.
- Gādājiet, lai spiediens riepās būtu pareizs; skatiet sadaļu *Tehniskie dati lpp. 122*.

Aizsērējuša izkrašanas teknes novirzītāja tīršana

Netīriet aizsērējušu izkrašanas teknes novirzītāju, pirms nav veiktas tālāk minētās darbības.

1. Vienlaicīgi atlaidiet gliemežvārpstas palaišanas sviru un piedziņas palaišanas sviru.
2. Uzgaidiet 10 sekundes, lai pārliecinātos, ka gliemežvārpstas ir apstājušās.
3. Apturiet ierīci.
4. Izmantojiet tīršanas rīku (vismaz 37 cm (15 collas) garš, iekļauts dažu modeļu komplektācijā), lai iztīrītu aizsērējumu.



BRĪDINĀJUMS: Nelieliet rokas izkrašanas teknes novirzītājā vai gliemežvārpstas kausā.

Skrāpja nomaiņa

1. Kad skrāpis (A) ir nodilis līdz korpusa malai, apgrieziet to otrādi un ievietojiet atpakaļ.

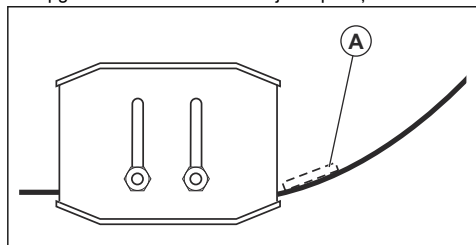

2. Nomainiet skrāpi, ja tas ir bojāts vai abas tā malas ir nodilušas.

Piedziņas siksnas



BRĪDINĀJUMS: Izstrādājuma ķīlsiksnām ir īpaša konstrukcija, un tās jāaizstāj ar oriģinālā aprīkojuma ražotāja (original equipment manufacturer — OEM) siksnām,

kas iegādājamas pie vietējā izplatītāja. Citu, nevis OEM, siksnu izmantošanas gadījumā ir iespējamas traumas vai ierīces bojājumi.



BRĪDINĀJUMS: Lai nomainītu siksnu, nepieciešams izjaukt izstrādājumu. Atdalot gliemežvārpstas korpusu no rāmja, ir svarīgi, lai cita persona būtu darba pozīcijā un pieturētu izstrādājuma rokturus. Ja izstrādājums siksnas maiņas laikā nokrīt, var gūt smagas traumas un/vai sabojāt izstrādājumu.

Sagatavošanās siksnu nomainīšanai

1. Iztecina degvielu no degvielas tvertnes.
2. Atlaidiet vaļīgāk pretuzgriezni (A), kas piestiprina teknes rotatora galvu (B) montāžas kronšteinam (C), lai noņemtu izmešanas tekni.

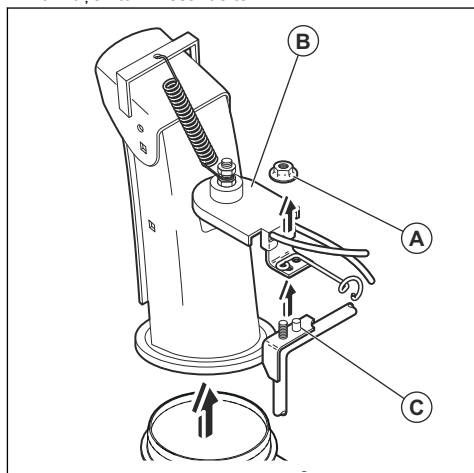

3. Atlaidiet vaļīgāk divas skrūves (A), kas piestiprina siksnas vāku (B) pie rāmja (C), un noņemiet siksnas vāku.

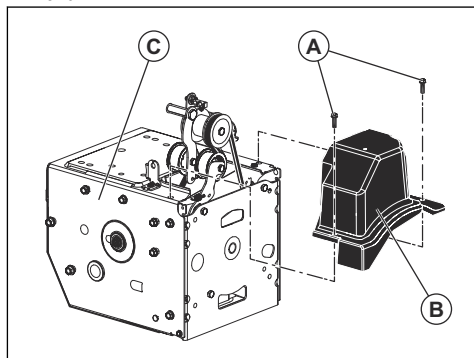

Piedziņas siksnas noņemšana

1. Noņemiet gliemežvārpstas siksnu (A). Skatiet šeit: *Gliemežvārpstas siksnas noņemšana (tikai ST 424/427/430) lpp. 115.*
2. Izņemiet 9/16 collu skrīmeļa skrūvi (B) un noņemiet dzinēja skrīmeli (C) no dzinēja.

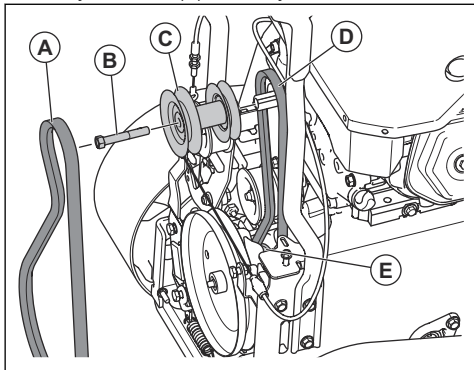

3. Noņemiet piedziņas siksnu (D) no apakšējā skrīmeļa (E).

Piedziņas siksnas uzstādīšana

1. Uzlieciet piedziņas siksnu uz apakšējā skrīmeļa (E).

Piezīme: Pārliedzinieties, ka piedziņas siksnā ir pareizi ievietota apakšējā skrīmeļa gropē.

2. Ielieciet piedziņas siksnu dzinēja skrīmeļa gropē (C).

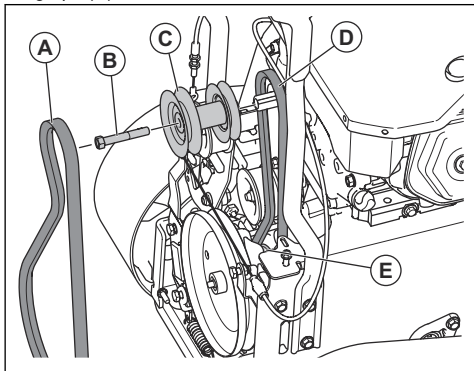

3. Ievietojiet 9/16 collu skrīmeļa skrūvi (B) un piestipriniet dzinēja skrīmeli (C) pie dzinēja. Pievelciet skrīmeļa skrūvi (41-47 Nm/30-35 pēdmārciņas).
4. Uzstādiat gliemežvārpstas siksnu (A). Skatiet šeit: *Gliemežvārpstas siksnas uzstādīšana lpp. 116.*
5. Darbiniet visas vadīklas, lai pārliedzinātos, vai piedziņas siksnā ir uzstādīta pareizi un visi komponenti darbojas pareizi.

Siksnas vāka uzstādīšana

1. Uzlieciet siksnas vāku (B) uz rāmja (C) un pievelciet abas skrūves (A).

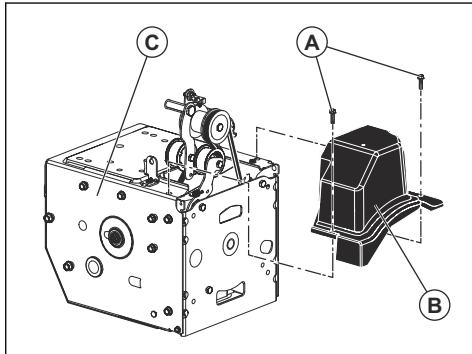

2. Izmešanas renes uzstādīšana

Piedziņas siksnas sprieguma regulēšana

1. Noņemiet siksnas vāku. Skatiet šeit: *Sagatavošanās siksnu nomaīnai lpp. 113.*
2. Atļaidiet vajīgāk spriegšanas bloka uzgriezni (A).
3. Bīdiēt tukšgaitas skrīmeli (B) siksnas virzienā, lai palielinātu siksnas spriegumu. Bīdiēt to tālāk no siksnas, lai samazinātu siksnas spriegumu.

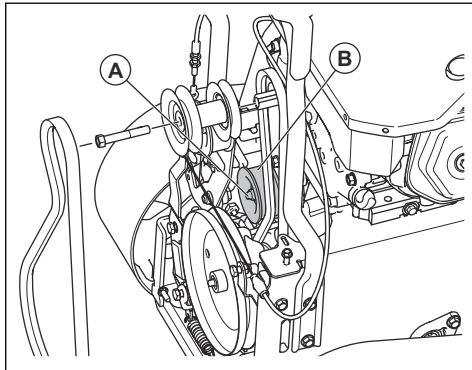

4. Pievelciet tukšgaitas skrīmeļa uzgriezni (A).
5. Piespiediet un atļaidiet piedziņas ātruma vadības sviru. Ja piedziņas siksnā ir nospriegota, kad piedziņas ātruma vadības svira ir atlaista, pabīdiēt tukšgaitas skrīmeli projām no piedziņas siksnas, lai atlaistu siksnas spriegumu.
6. Uzlieciet siksnas vāku. Skatiet šeit: *Siksnas vāka uzstādīšana lpp. 114.*

Gliemežvārpstas siksnas noņemšana (tikai ST 424/427/430)

1. Noņemiet 5/16" uzgriezni un kabelu vāku (E) no rāmja.

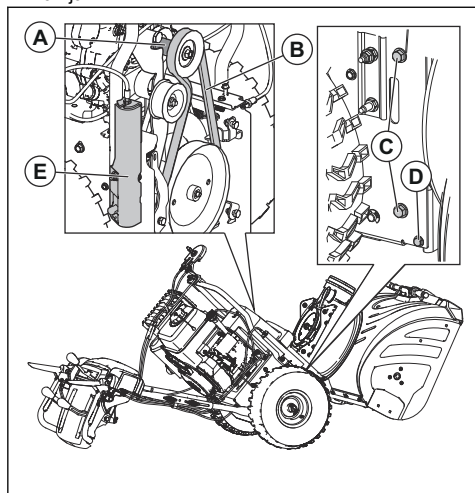

2. Noņemiet augšējās 5/16" skrūves un apakšējās 1/4" skrūves (D) no rāmja 2 pusēm. Neizmetiet skrūves.
3. Atļaidiet vaiļgāk, bet nenoņemiet apakšējās 5/16"skrūves (C) rāmja 2 pusēs.
4. Noņemiet gliemežvārpstas siksnu (B) no dzinēja skriemeļa (A).
5. Lieciet aizmugurējo daļu lejup. Priekšējā daļa vienlaikus tiks sasvērta uz augšu. Apakšējā skrūve ir enģe starp priekšējo un aizmugurējo daļu.
6. Novietojiet koka klucīti zem šarnīra punkta, lai novietotu izstrādājumu sagāztā pozīcijā.
7. Pabīdīet gliemežvārpstas bremzes sviru un noņemiet gliemežvārpstas siksnu (B) no gliemežvārpstas bremzes sviras.

Gliemežvārpstas siksnas noņemšana (tikai ST 424T/427T/430T)

1. Noņemiet 5/16" uzgriezni un kabelu vāku (E) no rāmja.

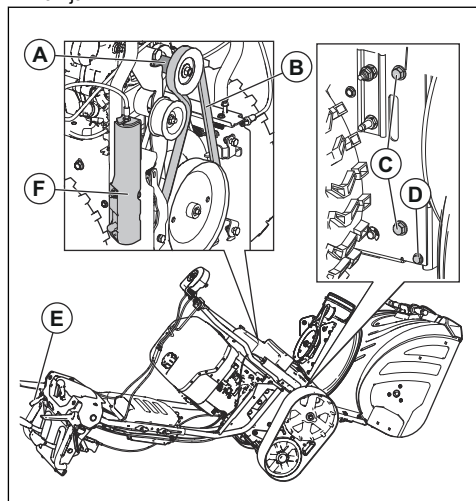

2. Noņemiet augšējās 5/16" skrūves no rāmja 2 pusēm. Neizmetiet skrūves.
3. Noņemiet augšējās 5/16" skrūves (C) no rāmja 2 pusēm.
4. Noņemiet gliemežvārpstas siksnu (B) no dzinēja skriemeļa (A).
5. Izmantojiet gliemežvārpstas kausa regulēšanas sviru, lai sasvērtu aizmugurējo daļu uz leju. Priekšējā daļa vienlaikus tiks sasvērta uz augšu. Apakšējā skrūve ir enģe starp priekšējo un aizmugurējo daļu.
6. Novietojiet koka klucīti zem šarnīra punkta, lai novietotu izstrādājumu sagāztā pozīcijā.
7. Pabīdīet gliemežvārpstas bremzes sviru un noņemiet gliemežvārpstas siksnu (B) no gliemežvārpstas bremzes sviras.

Gliemežvārpstas siksnas uzstādīšana

1. Pabīdīet gliemežvārpstas bremzes sviru (G).
Aplieciet gliemežvārpstas siksnu ap gliemežvārpstas skriemeli (E) un ievietojiet gropē.

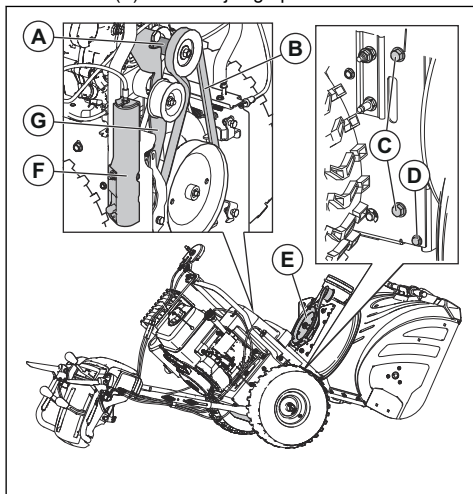

IEVĒROJIET: Gādājiet, lai, saliekot ierīci, sikсна netiktu iespiesta starp rāmi un gliemežvārpstas korpusu.

2. Noņemiet koka klucīti no izstrādājuma apakšas.
3. Paceliet rokturus, lai paceltu aizmugurējo daļu augšup. Priekšējā daļa savērsies atpakaļ un pagriezīsies, lai savienotos ar aizmugurējo daļu.
4. Gādājiet, lai sikсна būtu pareizi ievietota gliemežvārpstas skriemeļa gropē (E).
5. Uzstādiēt 5/16" skrūves (C) un pievelciet tās (11–16 Nm).
6. Tikai ST 424/427/430 : Uzstādiēt ¼" skrūves (D) un pievelciet tās (5–8 Nm).
7. Uzstādiēt gliemežvārpstas siksnu (B) uz dzinēja skriemeļa (A). Pārlicinieties, ka sikсна ir pareizi aplikta ap spriegošanas bloku un pareizi ievietota dzinēja skriemeļa gropē.
8. Uzliect kabelu vāku (F) un 5/16" uzgriezni uz rāmja.
9. Darbiniet visas vadīklas, lai pārbaudītu, vai gliemežvārpstas sikсна ir uzstādieta pareizi un visi komponenti darbojas pareizi.

Gliemežvārpstas siksnas spriegojuma regulēšana

Piezīme: Lai veiktu šo darbu, ir nepieciešams palīgs.

1. Noņemiet siksnas vāku. Skatiet šeit: *Sagatavošanās siksnu nomainīšanai lpp. 113.*

2. Atļaidiet vaļīgāk spriegošanas bloka uzgriezni (A).

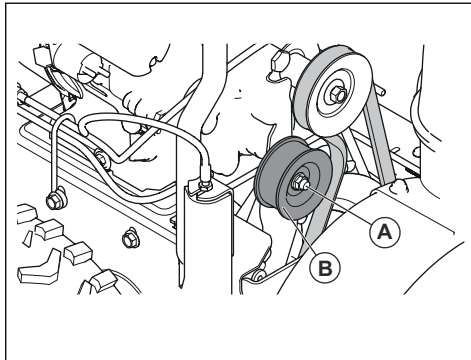

3. Bīdiēt tukšgaitas skriemeli (B) gliemežvārpstas siksnas virzienā, lai palielinātu siksnas spriegojumu. Bīdiēt to tālāk no gliemežvārpstas siksnas, lai samazinātu siksnas spriegojumu.
4. Pievelciet tukšgaitas skriemeļa uzgriezni (A).
5. Paļīgam jāstāv 3 m (10 pēdas) no ierīces tās priekšā un jāvēro gliemežvārpstas kustība.
6. Nospiediēt un atļaidiet gliemežvārpstas palaišanas sviru, lai palaistu un apturētu gliemežvārpstu.
7. Izmēriēt laiku, līdz gliemežvārpstas kustība apstājas. Ja gliemežvārpsta apstājas pēc vairāk nekā 5 sekundēm, samaziniet siksnas spriegojumu.
8. Ja gliemežvārpsta apstājas pēc mazāk nekā 5 sekundēm, uzstādiēt siksnas vāku. Skatiet šeit: *Siksnas vāka uzstādišana lpp. 114.*

Gliemežvārpstas vadības kabeļa regulēšana

1. Noņemiet kabeļu vāku rāmja (D) labajā malā.

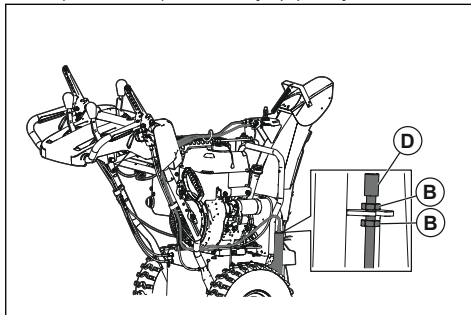

2. Lai gliemežvārpstas vadības kabelis nebūtu vaļīgs, atskrūvējiēt apakšējo sprostuzgriezni (B) un pievelciet augšējo sprostuzgriezni (B), līdz gliemežvārpstas siksnas spriegojums ir palielināts.
3. Atkārtoti pārbaudiēt gliemežvārpstas palaišanas sviras darbību. Veiciēt regulēšanu, līdz kabelis ir tikai mazliet vaļīgs, kad svira nav nospiesta.

4. Pievelciet apakšējo sprostuzgriezni, lai saglabātu spriegojumu.

Piezīme: Varat arī nospriegot gliemežvārpstas siksnu, regulējot spriegošanas bloku. Ja pēc regulēšanas problēma netiek atrisināta, nomainiet gliemežtransportiera siksnu. Skatiet šeit: *Gliemežvārpstas siksna uzstādīšana lpp. 116.*

Izkraušanas teknes atlaišanas kabeļa regulēšana

1. Lai noregulētu atlaišanas kabeļi, grieziet kabeļa regulētāju, līdz izkraušanas teknes atlaišanas svira brīvi nekustas.

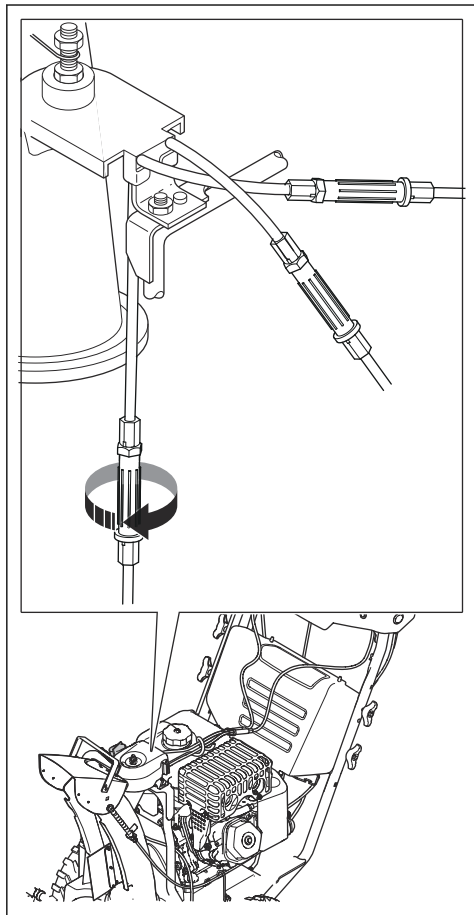

Izkraušanas teknes kreisā un labā kabeļa regulēšana

1. Novietojiet izkraušanas teknes sviru centrālajā pozīcijā.

2. Grieziet kabeļu regulētājus, līdz izkraušanas tekne ir vērsta taisni uz priekšu un kabeļi ir cieši.

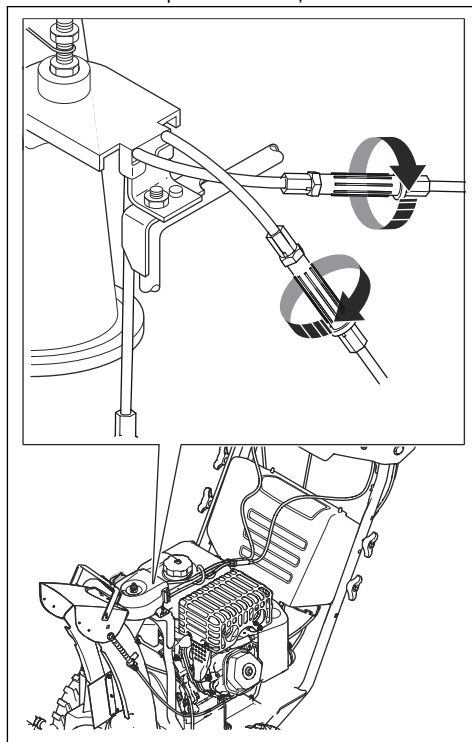

3. Atlaidiet kabeļu regulētājus par ¼ apgrieziumu, lai kabeļi būtu mazāk cieši.

Riteņu noņemšana

1. Noņemiet riteņa tapu (A) un aiztures tapu (B).
2. Noņemiet riteņi no ass (C).

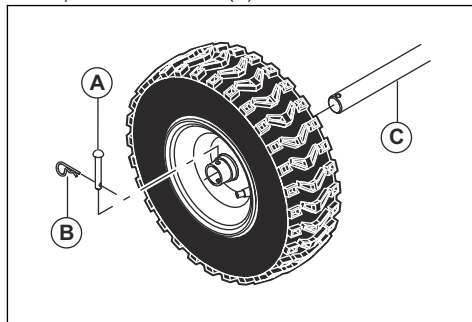

Nepārtraukto kāpurķēžu regulēšana (tikai ST 424T/427T/430T)

Piezīme: Šim darbam nepieciešamie instrumenti: 9/16" dziļa mucīņa, 9/16" uzgriežņu atslēga un 5 kg (10 mārc.) atsvars.

1. Atlaidiet bloķēšanas skrūvi (A) par 1 apgriezību.
2. Izņemiet aizmugurējo pretuzgriežni (B), lai piekļūtu regulēšanas uzgriežnim.

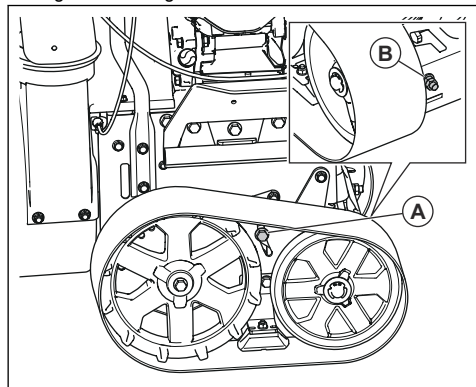

3. Uzlieciet 5 kg (10 mārc.) atsvaru uz nepārtrauktās kāpurķēdes centrā starp 2 riteņiem.

4. Grieziet regulēšanas uzgriežni (B), līdz attālums (D) starp nepārtraukto kāpurķēdi un tērauda plāksni ir platumā no 3,175 līdz 6,350 mm (0,125 un 0,250 collas).

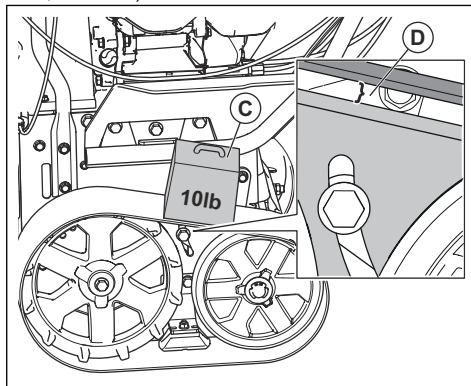

5. Pieskrūvējiet bloķēšanas skrūvi (A) un pēc tam aizmugurējo pretuzgriežni (B).

Produkta tīrīšana

- Plastmasas daļas notīriet ar tīru un sausu drāniņu.
- Produktu nedrīkst skalot ar augstspiediena ūdens strūklu.
- Nekādā gadījumā neļaujiet ūdeni tieši uz dzinēja.
- Izmantojiet suku, lai notīrītu lapas, zāli un neīrumus.

Problēmu novēršana

Problēma	Iespējamais iemesls	Risinājums
Izstrādājums nesāk darboties	Nav ievietota drošības aizdedzes atslēga.	Ievietojiet drošības aizdedzes atslēgu.
	Izstrādājumam beigusies degviela.	Uzpildiet degvielas tvertni ar svaigu, tīru benzīnu.
	Ieslēgšanas/izslēgšanas atslēga ir pozīcijā OFF (Izslēgt).	Pārvietojiet ieslēgšanas/izslēgšanas atslēgu pozīcijā ON (Ieslēgt).
	Dzinējam nav padota degviela.	Padodiet dzinējam degvielu.
	Dzinējs ir pārpludināts.	Pirms atkārtotas iedarbināšanas nogaidiet dažas minūtes; NESPIEDIET degvielas padeves ierīci. Atkārtoti iedarbiniet dzinēju ar pilnībā atvērtu droseli un pozīcijā OFF (CLOSE) (Izslēgt (Aizvērt)) novietotu gaisa droseli.
	Aizdedzes sveces vads nav pievienots.	Pievienojiet vadu aizdedzes svecei.
	Aizdedzes svece ir bojāta.	Nomainiet aizdedzes sveci.
	Degvielā ir ūdens, vai degviela ir pārāk veca.	Iztukšojiet degvielas tvertni un karburatoru. Uzpildiet degvielas tvertni ar svaigu, tīru benzīnu.
	Degvielas vadā ir uzkrājis tvaiks.	Gādājiet, lai degvielas vads visā tā garumā atrastos zemāk par degvielas tvertnes izvades atveri. Degvielas vadam ir vienmērīgi jāvirzās lejup no degvielas tvertnes uz karburatoru.
	Citi iemesli.	Rūpīgi izpētiēt šajā rokasgrāmatā aprakstītās iedarbināšanas procedūras.
	Degvielas slēdzis (ja uzstādīts) ir pozīcijā CLOSE (OFF) (Aizvērt (Izslēgt)).	Pagrieziet degvielas slēdzi pozīcijā OPEN (ON) (Atvērt (Ieslēgt)).
	Drosole ir pozīcijā STOP (Apturēt).	Pārvietojiet droseli pozīcijā FAST (Ātri).
	Palaides akumulators nav uzlādēts.	Uzlādējiet palaides akumulatoru.
	Palaides akumulators ir jānomaina.	Nomainiet palaides akumulatoru.
	Dzinēja vadības blokam nepienāk strāva.	Pārbaudiet ECU drošinātāju un vadus.
	Startera solenoīds neiedarbojas.	Pārbaudiet startera drošinātāju un vadus.
Degvielas inžektors neaktivizējas. (TikaiST 424T/427T/430T)	Sazinieties ar pilnvarotu servisa centru.	
Degvielas sūkņim nepienāk strāva. (TikaiST 424T/427T/430T)	Sazinieties ar pilnvarotu servisa centru.	

Problēma	Iespējamais iemesls	Risinājums
Samazināta jauda	Aizdedzes sveces vads nav pievienots.	Pievienojiet vadu aizdedzes svecei.
	Izstrādājums izmet pārāk daudz sniega.	Samaziniet ātrumu un joslas platumu.
	Degvielas tvertnes vāciņu klāj ledus vai sniegs.	Notīriet ledu un sniegu no vāciņa un no zonas ap to.
	Slāpētājs ir nefīrs vai aizsērējis.	Iztīriet vai nomainiet slāpētāju.
	Nepiemērots troses garums.	Regulējiet kabeli.
	Slāpētājs ir bloķēts.	Gādājiet, lai dzinējs būtu auksts. Izīriet aizsērējumu.
	Karburatora gaisa ieplūde ir bloķēta.	Gādājiet, lai dzinējs būtu auksts. Izīriet aizsērējumu.
	Degvielas inžektors neaktivizējas.	Sazinieties ar pilnvarotu servisa centru.
Dzinējs tukšgaitā vai darba laikā darbojas nevienmērīgi	Degvielas vads ir bloķēts.	Iztīriet degvielas vadu.
	Degvielā ir ūdens, vai degviela ir pārāk veca.	Iztukšojiet degvielas tvertni un karburatoru. Uzpildiet degvielas tvertni ar svaigu, tīru benzīnu.
	Karburators ir jānomaina.	Sazinieties ar pilnvarotu servisa centru.
	Degvielas inžektors neaktivizējas.	Sazinieties ar pilnvarotu servisa centru.
Pārmērīga vibrācija/roktura kustība	Dažas daļas ir vaļīgas. Gliemežvārpstas ir bojātas.	Pievelciet visus stiprinājumus. Nomainiet visas bojātas daļas. Ja vibrāciju neizdodas novērst, sazinieties ar pilnvarotu servisa centru.
	Rokturi nav novietoti pareizi.	Gādājiet, lai rokturi būtu fiksēti pareizajā pozīcijā.
	Regulēšanas sviru uzgriežņi ir vaļīgi.	Pievelciet uzgriežņus, līdz rokturis ir stabils.
Grūti pavilkt startera auklas rokturi	Startera auklas rokturis ir sasalis.	Lēnām izvelciet pēc iespējas vairāk auklas no startera un atlaidiet startera auklas rokturi. Ja dzinēju nevar iedarbināt, atkātojiet iepriekš aprakstītās darbības vai lietojiet elektrisko starteri.
	Aukla ķeras citos komponentos.	Startera aukla nedrīkst saskarties ar kabeļiem vai šūtenēm.

Problēma	Iespējamais iemesls	Risinājums
Vilces piedziņas jaudas/ braukšanas ātruma samazināšanās Izmestā sniega daudzuma vai izmešanas ātruma samazināšanās	Siksna sfīd.	Regulējiet kabeli. Regulējiet siksnu.
	Siksna ir nodilusi.	Pārbaudiet/nomainiet siksnu. Regulējiet skriemeli.
	Siksna neatrodas uz skriemeļa.	Pārbaudiet/atkārtoti uzstādiet siksnu. Regulējiet skriemeli.
	Teknes novirzītājs ir aizsērējis.	Iztīriet teknes novirzītāju.
	Svešķermeņi aizsprosto gliemežvārpstas.	Iztīriet netīrumus vai svešķermeņus no gliemežvārpstām.
	Cirpes tapa ir salūzusi.	Nomainiet salūzušo cirpes tapu.
	Starp nepārtrauktās kāpurķēdes posmiem izveidojies pārāk liels sniega un ledus sablīvējums.	Iztīriet starp nepārtrauktās kāpurķēdes posmiem sakrājušos sniegu un ledu.
Gaismas nav ieslēgtas (ja uzstādītas)	Dzinējs nedarbojas.	Iedarbiniet dzinēju.
	Kabeļa savienojums ir vaļīgs.	Pārbaudiet dzinēja un gaismas kabeļu savienojumus.
	LED diode ir izdegusi.	Nomainiet LED gaismas moduli. Atsevišķas LED diodes nevar nomainīt.
	Ir izdedzis drošinātājs.	Nomainiet drošinātāju Pārlicinieties, vai nav īsslēguma.
Teknes rotatoru ir grūti pārvietot	Teknes rotatora mehānismā iekļuvuši netīrumi.	Iztīriet teknes rotatora mehānisma iekšējās daļas.
	Kabeļi ir sapinušies vai bojāti.	Pārlicinieties, vai kabeļi nav sapinušies. Nomainiet bojātos kabeļus.
	Nepieciešams noregulēt atlaišanas kabeli.	Noregulējiet atlaišanas kabeli.
Izstrādājums pārvietojas uz vienu pusi.	Riepu spiedienu nav vienāds.	Regulējiet riepu spiedienu un piepumpējiet riepu.
	Izstrādājums brauc tikai ar vienu riteni.	Pārbaudiet riepas aizmurtapu.
	Nevienmērīgi noregulētas sliedes.	Regulējiet aizsargplāksnes un sliedes.
	Nevienmērīgi noregulētas aizsargplāksnes.	Regulējiet aizsargplāksnes un sliedes.

Pārvadāšana, glabāšana un utilizēšana

Transportēšana un glabāšana

- Attiecībā uz izstrādājuma un degvielas glabāšanu un transportēšanu pārlicinieties, vai nav noplūdes vai tvaiku. Dzirksteles vai atklātas liesmas, ko rada, piemēram, elektroierīces vai tvaika katli, var izraisīt ugunsgrēku.

- Vienmēr izmantojiet apstiprinātas tvertnes degvielas glabāšanai un transportēšanai.
- Iztukšojiet degvielas tvertni, pirms novietojat izstrādājumu glabāšanai uz ilgāku laiku. Nododiet degvielu piemērojamā utilizēšanas vietā.
- Transportēšanas laikā droši nostipriniet izstrādājumu, lai novērstu bojājumus un negadījumus.

- Glabājiet izstrādājumu norobežotā vietā, lai novērstu to, ka tam var piekļūt bērni vai personas, kam tas nav atļauts.
- Glabājiet izstrādājumu sausā vietā, kurā temperatūra nepazeminās zem 0°C.
- Uzlādējiet akumulatoru ilgstošas uzglabāšanas laikā. Pirms ilgstošas uzglabāšanas pārbaudiet un notīriet akumulatora spailes.
- Atbrīvojieties no visām ķīmikālijām, piemēram, dzinēja eļļas vai degvielas, servisa centrā vai piemērotā utilizācijas vietā.
- Kad izstrādājums vairs netiek izmantots, nosūtiet to Husqvarna izplatītājam vai nogādājiet to pārstrādes vietā.
- Utilizējiet bateriju servisa centrā vai utilizējiet to vietā, kas paredzēta lietotām baterijām.

Utilizēšana

- Ievērojiet vietējās pārstrādes prasības un piemērojamus noteikumus.

Tehniskie dati

Tehniskie dati

	ST 424	ST 427	ST 430	ST 424T	ST 427T	ST 430T
Izmēri						
Svars ar tukšām tvertnēm, kg	140	145	150	160	165	170
Maks. riepju darba spiediens, PSI	18	18	20	Nav piemērojams	Nav piemērojams	Nav piemērojams
Dzinējs						
Zīmols	Husqvarna	Husqvarna	Husqvarna	Husqvarna	Husqvarna	Husqvarna
Darba tilpums, cc	291	369	414	306	369	420
Degvielas veids	Parasta bezsvina (ne vairāk kā 10 % etanola)					
Degvielas ietilpība, gal./l	0,62/2,35	0,62/2,35	0,62/2,35	0,95/3,60	0,95/3,60	0,95/3,60
Eļļas veids (API SJ-SN)	SAE 5W30 (zem 0 °C (32 °F))					
Eļļas ietilpība, uncies/l	32/0,95	38/1,12	38/1,12	32/0,95	38/1,12	38/1,12
Elektrosistēma						
Aizdedzes svece	F6RTC					
Aizdedzes sveces elektrodu sprauga (collas/mm)	0,027/0,686					
Trokšņa emisija ¹⁹						
Skaņas intensitātes līmenis, izmērītais dB (A)	<105 db	<105 db	<105 db	<105 db	<105 db	<105 db
Akustiskās jaudas līmenis, garantētais (L _{WA} dB(A))	105 db	105 db	105 db	105 db	105 db	105 db
Vibrācijas līmeņi, a_{hveq} ²⁰						

¹⁹ Trokšņa emisija vidē ir mērīta kā skaņas jauda (L_{WA}) atbilstoši EK Direktīvai 2000/14/EK un Direktīvai 2005/88/EK.

²⁰ Vibrācijas līmenis atbilstoši standartam ISO 5349-2 EN 1033.

	ST 424	ST 427	ST 430	ST 424T	ST 427T	ST 430T
Roktura vibrāciju līmenis, m/s ²	4,57 m/s ²	5,07 m/s ²	5,83 m/s ²	4,11 m/s ²	4,65 m/s ²	5,25 m/s ²

EK atbilstības deklarācija

ES ATBILSTĪBAS DEKLARĀCIJAS SATURS

Ar šo mēs, Husqvarna AB, SE-561 82 Huskvarna, ZVIEDRIJA, ar pilnu atbildību apliecinām, ka šis izstrādājums:

Apraksts	Sniega metējs
Zīmols	Husqvarna
Platforma/tips/modelis	ST 424, ST 427, ST 430, ST 424T, ST 427T, ST 430T
Partija	Sērijas numurs no 2018. gada un vēlāk

pilnībā atbilst šādām ES direktīvām un noteikumiem:

Direktīva/regula	Apraksts
2006/42/EK	"par mašīnām"
2014/30/EK	"par elektromagnētisko savietojamību"
2000/14/EK; 2005/88/EK	"par trokšņa emisiju vidē"

Ir lietoti šādi saskaņotie standarti un/vai tehniskie dati (specifikācijas): EN ISO 12100, ISO 14982, ISO 8437, ISO 3744, EN 1032

Saskaņā ar direktīvas 2000/14/EK V pielikumu deklarētie skaņas līmeņi ir norādīti šīs rokasgrāmatas tehnisko datu sadaļā un parakstītajā EK atbilstības deklarācijā.

Piegādātais sniega metējs atbilst parauga eksemplāram, kam veiktas pārbaudes.

Содержание

Въведение.....	125	Отстраняване на проблеми.....	152
Безопасност.....	128	Транспортиране, съхранение и изхвърляне.....	154
Монтаж.....	131	Технически данни.....	155
Операция.....	135	Декларация за съответствие на ЕО.....	156
Поддръжка.....	140		

Въведение

Общ преглед на продукта

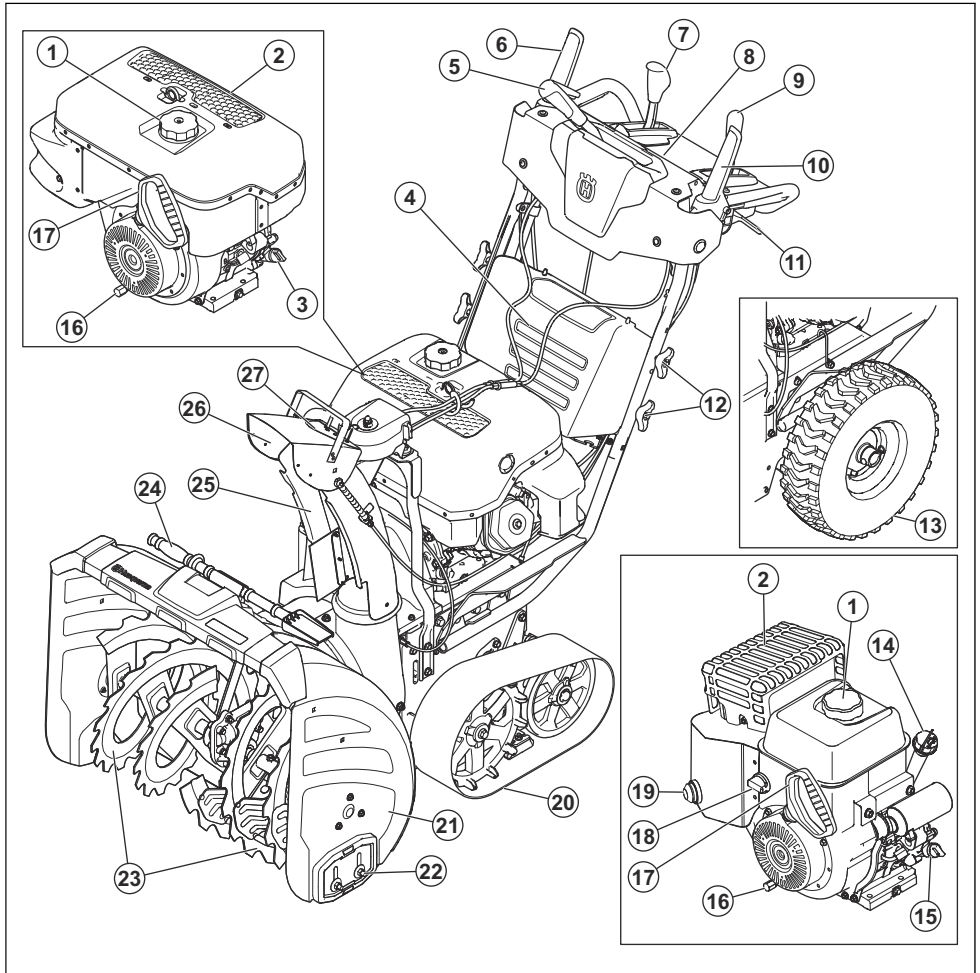

1. Капачка на резервоара за гориво
2. Ауслух
3. Гърловина за масло/мерителна пръчка (само за ST 424T/427T/430T)
4. Капак на акумулатора
5. Лост за разтоварителен улей
6. Включване на шнека
7. Лост за оборотите на задвижването
8. Пулт за управление
9. Лост на дистанционно управление
10. Включване на движението
11. Управляващи палци
12. Въртящи ръкохватки
13. Колело (само за ST 424/427/430)
14. Мерителна пръчка (само за ST 424/427/430)
15. Гърловина за масло (само за ST 424/427/430)
16. Пробка за източване на маслото
17. Дръжка на въжето на стартера
18. Прекъсвач за горивото (само за ST 424/427/430)
19. Подкачваща помпа (само за ST 424/427/430)
20. Верига (само за ST 424T/427T/430T)
21. Кожух на шнека
22. Плъзгаща се плоча
23. Шнекове
24. Инструмент за почистване
25. Улей за разтоварване
26. Дефлектор на разтоварителния улей
27. Светодиодна лампа

Общ преглед на продукта

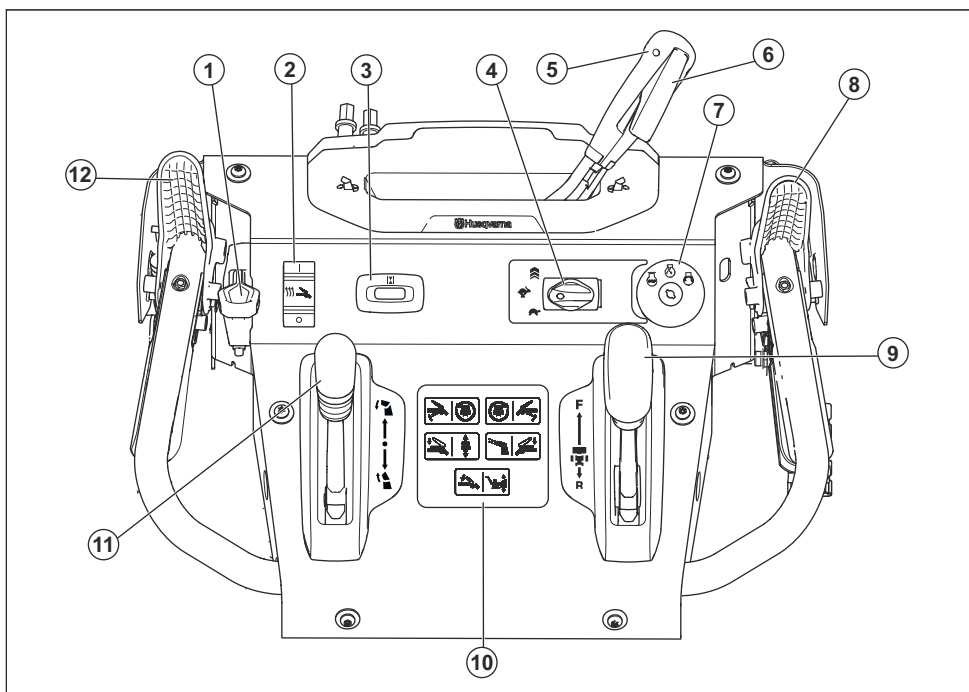

1. Регулиращ лост за кожата на шнека
2. Прекъсвач за отопляемата дръжка
3. Брояч на часове и сигнализатор за смяна на маслото
4. Газ
5. Лост за разтоварителен улей
6. Лост за освобождаване
7. Гнездо за запалване
8. Включване на шнека
9. Лост за оборотите на задвижването
10. Етикет със символи
11. Лост на дистанционно управление за дефлектора на разтоварителния улей
12. Включване на движението

Описание на продукта

Продуктът е снегорин, който се използва за отстраняване на сняг от земната повърхност.

Предназначение

Продуктът може да се използва за отстраняване на сняг от полета, пътища, пътеки и алеи. Да не се използва при наклони по-големи от 20°. Продуктът не трябва да се използва в райони с много отпадъци, замърсяване и стърчащи камъни.

Символи върху продукта

Забележка: Ако стикерите върху продукта са повредени, свържете се с дистрибутора, за да ги смените.



Предупреждение.



Прочетете ръководството за оператора.



Захранването е включено.



Стартирайте двигателя.



Изгасен двигател.



Ускоряване.



Бързо.



Бавно.



Сигнализатор за смяна на маслото.



Отопляеми дръжки.



Преди техническо обслужване извадете ключа.



Гореща повърхност.



Риск от пожар.



Пазете се от изхвърлени предмети.



Не допускате наблизко странични наблюдатели.



Не вдишвайте отработени газове.



Придвижете бавно назад.



Опасност от падане.



Завиване наляво.



Завиване надясно.



Изхвърляне на сняг.



Смяна на височината на кожата на шнека.

Отговорност за вреди, причинени от стоки

Както е посочено в законите за отговорност за вреди, причинени от стоки, ние не носим отговорност за щети, причинени от нашия продукт, ако:

- продуктът е неправилно ремонтиран.
- продуктът е ремонтиран с части, които не са от производителя или не са одобрени от производителя.

- продуктът има принадлежност, която не е от производителя или не е одобрена от производителя.

- продуктът не е ремонтиран в одобрен сервизен център или от одобрен орган.

Безопасност

Дефиниции за безопасност

Дефинициите по-долу предоставят нивото на сериозност за всяка една предупредителна дума.



ПРЕДУПРЕЖДЕНИЕ: Нараняване на лица.



ВНИМАНИЕ: Повреда на продукта.

Забележка: Тази информация прави продукта по-лесен за използване.

Общи инструкции за безопасност

- Използвайте правилно продукта. Неправилната употреба може да доведе до нараняване или смърт. Използвайте продукта само за задачите, описани в настоящето ръководство. Не използвайте продукта за други задачи.
- Спазвайте инструкциите в тази инструкция за експлоатация. Спазвайте символите за безопасност и инструкциите за безопасност. Ако операторът не спазва инструкциите и символите, резултатът може да е нараняване, повреда или смърт.
- Не извършвайте това ръководство. Следвайте инструкциите за монтиране, използване и поддръжка на продукта в добро състояние. Следвайте инструкциите за правилен монтаж на приспособленията и принадлежностите. Използвайте само одобрени приспособления и принадлежности.
- Не използвайте повреден продукт. Спазвайте графика за техническо обслужване. Извършвайте само дейностите по техническо обслужване, за които ще намерите инструкция в това ръководство. Всички други дейности по техническото обслужване трябва да бъдат извършени от одобрен сервизен център.
- Това ръководство не може да включва всички ситуации, които биха могли да възникнат при използване на продукта. Бъдете внимателни и действайте разумно. Не работете с продукта и не извършвайте техническо обслужване, ако не сте сигурни относно ситуацията. За да получите информация, говорете с експерт по продукта, Вашия дистрибутор, сервиз или с одобрен сервизен център.
- Разкачете проводника на запалителната свещ преди сглобяване, складиране или техническо обслужване на продукта.
- Не използвайте продукта, ако е променен спрямо първоначалните му спецификации. Не сменяйте някоя част на продукта без одобрение от производителя. Използвайте само части, които са одобрени от производителя. Неправилното техническо обслужване е възможно да доведе до нараняване или смърт.
- Не вдишвайте изпарения от двигателя. Продължителното вдишване на отработените газове от двигателя е опасно за здравето.
- Не стартирайте продукта на закрито или близо до запалими материали. Отработените газове са горещи и биха могли да съдържат искри, които да предизвикат пожар. Недостатъчният въздушен поток може да доведе до нараняване или смърт поради задушаване или въглероден окис.
- Когато използвате този продукт, двигателят създава електромагнитно поле. Електромагнитното поле може да предизвика повреда на медицински импланти. Говорете с Вашия лекар или с производителя на медицинския имплант, преди да започнете работа с продукта.
- Не позволявайте на деца да работят с продукта. Не позволявайте на лице, което не е запознато с инструкциите, да работи с продукта.
- Уверете се, че винаги наблюдавате лица с намален физически или умствен капацитет, които използват продукта. През цялото време трябва да присъства отговорен възрастен.
- Заклучете продукта в зона, до която нямат достъп деца и неодобрени лица.
- Възможно е от продукта да изхвърчат предмети и да причинят наранявания. Спазвайте инструкциите за безопасност, за да намалите опасността от нараняване или смърт.
- Не се отдалечавайте от продукта, когато двигателят работи.
- Операторът на продукта е отговорен при възникването на инцидент.
- Преди и докато вървите назад се оглеждайте назад и надолу за малки деца, животни или други опасности, които могат да са причина да паднете.
- Уверете се, че частите не са повредени, преди да използвате продукта.
- Уверете се, че сте на разстояние от най-малко 15 m (50 ft) от други лица или животни, преди да използвате продукта. Уверете се, че лицето в близост до Вас е наясно, че ще използвате продукта.

- Направете справка с националните или местните закони. Те биха могли да предотвратят или ограничат работата на продукта при определени условия.

Инструкции за безопасност по време на работа

- Не поставяйте ръцете или краката си в близост до или под въртящите се части. Стойте на разстояние от отвора за разтоварване през цялото време.
- Бъдете изключително предпазливи при работа или пресичане на чакълени алеи, пътеки или пътища. Внимавайте за скрити опасности или трафик.
- След удар с чуждо тяло, спрете двигателя (мотора), премахнете проводника от запалителната свещ, изключете шнура от електродвигателите, надлежно проверете продукта за някакви повреди и поправете повредите, преди отново да пуснете и боравите с продукта.
- Ако продуктът започне да вибрира по необичаен начин, спрете двигателя (мотора) и незабавно проверете каква е причината. Вибрациите обикновено са предупреждение за неизправност.
- Спирайте двигателя (мотора) винаги когато напускате работното си място, преди да отпуснете картера на шнека или дефлектора на улея, както и при извършване на ремонти, настройки или прегледи.
- Когато почиствате, ремонтирате или преглеждате продукта, спрете двигателя и се уверете, че шнековете и всички движещи се части са спрели. Разкачете проводника на запалителната свещ и го дръжте на разстояние от свещта, за да предотвратите нечие случайно стартиране на двигателя.
- Не оставяйте двигателя да работи на закрито, с изключение на случаите, когато го палите и при вкарване и изкарване на продукта от сградата. Отворете външните врати; отработените газове са опасни.
- Бъдете изключително внимателни, когато работите по наклони.
- Никога не работете с продукта без съответните предпазители и другите приспособления за безопасност да са на място и в изправност.
- Никога не насочвайте дефлектора на улея към хора или зони, където могат да бъдат нанесени материални щети. Дръжте настрана деца и странични наблюдатели.
- Не претоварвайте продукта, като се опитвате да почиствате снега прекалено бързо.
- Не работете с продукта на висока транспортна скорост по хлъзгави повърхности. Когато се движите назад, поглеждате назад и бъдете предпазливи.

- Когато транспортирате продукта или не я използвате, изключете задвижването на шнековете.
- Използвайте само приспособления и принадлежности, одобрени от производителя на продукта (като тежести на колелата, противотежести или кабини).
- Не работете с продукта без добра видимост и осветление. Винаги бъдете сигурни, че имате здрава опора за стъпване и дръжте здраво дръжките. Ходете, не тичайте.
- Не докосвайте горещия двигател или ауспуха.

Безопасност на работната област

- Внимателно разгледайте участъка, в който ще се използва оборудването, и премахнете всички изтривалки за крака, шейни, дъски, кабели и други чужди тела.
- Преди да запалите двигателя (мотора), изключете всички съединители и преминете на неутрална предавка.
- Не работете с продукта без подходящо зимно облекло. Избягвайте широки дрехи, които могат да се закачат на движещите се части. Носете обувки, които подобряват опората върху хлъзгави повърхности.
- С горивото трябва да се борави внимателно; то е много лесно запалимо.
 - Използвайте одобрен резервоар за гориво.
 - Не доливайте гориво при работещ или горещ двигател.
 - Пълнете резервоара за гориво на открито с изключително внимание. Никога не зареждайте резервоара за гориво на закрито.
 - Никога не пълнете резервоари за гориво вътре в превозното средство, в каросерия на автомобил или в ремарке, които са с пластмасово покритие. Винаги поставяйте резервоарите на земята – на разстояние от превозното средство, преди да започнете да ги пълните.
 - Когато е практично, изваждайте бензиновото оборудване от автомобила или ремаркетото и го зареждайте с гориво на земята. Ако това не е възможно, зареждайте такова оборудване върху ремарке посредством преносим контейнер, а не с маркуч от бензинова колонка.
 - Дръжте крайника плътно до ръба на резервоара за гориво или до отвора на контейнера през цялото време на зареждането, докато зареждането с гориво не приключи. Не използвайте устройство за заключване на крайника в отворено положение.
 - Поставете обратно и затегнете здраво капачката на бензина, избършете разлива на гориво.

- Ако по дрехите Ви има разлято гориво, сменете ги незабавно.
- Използвайте разклонители и контакти, определени от производителя, за всички единици с електрически двигатели или електрически стартерни двигатели.
- За да почистите повърхност от чакъл или натрошен камък, регулирайте височината на картера на шнека.
- Не правете опит за регулиране, докато двигателят (моторът) работи (с изключение на случаите, специално препоръчани от производителя).
- Винаги носете предпазни очила или защитни средства за очите по време на работа или при извършване на настройка или ремонт, за да предпазите очите си от чужди тела, които могат да бъдат изхвърлени от машината.

Лични предпазни средства

Винаги използвайте правилните лични предпазни средства, когато работите с продукта. Това включва, като минимум, здрави обувки, защитни средства за очите и антифони. Личните предпазни средства не премахват опасността от нараняване, но намаляват степента на нараняванията в случай на инцидент.

- Винаги носете защитни очила или защитни средства за очите, докато работите с продукта или извършвате техническо обслужване или ремонт.
- Винаги носете подходящо зимно облекло, когато работите с продукта.
- Когато работите с продукта, винаги използвайте усилените противоплъзгащи ботуши с добра опора на глезена.
- Не носете широки дрехи, които могат да се закачат на движещите се части.
- Ако е необходимо, използвайте одобрени защитни ръкавици. Например при поставяне, проверка или почистване на ножа.
- Винаги използвайте одобрени антифони, когато работите с продукта. Продължителният шум може да доведе до загуба на слуха, причинена от шум.

Приспособления за безопасност на машината

- Уверете се, че редовно извършвате техническо обслужване на продукта.
 - Срокът на експлоатация на продукта се увеличава.
 - Рискът от злополука намалява.
- Позволете на одобрен дилър или одобрен сервизен център да извършва редовна проверка на продукта за корекции или ремонтни дейности.
- Не използвайте продукт с повредени предпазни средства. Ако продуктът е повреден, консултирайте се с одобрен сервизен център.

Ауспук

Ауспукът е предназначен за максимално намаляване на нивата на шума и за отвеждане на отработените газове настрана от потребителя.

Не използвайте машината, ако ауспукът липсва или е дефектен. Дефектен ауспук увеличава нивото на шума и риска от злополука.

Проверявайте ауспуха редовно, за да сте сигурни, че е закрепен правилно и не е повреден.



ВНИМАНИЕ: Ауспукът се нагрява много по време и след работа и също при обороти на празен ход. Бъдете внимателни близо до запалими материали и/или газове, за да предотвратите възникването на пожар.

Безопасност при работа с гориво



ПРЕДУПРЕЖДЕНИЕ: Прочетете следващите предупредителни указания, преди да използвате машината.

- Не включвайте продукта, ако върху него има гориво или моторно масло. Отстранете нежеланото гориво/масло и оставете продукта да изсъхне.
- Ако разлеете гориво по дрехите си, сменете ги незабавно.
- Внимавайте да не попадне гориво върху тялото Ви, това може да доведе до телесни увреждания. Ако гориво попадне върху тялото Ви, използвайте сапун и вода, за да го отстраните.
- Не стартирайте продукта, ако от двигателя има теч. Проверявайте редовно двигателя за течове.
- Внимавайте с горивото. Горивото е запалимо, изпаренията са взривоопасни и могат да причинят телесни увреждания или смърт.
- Не вдишвайте горивните изпарения, това може да доведе до телесни увреждания. Уверете се, че има достатъчен въздушен поток.
- Не пушете близо до горивото или двигателя.
- Не поставяйте топли предмети близо до горивото или двигателя.
- Не добавяйте гориво, когато двигателят работи.
- Уверете се, че двигателят е изстинал преди зареждане с гориво.
- Преди зареждане с гориво отворете бавно капачката на резервоара за гориво и освободете внимателно налягането.
- Не добавяйте гориво към двигателя на закрито. Недостатъчният въздушен поток може да доведе до нараняване или смърт поради задушаване или въглероден окис.
- Затегнете капачката на резервоара за гориво докрай. Ако капачката на резервоара за гориво не е затегната, има риск от злополука.

- Преди да включите двигателя, преместете продукта най-малко на 3 м (10 ft) от мястото, където сте заредили резервоара.
- Не препълвайте резервоара за гориво.

Инструкции за безопасност за батерията



ПРЕДУПРЕЖДЕНИЕ: Повреден акумулатор може да се взриви и да причини нараняване. Ако акумулаторът е деформиран или е повреден, говорете с упълномощен сервиз на Husqvarna.



ПРЕДУПРЕЖДЕНИЕ: Прочетете следващите предупредителни указания, преди да използвате машината.

- Когато сте близо до акумулатори, носете предпазни очила.
- Не носете часовници, бижута или други метални предмети близо до акумулатора.
- Дръжте акумулатора на място, недостъпно за деца.
- Зареждайте акумулатора в помещение с добра вентилация.
- Когато зареждате акумулатора, дръжте запалимите материали на разстояние най-малко 1 м.
- Изхвърлете заменените акумулатори. Вижте *Изхвърляне на страница 154*.
- Експлозивни газове могат да бъдат изпуснати от акумулатора. Не пушете близо до акумулатора. Пазете акумулатора далеч от открит огън и искри.

Инструкции за безопасност при техническо обслужване



ПРЕДУПРЕЖДЕНИЕ: Прочетете следващите предупредителни указания, преди да използвате машината.

- Отработените газове от двигателя съдържат въглероден окис – много опасен отровен газ без миризма. Не стартирайте двигателя на закрито или в затворени пространства.
- Преди техническо обслужване на продукта спрете двигателя и изключете запалителния кабел от запалителната свещ.
- Носете защитни ръкавици, когато ще извършвате техническо обслужване на ножовете. Ножовете са много остри и можете лесно да се порежете.
- Аксесоари и промени на продукта, които не са одобрени от производителя, могат да доведат до сериозно нараняване или смърт. Не правете промени по продукта. Винаги използвайте само аксесоари, които са одобрени от производителя.
- Ако техническото обслужване не се изпълнява правилно и редовно, рискът от нараняване и повреда на продукта се увеличава.
- Изпълнявайте техническото обслужване само както е посочено в настоящата инструкция за експлоатация. Всички останали сервизни дейности трябва да се извършват от одобрен сервиз.
- Осигурете редовното обслужване на продукта от одобрен сервиз.
- Заменете повредени, износени или счупени части.

Монтаж

Изваждане на продукта от кашона

1. Извадете свободните части, приложени с продукта. Отрежете четирите края на кашона и поставете плоскостите в легнало положение.
2. Извадете двата винта, които държат картера на шнека към палета. Извадете стоманените скоби от плъзгачите се плочи, ако има такива.
3. Отстранете всички опаковъчни материали.
4. Извадете продукта от кашона и се уверете, че в него не са останали свободни части.

Свободни части



Разтоварителен улей (1)



Ключ(ове) за ВКЛ./ИЗКЛ



Копарски болтове 5/16 – 18 x 2 ¼" (2)



Фиксатор на улея



Въртящи се ръкохватки (2)



Контрагайка 3/8 (1)



Контрагайка 3/18 – 16 (1)



(ST 424/427/430) Държач за жилото (1)



Срезни щифтове 1/4 – 20 x 1,81 (6)



Контрагайки 1/4 – 20 (6)



Контрагайка 5/16 – 18 (1)



Контрагайка 1/4 – 20 (1)



Пластмасова шайба (1)



Коларски болт 5/16 – 18 x 5/8 (1)



Цилиндричен щифт (1)



Лост за освобождаване (1)



Лост за разтоварителен улей



Пружина (1)



Степенчат болт 1/4 – 20 (1)

Необходими инструменти

- Гаечен ключ 3/8 in (1)
- Гаечен ключ 7/16 in (1)
- Гаечен ключ 1/2 in (1)
- Глух ключ 9/16 in (1)

За монтаж на ръкохватката

1. Повдигнете горната ръкохватка до работно положение.

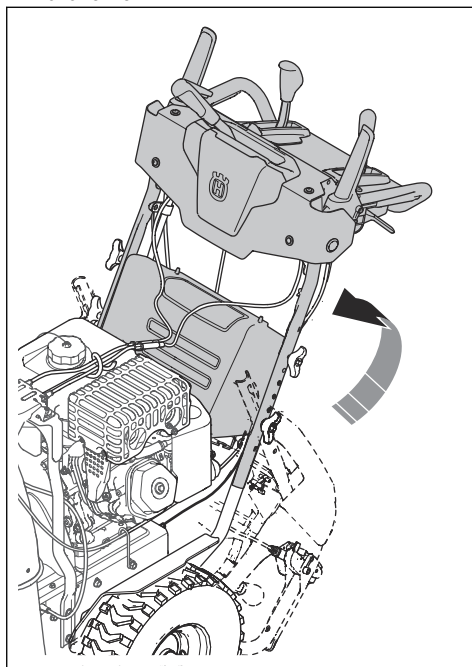

2. Регулирайте положението на ръкохватката в един от отворите (C).

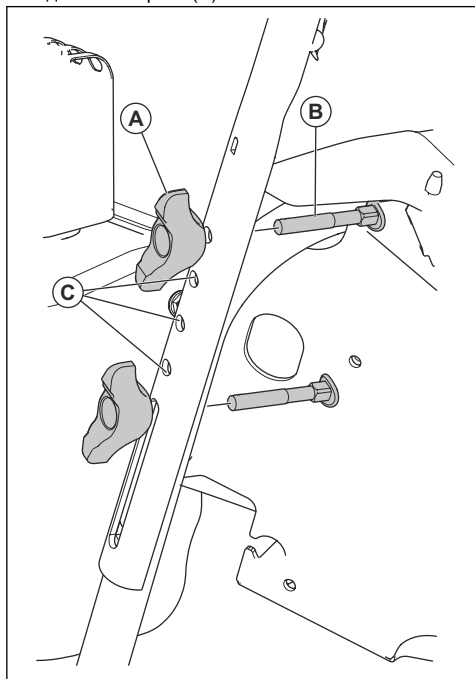

3. Поставете болта (B) в отвора (C).
4. Поставете въртящата ръкохватка (A) към болта и затегнете.
5. Поставете и другите коларски болтове (B) и въртящите се ръкохватки (A), за да фиксирате горната дръжка към долната дръжка.

Монтаж на разтоварителния улей

1. Поставете възела на дефлектора за разтоварителния улей в горната част на разтоварителния улей. Отворът за разтоварване трябва да сочи към предната част на продукта.
2. Поставете роторната глава (A) върху скобата на разтоварителния улей (J).
3. Изравнете щифтовете под роторната глава с отворите в скобата на разтоварителния улей.

4. Поставете роторната глава върху щифта (E) и шпилката (G) на скобата (E).

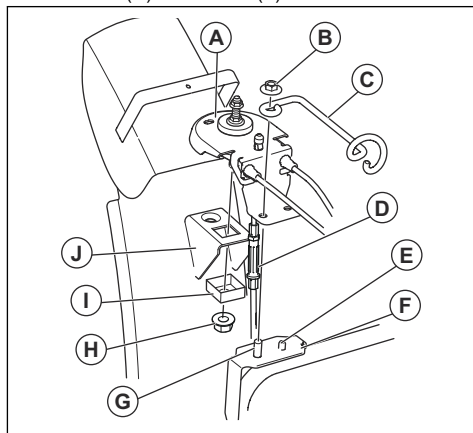

5. Поставете контрагайката (B) на шпилката и я затегнете.
6. Прикрепете квадратния фиксатор (I) с контрагайката (H).
7. Само за ST 424/427/430 : Прекарайте жилата през държача (C)

Монтаж на лоста за разтоварителния улей и жилото за освобождаване

1. Натиснете ръчката (D) върху лоста на разтоварителния улей. Ако е необходимо, използвайте гумен чук.
2. Закрепете жилото за разтоварване към лоста на разтоварителния улей във връзката (A).

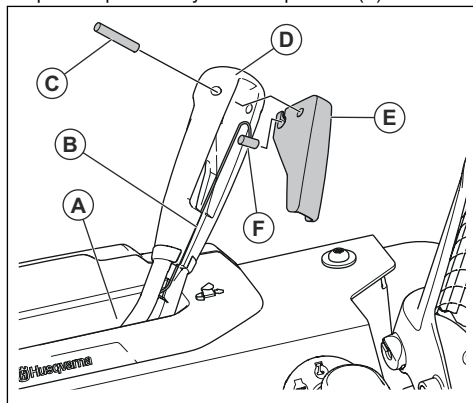

3. Поставете жилото за освобождаване в улея (B) на лоста на разтоварителния улей.
4. Монтирайте цилиндричния накрайник на жилото (F) към лоста за освобождаване (E).

5. Монтирайте лоста за освобождаване (E) към лоста на разтоварителния улей и го фиксирайте с цилиндричния щифт (C).
6. Регулirайте жилото за освобождаване. Вижте *Регулirанe на жилото за освобождаване на разтоварителния улей на страница 150*.
7. Регулirайте лявото и дясното жило на разтоварителния улей. Вижте *Регулirанe на лявото и дясното жило на разтоварителния улей на страница 150*.

Монтаж на дистанционното управление за дефлектора на разтоварителния улей

1. Монтирайте скобата на жилото (A) към разтоварителния улей с коларския болт (E) и контрагайка 5/16 – 18 (D). Затегнете болта.
2. Монтирайте ухото на жилото (E) към дефлектора на разтоварителния улей (F). Използвайте степенчатия болт (G), пластмасовата шайба (C) и затегнете с контрагайката 1/4 – 20 (K). Обувката на жилото е поставена хлабаво върху степенчатия болт.
3. Поставете пружината (L) между шестстенната гайка (M) на роторната глава и отвора на дефлектора на разтоварителния улей.

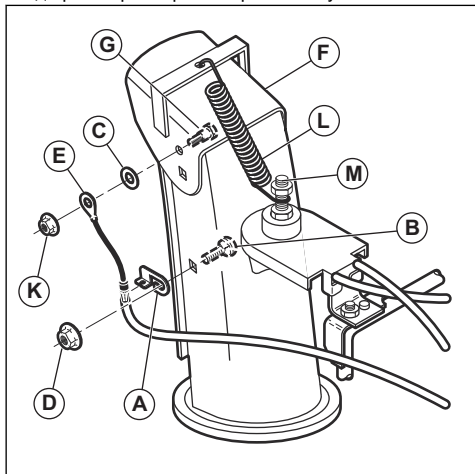

Монтаж на жилото за управление на оборотите

1. Поставете лоста за оборотите на движение в неутрална позиция.
2. Закрепете жилото за управление на оборотите (B) към лоста за скоростта на движение с фиксиращ щифт.

3. Прикрепете жилото за управление на оборотите към скобата (C) с гаечни ключове 2 1/2 in. Уверете се, че лостът за скоростта на движение остава в неутрална позиция.
4. Махнете винта и крилчатата гайка (A) от двурамения лост, за да му позволите да се движи.

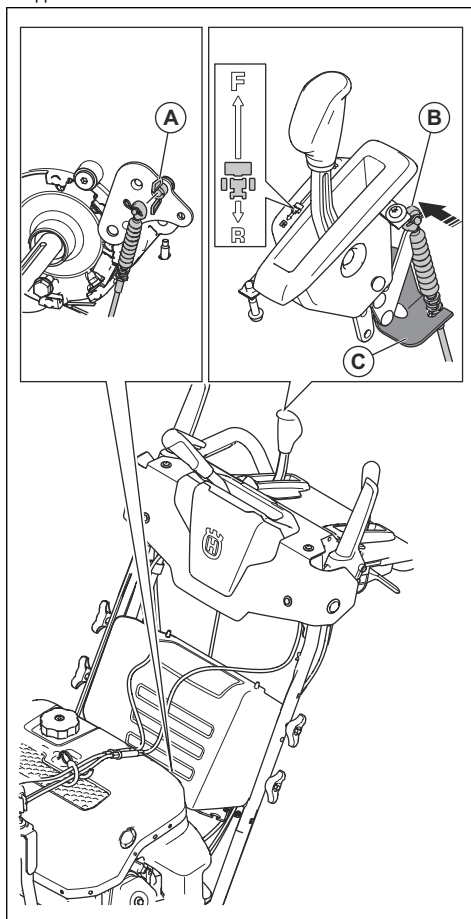

Прикрепване на нови срезни щифтове

- Прикрепете новите срезни щифтове на капака на дистанционното управление или на кутията на акумулатора.

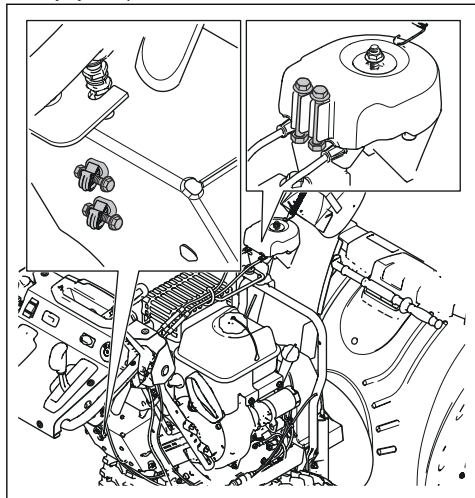

Операция

Преди да стартирате продукта

- В зоната на работа не бива да има лица и животни.
- Извършвайте всекидневно техническо обслужване. Вижте *График за техническо обслужване на страница 140*.
- Уверете се, че кабелът за запалването пасва правилно върху запалителната свещ.
- Ако е необходимо, добавете масло или бензин. Вижте *За наливане на гориво на страница 135*.

Пълнене на двигателя с масло



ВНИМАНИЕ: Когато проверявате маслото не въртете мерителната пръчка. Не пълнете над маркировката.

1. Отстранете капачката за маслото и почистете мерителната пръчка. За местоположението на мерителната пръчка вижте *Общ преглед на продукта на страница 125*.
2. Добавете масло до горната маркировка върху мерителната пръчка. Проверявайте редовно нивото на маслото с мерителната пръчка.
3. Поставете обратно капачката на маслото.

За наливане на гориво

Ако има наличен, използвайте нискоемисионен/алкалитен бензин. Ако няма наличен нискоемисионен/алкалитен бензин, използвайте висококачествен безоловен бензин или оловен бензин. Използвайте бензин с октаново число 90 RON извън Северна Америка (87 AKI в Северна Америка) или по-високо и с максимално съдържание на етанол 10% (E10).



ВНИМАНИЕ: Не използвайте бензин с октаново число по-малко от 90 RON извън Северна Америка (87 AKI в Северна Америка). Това може да повреди продукта.

1. Отворете бавно капачката на резервоара за гориво, за да освободите налягането.
2. Заредете бавно резервоара от туба с гориво. Ако разлеее гориво, поийте го с кърпа и оставете горивото, което остане да изсъхне.
3. Почистете областта около капачката на резервоара за гориво.
4. Затегнете капачката на резервоара за гориво докрай. Ако капачката на резервоара за гориво не е затегната, има риск от злополука.

5. Преди да включите двигателя, преместете продукта най-малко на 3 m (10 ft) от мястото, където сте заредили резервоара.

Употреба на превключвателя за горивото (само за ST 424/427/430)

- Въртете превключвателя за гориво, за да отворите или затворите клапана на горивото. Работете с продукта, когато превключвателят за гориво е в ОТВОРЕНО положение.

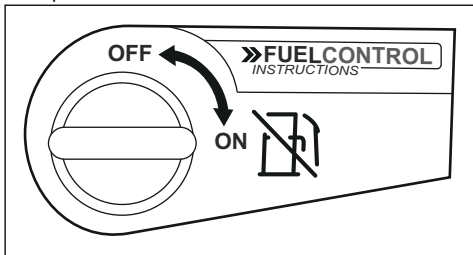

Запалване на двигателя, ръчно стартиране

1. Поставете контактния ключ в гнездото за запалване (B). Не въртете ключа.

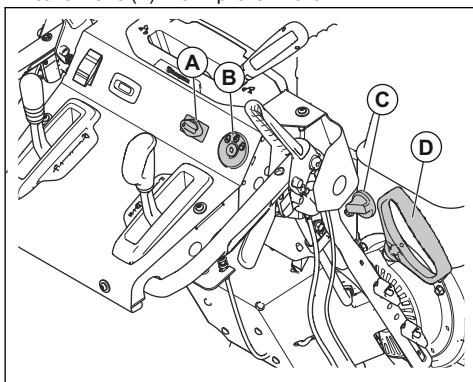

2. Само за ST 424/427/430 : Завъртете прекъсвача за гориво (C) в положение ON (ВКЛ.).
3. Преместете регулатора на дроселната клапа (A) в положение FAST (БЪРЗО).
4. Поставете контактния ключ в положение ON (ВКЛ.).
5. Само за ST 424/427/430 : Ако температурата е по-ниска от -17°C (0°F), натиснете подкачващата помпа 3 пъти. Относно местоположението на подкачващата помпа вижте *Общ преглед на продукта на страница 125*.



ВНИМАНИЕ: Не натискайте подкачващата помпа прекалено много пъти. Това може да предотврати

стартирането на двигателя. Ако двигателят се задави, изчакайте няколко минути, преди да се опитате да го запалите. Не натискайте подкачващата помпа.

6. Дръпнете дръжката на стартерното въже (D).



ВНИМАНИЕ: Не освобождавайте стартерното въже бързо. Бавно го върнете в начално положение.

Забележка: Ако стартерното въже е замръзнало, бавно издърпайте колкото се може повече от него от стартера. Освободете дръжката на стартерното въже. Ако двигателят не запали, повторете процедурата или използвайте електрическия стартер.

7. Оставете двигателя да работи 2 – 3 минути на много ниски обороти, преди да започнете да чистите снега.
8. Ако двигателят не работи равномерно, изгасете го.

Стартиране на двигателя, електрическо стартиране

1. Поставете контактния ключ в гнездото за запалване (B). Не въртете ключа.
2. Само за ST 424/427/430 : Завъртете прекъсвача за гориво (C) в положение ON (ВКЛ.).
3. Преместете регулатора на дроселната клапа (A) в положение FAST (БЪРЗО).
4. Поставете контактния ключ в положение ON (ВКЛ.).

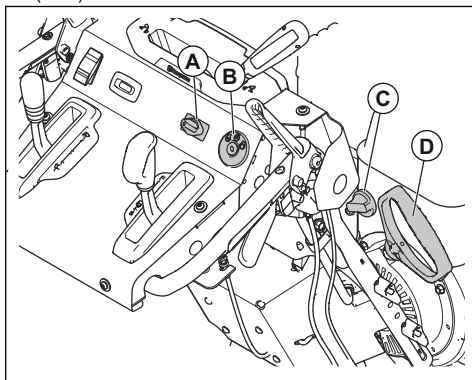

5. Само за ST 424/427/430 : Ако температурата е по-ниска от -17°C (0°F), натиснете подкачващата помпа 3 пъти. Относно местоположението на подкачващата помпа вижте *Общ преглед на продукта на страница 125*.



ВНИМАНИЕ: Не натискайте подкачващата помпа прекалено много пъти. Това може да предотврати стартирането на двигателя. Ако двигателят се задави, изчакайте няколко минути, преди да се опитате да го запалите. Не натискайте подкачващата помпа.

6. Поставете контактния ключ в положение START (СТАРТ). Когато двигателят запали, освободете ключа.



ВНИМАНИЕ: Не въртете стартера в продължение на повече от 5 секунди всеки път, когато се опитвате да запалите. Изчакайте 5 до 10 секунди между всеки опит.

7. Оставете двигателя да работи 2 – 3 минути на много ниски обороти, преди да започнете да чистите снега.

За да работите с продукта



ВНИМАНИЕ: Не включвайте частично лостовете за задвижване или лостовете на шнека за продължителен период от време; това може да доведе до преждевременно износване или изгаряне на ремъците.

Забележка: Когато са включени лоста на задвижването и лоста на шнека, лостът на задвижването фиксира лоста на шнека. С дясната си ръка управлявайте разтоварителния улей за сняг.

1. За да включите ножовете на шнека, натиснете лоста за включване на шнека (A) към дръжката, за да включите шнека и да почистите снега.

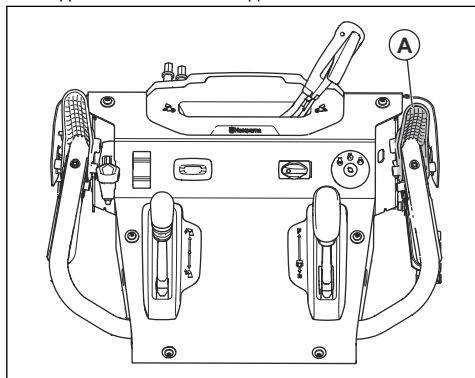

2. Повдигнете лоста на управлението на оборотите на движение (C) от средно положение, докато лоста за задвижването (B) е включен, за да накарате продукта да се движи напред.

3. Спуснете лоста за управление на скоростта на движение от средно положение, докато лоста за задвижването е включен, за да накарате продукта да се движи назад.

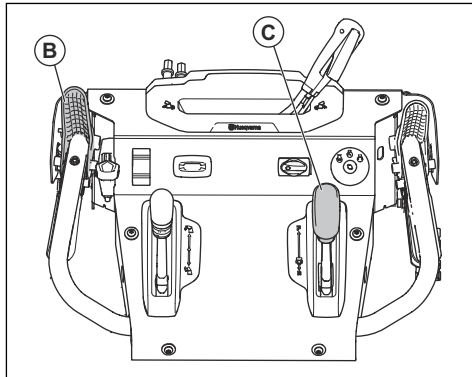

4. За да се движи продукта в избраната посока, дръжте лоста за задвижване към дръжката.
5. Ако продуктът има сервоуправление, за да завиете наляво, задръжте лявото пусково устройство (D). За да завиете надясно, задръжте дясното пусково устройство.

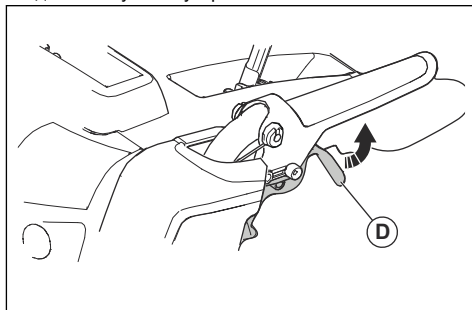

Регулатор на дроселната клапа

Забележка: Ако снегът е мокър или тежък, използвайте режимите fast (бързо) или boost (ускоряване).

Регулаторът на дроселната клапа регулира оборотите на двигателя. Той има 3 режима: boost (ускоряване), fast (бързо) и slow (бавно).

Спиране на продукта

1. Завъртете ключа в положение STOP (СТОП).

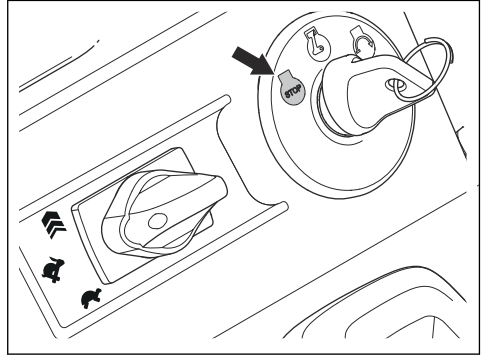

2. Извадете ключа за ВКЛ./ИЗКЛ.

Регулиране на разтоварителния улей и дефлектора му

1. Натиснете лоста за освобождаване (B) на лоста на разтоварителния улей (A) и го регулирайте наляво или надясно.

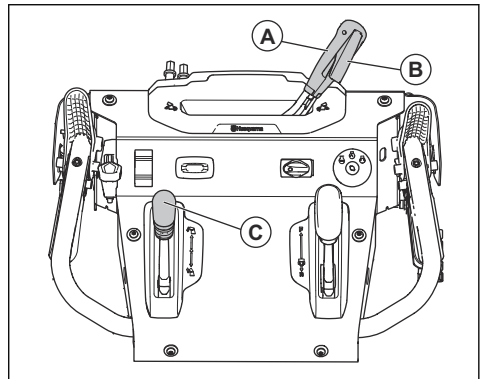

2. Преместете лоста на дистанционното управление (C), за да регулирате разстоянието на изхвърляне на снега.

- a) Преместете лоста на дистанционното управление нагоре, за да намалите разстоянието на изхвърляне на снега.
- b) Преместете лоста на дистанционното управление надолу, за да увеличите разстоянието на изхвърляне на снега.

Регулиране на плъзгачите се плочи

Плъзгачите се плочи предпазват долната част на снегорина от щети. Регулирайте плъзгачите се плочи (A), когато контрагайката (B) е разхлабена или ако плъзгачата се плоча не е на подходящо разстояние от земята. При нормален монтаж не е необходимо регулиране.

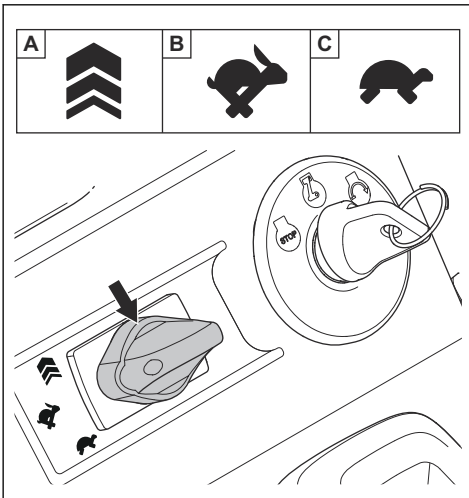

- Boost (Ускоряване) (A): за увеличаване на скоростта, когато продукта работи, но не изхвърля сняг или увеличаване на разстоянието, на което се изхвърля снега.
- Fast (Бързо) (B): стандартна работа
- Slow (Бавно) (C): за намаляване на разстоянието, на което се изхвърля снегът или за намаляване на шума от двигателя

За да използвате регулатора на дроселната клапа

- Завъртете регулатора на дроселната клапа, за да промените оборотите на двигателя.

Употреба на отопляемите дръжки

- Натиснете превключвателя в положение "I", за да стартирате отопляемите дръжки.
- Натиснете превключвателя в положение "O", за да спрете отопляемите дръжки.

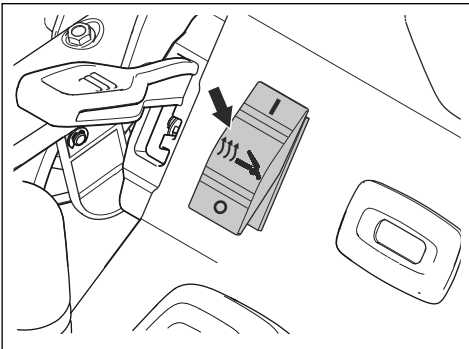

1. Разхлабете контрагайката (B) с ключ 13 mm ($\frac{1}{2}$ in).
2. Преместете плъзгащите се плочи (A) нагоре или надолу.
 - a) Върху равни повърхности задайте разстоянието между стържещата шина и земята на 5 – 6 mm (0,2 – 0,25 in).
 - b) При груби повърхности поставете плъзгащите се плочи (A) в положение, при което стържещата шина е над повърхност на земята.



ПРЕДУПРЕЖДЕНИЕ: Уверете се, че в продукта не навлизат чакъл и камъни. Предмети, които могат да бъдат изхвърлени при висока скорост, могат да причинят наранявания.

3. Затегнете контрагайката (B).

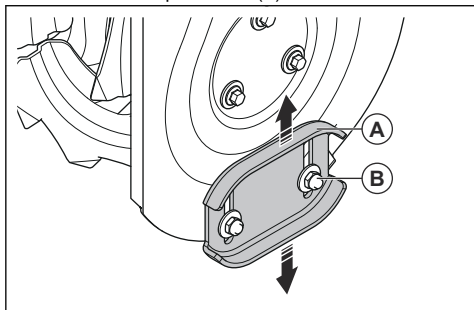

Употреба на резци за преспи (ако има)

Използвайте резците за преспи, за да прорезете преспите от сняг по-дълбоко от предната част на продукта.

1. Разхлабете гайките за регулиране (A) от двете страни на продукта, за да може всеки резец за преспи (B) да се вдигне до най-високото му положение.

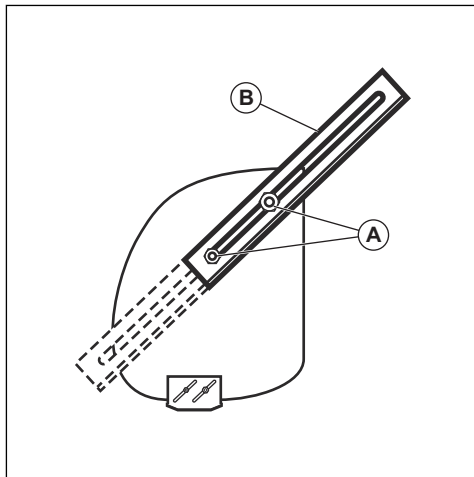

2. Затегнете гайките.
3. След употреба спуснете резците за преспи.

Регулиране на височината на кожуха на шнека (само за ST 424T/427T/430T)

1. Натиснете надолу лоста (A).

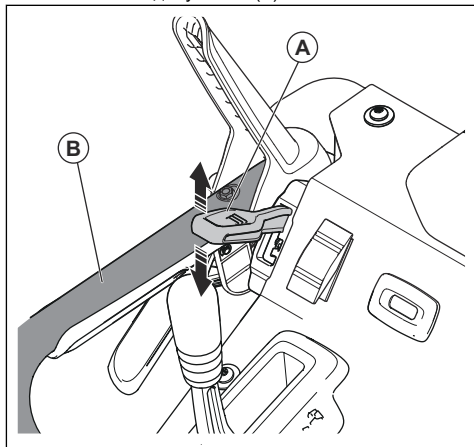

2. За да регулирате височината на кожуха на шнека, преместете дръжките (B) нагоре или надолу.
3. Освободете лоста (A), за да фиксирате позицията на кожуха.

Забележка: Кожухът на шнека може да се постави в нефиксирано положение. Това позволява на кожуха

на шнека да се адаптира към терена. За да поставите кожуха на шнека в нефиксирано положение, натиснете лоста (А) надолу и надясно.

Предотвратяване на замръзване след употреба

Забележка: Органите за управление и движещите се части могат се блокират от леда. Не прилагайте прекомерна сила върху органите за управление. Ако не можете да задействате даден орган за управление или дадена част, стартирайте двигателя и го оставете да работи няколко минути.

1. Стартирайте двигателя и го оставете да работи няколко минути. Спрете двигателя и изчакайте всички движещи се части да спрат.
2. Отстранете снега и ледените парчета от продукта.
3. Отстранете снега и ледените парчета от основата на разтоварителния улей.
4. Завъртете дефлектора на разтоварителния улей наляво и надясно, за да отстраните леда и водата.
5. Поставете ключа в положение "ИЗКЛ."
6. Ако продуктът няма електрически стартер, дръпнете дръжката на стартерното въже няколко пъти, за да отстраните леда и водата.

За получаване на добър резултат

- Винаги работете с двигателя на пълна газ или почти на пълна газ.
- Винаги избирайте скорост на продукта, която е подходяща за снежната обстановка и регулирайте скоростта с лоста на управление на скоростта на движение. Уверете се, че продуктът изхвърля снега равномерно.
- По-лесно и по-ефективно е да почиствате снега веднага след като е паднал.
- Когато е възможно, изхвърляйте снега по посока на вятъра.
- Върху равни повърхности, като асфалтови пътища, вдигнете плъзгащите плочи 5 – 6 mm (0,2 – 0,25 in) над земята.
- Шината на стъргалката може да се обръща. Когато се износи почти до ръба на картера, обърнете я. Ако е повредена или и двете страни са износени, сменете шината на стъргалката.
- Не насочвайте дефлектора на улея, ако е запушен.
- Ако продуктът не се движи напред поради непредвидени обстоятелства, незабавно изключете задвижването или преместете контактния ключ в положение OFF (ИЗКЛ.).

Поддръжка

Въведение

При работа на продукта болтовете могат да се разхлабят, а компонентите да се износят. Това може да доведе до неизправности, като неправилен

просвет, повишен разход на масло или разместване на различни компоненти. За да избегнете неизправностите, редовно извършвайте техническо обслужване.

График за техническо обслужване

Поддръжка	Ежедневно	На 15-часови интервали	На 20-часови интервали	На 40-часови интервали	На 100-часови интервали
Затегнете гайките и винтовете	X				
Проверка на нивото на моторното масло	X				
Сменете моторното масло			X		
Проверете и регулирайте обтягането на веригата (само за ST 424T/427T/430T)		X			

Поддръжка	Ежедневно	На 15-часови интервали	На 20-часови интервали	На 40-часови интервали	На 100-часови интервали
Удостоверяване на липсата на течове от гориво или масло	X				
Отстранете препятствията в шнека	X				
Смажете фиксиращите елементи на блокировката ²¹			X		
Смажете приставките на жилата ²²			X		
Извършване на проверка на налягането на гумите (само за ST 424/427/430) ²³				X	
Проверете и заменете запалителната свещ преди употреба в началото на сезона и на репоръчителните интервали					X

Забележка: Скоростната кутия не се нуждае от техническо обслужване.

За извършване на обща проверка

- Уверете се, че всички гайки и винтове на продукта са затегнати.

Сигнализатор за смяна на маслото

Сигнализаторът за смяна на маслото (A) е функция, която показва, че е необходима смяна на маслото. След 20 часа работа сигнализаторът за смяна на маслото осветява символ на масльонка на дисплея. След това символът свети в продължение на 2 часа или докато не бъде ръчно занулен.

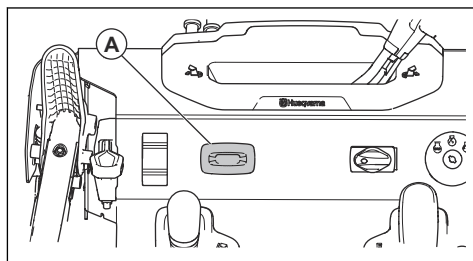

Зануляване на сигнализатора за смяна на маслото

- Завъртете контактният ключ в положение ON (ВКЛ.) и го задръжте в това положение в продължение на 1 секунда.
- Завъртете контактният ключ в положение STOP (СТОП) и го задръжте в това положение в продължение на 1 секунда.

²¹ Смазвайте също и в началото на всеки сезон.

²² Смазвайте също и в началото на всеки сезон.

²³ Правилното налягане на гумите проверете в раздел "Технически характеристики".

3. Повторете тази процедура още 4 пъти.

За проверка на нивото на маслото



ВНИМАНИЕ: Твърде ниското ниво на маслото може да доведе до повреда на двигателя. Проверете нивото на маслото, преди да стартирате продукта.

1. Позиционирайте машината на равна повърхност.
2. Отстранете капачката на резервоара с прикрепена мерителна пръчка.
3. Почистете маслото от мерителната пръчка.
4. Потопете мерителната пръчка докрай в резервоара за масло, за да получите точна информация за нивото на маслото.
5. Извадете мерителната пръчка.
6. Вижте колко е нивото на маслото на мерителната пръчка.
7. Ако нивото на маслото е ниско, долейте моторно масло и отново проверете нивото му.

За смяна на моторното масло

1. Оставете двигателя да работи няколко минути, за да загрее маслото. Загрялото масло тече по-лесно и съдържа повече замърсители.



ПРЕДУПРЕЖДЕНИЕ: Моторното масло е горещо. Избягвайте контакт с кожата на използваното моторно масло.

2. Позиционирайте машината на равна повърхност.
3. Извадете ключа за ВКЛ./ИЗКЛ.
4. Поставете съд под изпускателна пробка за масло.
5. Отстранете изпускателната пробка за масло, наклонете продукта и източете използваното масло в контейнер.
6. Поставете продукта обратно в работно положение.
7. Поставете изпускателната пробка за масло и я стегнете на ръка.
8. Напълнете двигателя с масло, вижте *Пълнене на двигателя с масло на страница 135*.

Смазване на продукта

- Смажете шарнирите (А) с масло.
- Смажете двигателя (В) с масло.
- Смажете фиксиращите елементи на блокировката (С) с малко литиева грес.

- Смажете връзките на жилата за лостовете за задвижване и за шнека (D) с масло.

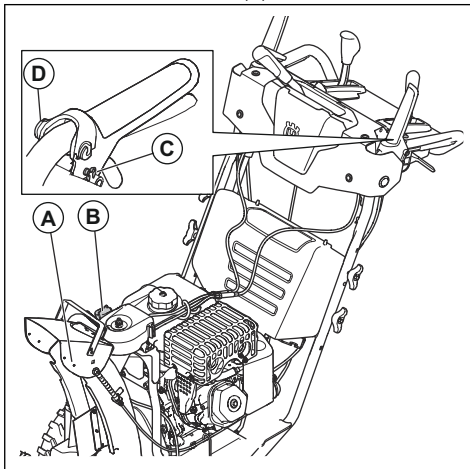

Акумулатор

Техническо обслужване на акумулатора

Забележка: Акумулаторът на Вашия продукт не изисква техническо обслужване. Не отваряйте и не отстранявайте капачките или кондензаторите.

За зареждане на акумулатора

Забележка: Преди дълго съхранение заредете акумулатора със зарядно устройство за акумулатори, за да удължите живота му.

1. Свалете капака на акумулатора. Вижте *За смяна на акумулатора на страница 143*.
2. Почистете клемите. Вижте *За почистване на акумулатора и клемите на страница 143*.
3. Свържете акумулатора към конектора на зарядното устройство (А).

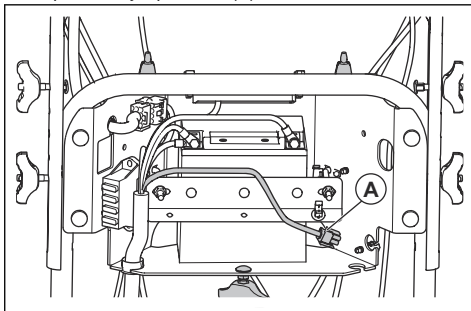

4. Когато акумулаторът е зареден, извадете конектора на зарядното устройство.

5. Монтирайте капака на акумулатора.

За смяна на акумулатора



ПРЕДУПРЕЖДЕНИЕ: Опасност от електрически удар. Не позволявайте на метални предмети да докосват 2-те клемми на акумулатора. Това може да доведе до късо съединение на акумулаторната батерия.

1. Разхлабете въртящата ръкохватка (А), а след това наклонете долната част на капака по посока на двигателя. Откачете капака на акумулатора от държачите (В).

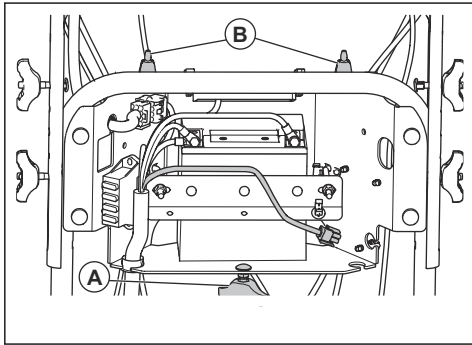

2. Разкачете ЧЕРНИЯ кабел на акумулатора.



ПРЕДУПРЕЖДЕНИЕ: ЧЕРНИЯТ кабел трябва да се откачи първи.

3. Откачете ЧЕРВЕНИЯ кабел на акумулатора.
4. Разхлабете гайките и свалете ремъка на акумулатора.
5. Внимателно извадете акумулатора от продукта.
6. Монтирайте новия акумулатор.
7. Свържете ЧЕРВЕНИЯ кабел на акумулатора и затегнете болта.



ПРЕДУПРЕЖДЕНИЕ: Опасност от искри. ЧЕРВЕНИЯТ кабел трябва да се свърже първи.

8. Свържете ЧЕРНИЯ кабел на акумулатора и затегнете болта.
9. Монтирайте капака на акумулатора.

За почистване на акумулатора и клемите

1. Отстранете акумулатора. Вижте *За смяна на акумулатора на страница 143*.
2. Изплакнете акумулатора обилно с чиста вода и го оставете да изсъхне.
3. Почистете клемите и краищата на кабела на акумулатора с телена четка до блясък.

4. Смажете клемите с грес.
5. Монтирайте батерията. Вижте *За смяна на акумулатора на страница 143*.
6. Монтирайте капака на акумулатора.

Ауспух

Ауспухът е предназначен за максимално намаляване на нивата на шума и за отвеждане на отработените газове настрана от потребителя.

Не използвайте машината, ако ауспухът липсва или е дефектен. Дефектен ауспух увеличава нивото на шума и риска от злополука.

Проверявайте ауспуха редовно, за да сте сигурни, че е закрепен правилно и не е повреден.



ВНИМАНИЕ: Ауспухът се нагрява много по време и след работа и също при обороти на празен ход. Бъдете внимателни близо до запалими материали и/или газове, за да предотвратите възникването на пожар.

За проверка на запалителната свещ



ВНИМАНИЕ: Използвайте винаги запалителните свещи от препоръчания вид. Използването на запалителна свещ от неправилен тип може да повреди продукта.

- Проверете запалителната свещ, ако двигателят е с понижена мощност, стартира трудно или работи неправомерно при обороти на празен ход.
- За да намалите опасността от попадане на нежелани материали върху електродите на запалителната свещ, следвайте тези инструкции:
 - a) Проверете дали оборотите на празния ход са правилно регулирани.
 - b) Уверете се, че горивната смес е правилна.
 - c) Уверете се, че въздушният филтър е чист.
- Ако запалителната свещ е замърсена, почистете я и проверете дали разстоянието между електродите е правилно, вижте *Технически характеристики на страница 155*.

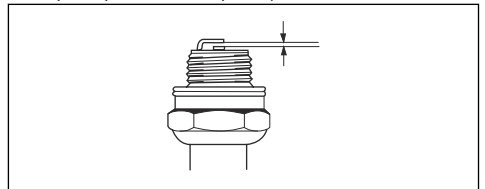

- Сменете запалителната свещ, ако е необходимо.

Проверка на шнековете и шината на стъргалката

1. Преди всяка употреба проверявайте шнековете и шината на стъргалката за износване.
2. Ако ръбът на шината на стъргалката е износен, обърнете я. Ако шината на стъргалката има повреди или е износена от двете страни, сменете я.
3. Ако ръбовете на шнековете са износени, свържете се с упълномощен сервиз и ги сменете.

Смяна на срезните щифтове на шнека

Срезните щифтове на шнека предпазват продукта от повреда. Срезните щифтове на шнека се чупят, ако в движещите се части попадне чуждо тяло.



ВНИМАНИЕ: Използвайте само оригиналните срезни щифтове, приложени с продукта.

1. Ако се случи срезен щифт на шнека, спрете двигателя и изчакайте движещите се части да спрат.
2. Извадете ключа за ВКЛ./ИЗКЛ. и разкачете кабела на запалителната свещ.
3. Изравнете отвора в главината на шнека (B) с двусекционния вал на шнека (C) и поставете нов срезен щифт $\frac{1}{4} - 20 \times 2$ (A).
4. Поставете контрагайка $\frac{1}{4} - 20$ (D) на срезния щифт и стегнете.

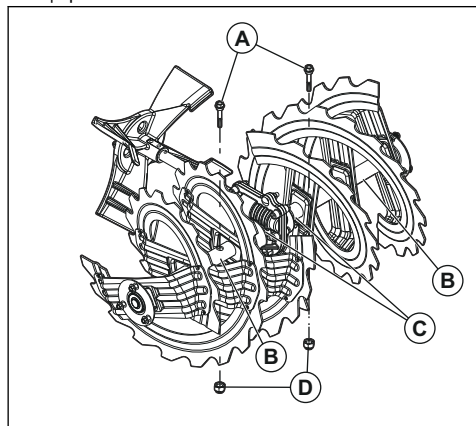

5. Поставете ключа за ВКЛ./ИЗКЛ. и свържете кабела на запалителната свещ към свещта.

Смяна на срезните щифтове на ротора

Срезните щифтове на ротора предпазват продукта от повреда. Срезните щифтове на ротора се чупят, ако в движещите се части попадне чуждо тяло.



ВНИМАНИЕ: Използвайте само оригиналните срезни щифтове, приложени с продукта.

1. Ако се случи срезен щифт на ротора, спрете двигателя и изчакайте движещите се части да спрат.
2. Извадете ключа за ВКЛ./ИЗКЛ. и разкачете кабела на запалителната свещ.
3. Изравнете отвора в главината на ротора (A) с отворите на вала на ротора (B) и поставете нов срезен щифт $\frac{1}{4} - 20$ (C).
4. Поставете контрагайка $\frac{1}{4} - 20$ (D) на срезния щифт и стегнете.

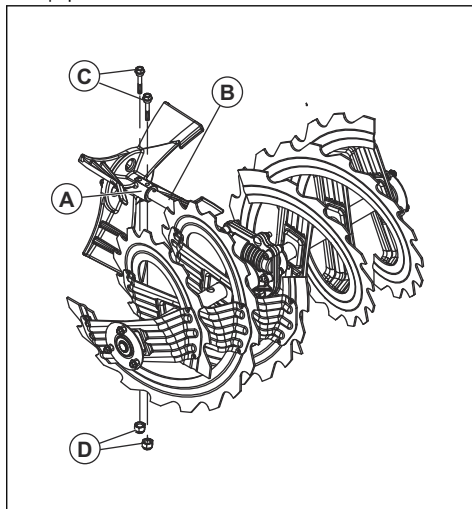

5. Поставете ключа за ВКЛ./ИЗКЛ. и свържете кабела на запалителната свещ към свещта.

Смяна на предпазителя

Държатите на предпазителите са монтирани зад капака на акумулатора.

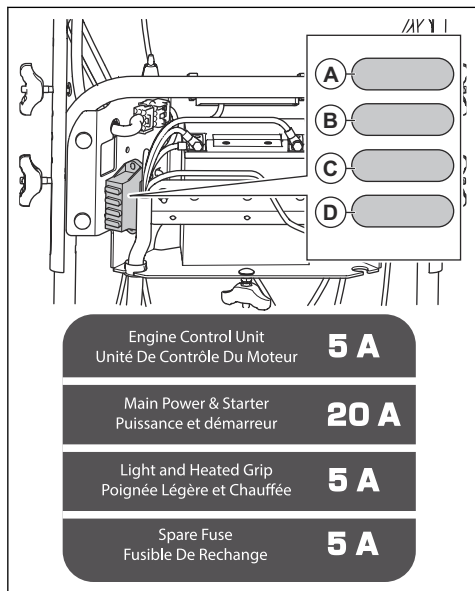

- Сменете предпазителя за контролния блок на двигателя (A) с предпазител 5 A.
- Сменете предпазителя за електромагнита на стартера (B) с предпазител 20 A.
- Сменете предпазителя за светодиода и отопляемата ръкохватка (C) с предпазител 5 A.
- В позиция (D) има резервен предпазител 5 A.

Проверка на гумите

- Пазете гумите чисти от замърсяване с гориво, масло и химикали, за да предотвратите щети.
- Пазете гумите от пънове, камъни, коловози, остри предмети и други предмети, които могат да ги повредят.
- Поддържайте правилното налягане в гумите, вижте *Технически характеристики на страница 155*.

Почистване на запушен дефлектор на разтоварителния улей

Не отпусвайте дефлектора на разтоварителния улей, преди да извършите следните операции.

1. Освободете едновременно лоста за включване на шнека и лоста за включване на задвижването.
2. Изчакайте 10 секунди, за да се уверите, че шнековете са спрели.
3. Спрете продукта.

4. За да почистите запушването, използвайте инструмент за почистване (най-малко 37 cm (15 in) дълъг, включен към някои модели).



ПРЕДУПРЕЖДЕНИЕ: Не поставяйте ръцете си в дефлектора на разтоварителния улей или в кожуха на шнека.

Смяна на шината на стъргалката

1. Поставете шината на стъргалката (A) в обърнато положение, когато е износена до ръба на картера.

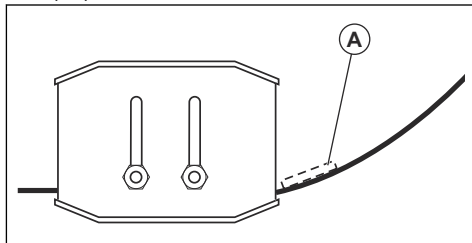

2. Когато шината на стъргалката се износи от двете страни или ако е повредена, сменете я.

Задвижващи ремъци



ПРЕДУПРЕЖДЕНИЕ: Клиновидните ремъци на продукта са със специална конструкция и трябва да се сменят с ремъци от производителя на оригиналното оборудване (OEM), които се предлагат в най-близкия сервизен център. Употребата на други ремъци освен от производителя на оригиналното оборудване (OEM) може да доведе до телесна повреда или повреда на продукта.



ПРЕДУПРЕЖДЕНИЕ: Смяната на ремъците изисква отделяне на продукта. Когато отделяте картера на шнека от рамата е важно да има помощник, който да стои в работно положение и да държи дръжките на продукта. Ако по време на смяната на ремъка продукта падне, това може да доведе до телесна повреда и/или повреда на продукта.

Подготовка за смяна на ремъците

1. Източете горивото от резервоара за гориво.

2. Разхлабете контрагайката (А), която държи роторната глава на улея (В) към монтажната конзола (С) и отстранете разтоварващия улей.

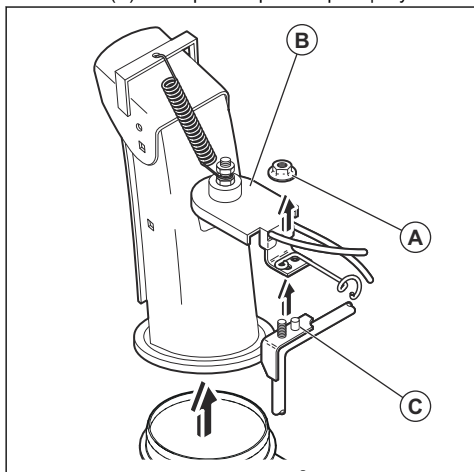

3. Разхлабете двата винта (А), които държат капака на ремъка (В) към рамата (С), и го махнете.

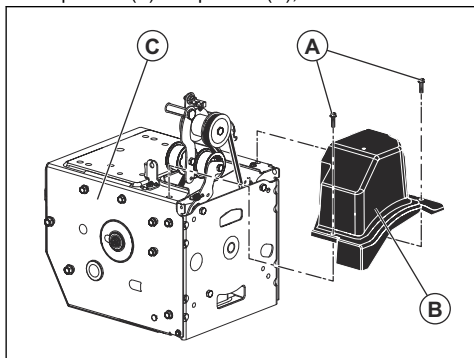

Сваляне на задвижващия ремък

1. Сваляте ремъка на шнека (А). Вижте *Сваляне на ремъка на шнека (само за ST 424/427/430)* на страница 147.

2. Сваляте болта 9/16 in (В) на ролката и извадете ролката на двигателя (С) от двигателя.

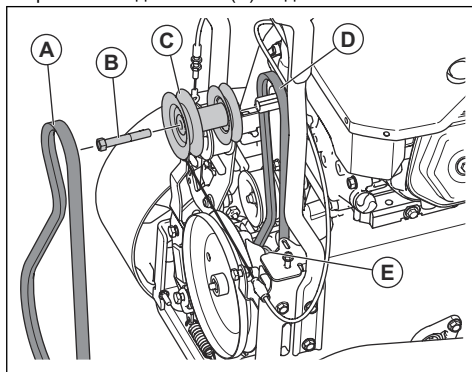

3. Сваляте задвижващия ремък (D) от долната ролка (Е).

Поставяне на задвижващия ремък

1. Поставете задвижващия ремък върху долната ролка (Е).

Забележка: Уверете се, че задвижващият ремък е поставен правилно в улея на долната ролка.

2. Поставете задвижващия ремък в улея на ролката на двигателя (С).

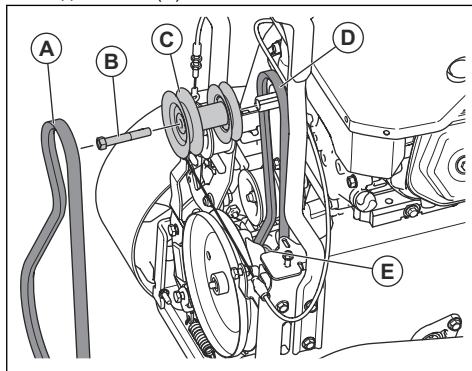

3. Монтирайте болта 9/16 in (В) на ролката и прикрепете ролката на двигателя (С) към двигателя. Затегнете болта на ролката (41 – 47 Nm/30 – 35 Ft Lbs).
4. Поставете ремъка на шнека (А). Вижте *Поставяне на ремъка на шнека на страница 148*.
5. Задействайте всички контролни органи, за да проверите дали задвижващият ремък е монтиран правилно и дали всички компоненти се движат правилно.

Монтиране на капака на ремъка

1. Поставете капака на ремъка (B) върху рамата (C) и затегнете двата винта (A).

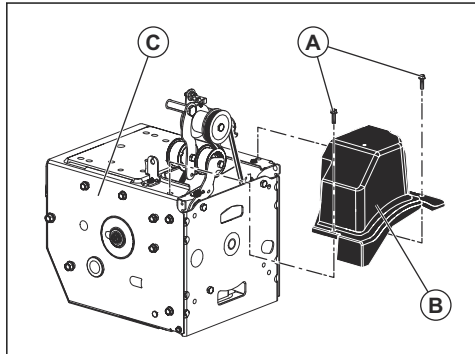

2. Монтирайте разтоварителния улей.

Регулиране на обтягането на задвижващия ремък

1. Свалете капака на ремъка. Вижте *Подготовка за смяна на ремъците на страница 145*.
2. Разхлабете гайката на свободната шайба (A).
3. За да увеличите обтягането на ремъка, преместете свободната шайба (B) по-близо до ремъка. За да намалите обтягането на ремъка, преместете я по-далеч от ремъка.

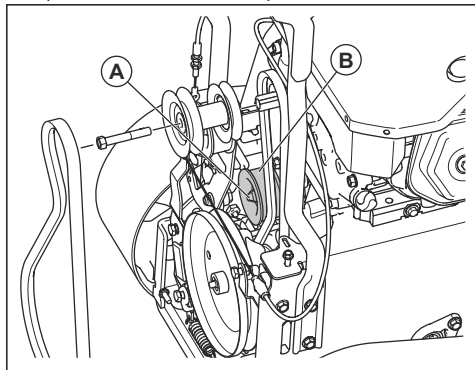

4. Затегнете гайката на свободната шайба (A).
5. Натиснете и след това освободете лоста за управление на оборотите. Ако задвижващият ремък е обтегнат, когато лостът на управление на оборотите е освободен, преместете свободната шайба по-далеч от задвижващия ремък, за да освободите обтягането на ремъка.
6. Монтирайте капака на ремъка. Вижте *Монтиране на капака на ремъка на страница 147*.

Сваляне на ремъка на шнека (само за ST 424/427/430)

1. Махнете гайката 5/16" и капака на жилото (E) от рамата.

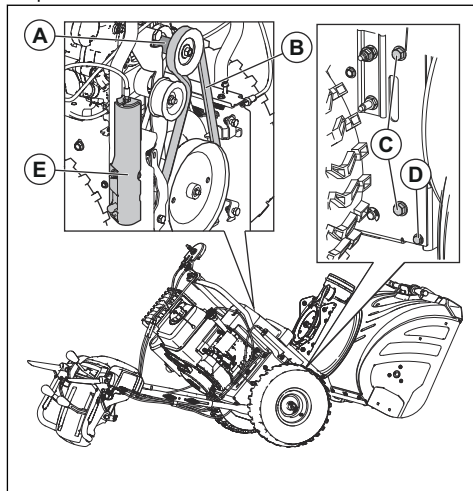

2. Махнете горните болтове 5/16" и долните болтове 1/4" (D) от 2-те страни на рамата. Не изхвърляйте болтовете.
3. Разхлабете, но не сваляйте долните болтове 5/16" (C) от 2-те страни на рамата.
4. Свалете ремъка на шнека (B) от ролката на двигателя (A).
5. Наклонете задната секция надолу. В същото време предната секция ще се наклони напред. Долният болт е панта между предната и задната секция.
6. Поставете дървено блокче под пантата, за да поставите продукта в наклонено положение.
7. Преместете лоста на спирачката на шнека и премахнете ремъка на шнека (B) от лоста на спирачката.

Сваляне на ремъка на шнека (само за ST 424T/427T/430T)

1. Махнете гайката 5/16" и капака на жилото (E) от рамата.

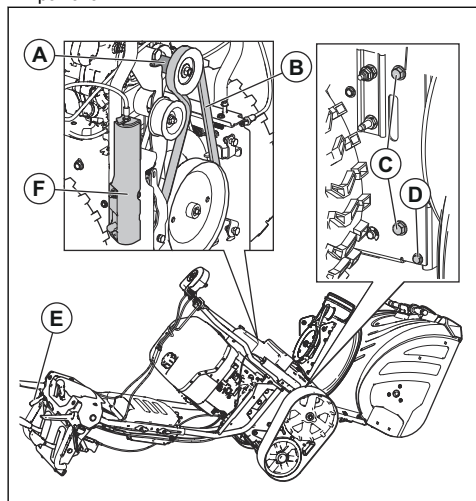

2. Махнете горните болтове 5/16" от 2-те страни на рамата. Не изхвърляйте болтовете.
3. Свалете долните болтове 5/16" (C) от 2-те страни на рамата.
4. Свалете ремъка на шнека (B) от ролката на двигателя (A).
5. С помощта на регулиращия лост за кожуха на шнека наклонете задната секция надолу. В същото време предната секция ще се наклони напред. Долният болт е панта между предната и задната секция.
6. Поставете дървено блокче под пантата, за да поставите продукта в наклонено положение.
7. Преместете лоста на спирачката на шнека и премахнете ремъка на шнека (B) от лоста на спирачката.

Поставяне на ремъка на шнека

1. Преместете лоста на спирачката на шнека (G). Поставете ремъка на шнека в улея на ролката на шнека (E).

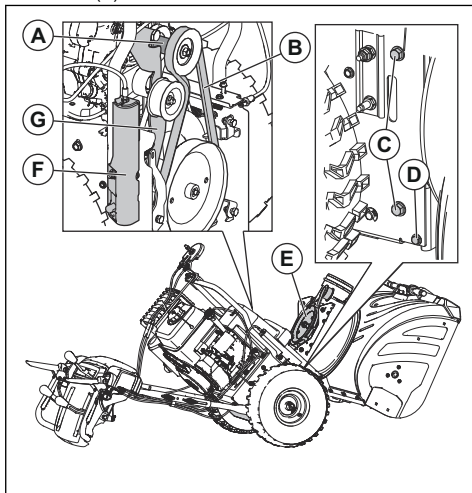

ВНИМАНИЕ: Проверете дали ремъкът не е заключен между рамата и картера на шнека при сглобяване на възела.

2. Махнете дървеното блокче под продукта.
3. Вдигнете дръжките, за да наклоните задната секция нагоре. Предната секция се накланя назад и се завърта, за да се прикрепи към задната секция.
4. Проверете дали ремъкът е поставен в канала на ролката на шнека (E) правилно.
5. Поставете болтовете 5/16" (C) и затегнете (11 – 16 Nm).
6. Само за ST 424/427/430 : Поставете болтовете 1/4" (D) и затегнете (5 – 8 Nm).
7. Поставете ремъка на шнека (B) върху ролката на двигателя (A). Проверете дали ремъкът е правилно поставен около свободната шайба и в канала на ролката на двигателя.
8. Поставете капака на жилото (F) и гайката 5/16" към рамата.
9. Задействайте всички контролни органи, за да се уверите, че ремъкът на шнека е поставен правилно и че всички компоненти се движат правилно.

Регулиране на обтягането на ремъка на шнека

Забележка: За тази задача е необходим помощник.

1. Свалете капака на ремъка. Вижте *Подготовка за смяна на ремъците на страница 145*.
2. Разхлабете гайката на свободната шайба (A).

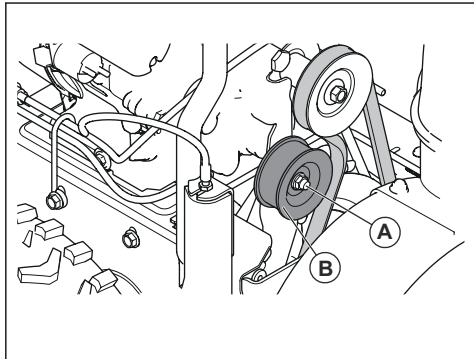

2. За да отстраните провисването от жилото за управление на шнека, развийте долната фиксираща гайка (B) и затегнете горната фиксираща гайка (B), докато обтягането на ремъка на шнека се увеличи.
3. Проверете отново включването на шнека. Повторете регулирането, докато в жилото остане малко провисване, когато лостът е изключен.
4. Затегнете долната фиксираща гайка, за да фиксирате.

Забележка: Можете да обтегнете ремъка на шнека и като регулирате свободната шайба. Ако корекцията не решава проблема, сменете ремъка на шнека. Вижте *Поставяне на ремъка на шнека на страница 148*.

3. За да увеличите обтягането на ремъка, преместете свободната шайба (B) по-близо до ремъка на шнека. За да намалите обтягането на ремъка, преместете я по-далеч от ремъка на шнека.
4. Затегнете гайката на свободната шайба (A).
5. Помощникът трябва да стои на 3 m (10 фута) пред машината, за да наблюдава движението на шнека.
6. Натиснете и след това освободете включването на шнека, за да стартирате и спрете шнека.
7. Измерете времето, за което шнекът спира да се движи. Ако шнекът спира да се върти след повече от 5 секунди, освободете обтягането на ремъка.
8. Когато шнекът спира да се върти след по-малко от 5 секунди, монтирайте капака на ремъка. Вижте *Монтиране на капака на ремъка на страница 147*.

Регулиране на жилото за управление на шнека

1. Махнете капака на жилото от дясната страна на рамата (D).

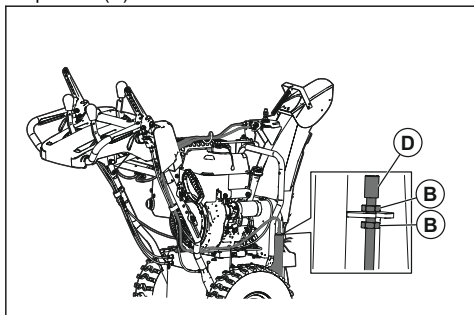

Регулиране на жилото за освобождаване на разтоварителния улей

1. За да регулирате жилото за освобождаване, завъртете регулатора на жилото, докато лостът за освобождаване на разтоварителния улей не започне да се движи свободно.

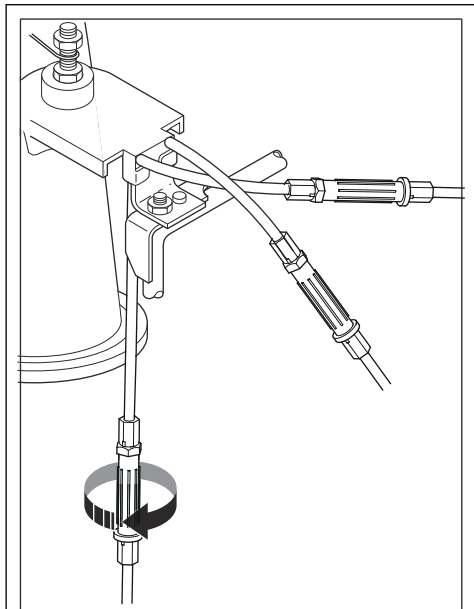

Регулиране на лявото и дясното жило на разтоварителния улей

1. Поставете лоста на разтоварителния улей в централно положение.

2. Завъртете регулаторите на жилата, докато разтоварителният улей не започне да сочи напред, като жилата са обтегнати.

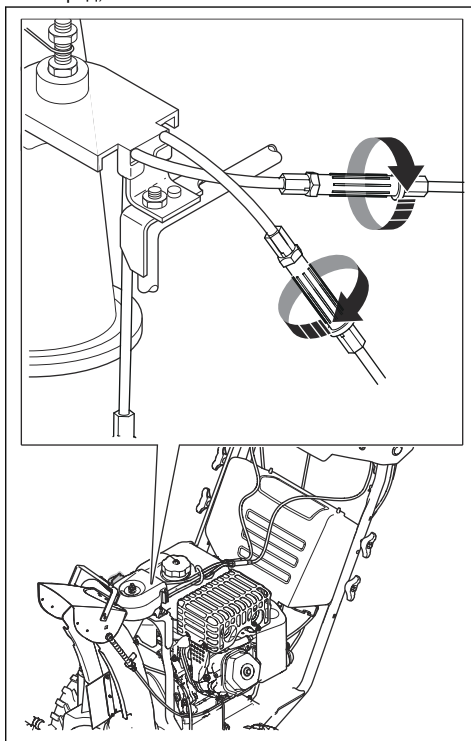

3. Разхлабете регулаторите на жилата ¼ оборот, за да отхлабите жилата.

Сваляне на колелата

1. Свалете щифта на колелото (A) и фиксиращия щифт (B).
2. Свалете колелото от оста (C).

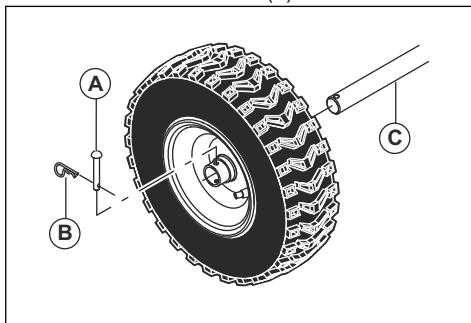

Регулиране на обтягането на веригите (само за ST 424T/427T/430T)

Забележка: Инструменти, които са необходими за тази задача: глух ключ 9/16", гаечен ключ 9/16" и тежест 5 kg (10 lbs).

1. Разхлабете фиксиращия винт (A) 1 оборот.
2. Махнете задната контрагайка (B), за да получите достъп до регулиращата гайка.

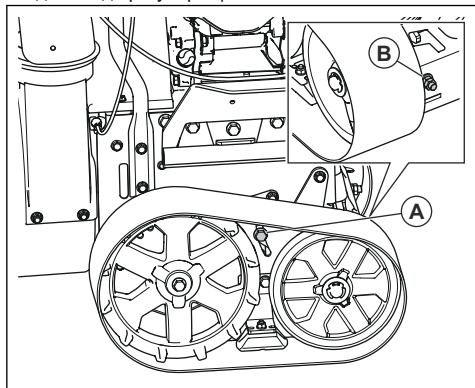

3. Поставете тежестта от 5 kg (10 lbs) (C) върху горната част на веригата – в средата между 2 колела.

4. Въртете регулиращата гайка (B), докато разстоянието (D) между веригата и стоманената планка стане между 3,175 и 6,350 mm (0,125 и 0,250 in).

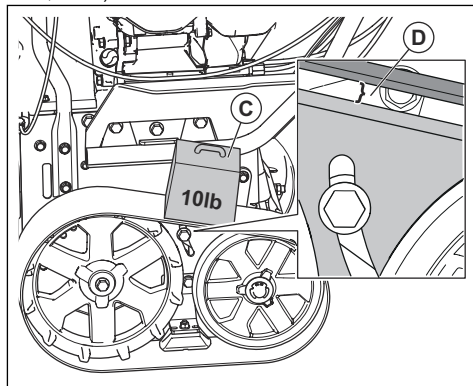

5. Поставете фиксиращия винт (A) и след това задната контрагайка (B).

За почистване на машината

- Почиствайте пластмасовите части със суха кърпа.
- Не мийте продукта с устройство за миене под високо налягане.
- Не пръскайте вода директно върху двигателя.
- За отстраняване на листа, трева и прах използвайте четка.

Отстраняване на проблеми

Проблем	Възможна причина	Решение
Двигателят не се стартира	Обезопасителният ключ на запалването не е поставен.	Поставете обезопасителния ключ на запалването.
	Продуктът няма гориво.	Напълнете резервоара за гориво с нов чист бензин.
	Ключът за ВКЛ./ИЗКЛ. е в положение ИЗКЛ.	Поставете ключа ВКЛ./ИЗКЛ. в положение ВКЛ.
	Няма подкачено гориво в двигателя.	Подкачете гориво в двигателя.
	Прекалено много гориво е подкачено в двигателя.	Изчакайте няколко минути, преди да го рестартирате, НЕ подкачвайте. Запалете двигателя при пълна газ и смукач в положение ИЗКЛ. (ЗАТВОРЕН).
	Кабелът на запалителната свещ не е свързан.	Свържете кабела на запалителната свещ.
	Запалителната свещ е повредена.	Подменете запалителната свещ.
	Има вода в горивото или горивото е много старо.	Изпразнете резервоара за гориво и карбуратора. Напълнете резервоара за гориво с нов чист бензин.
	В горивопровода има изпарения.	Уверете се, че горивопроводът е под изхода на резервоара за гориво. Горивопроводът трябва да върви непрекъснато надолу от резервоара за гориво до карбуратора.
	Други причини.	Проверете внимателно процедурите за стартиране в настоящото ръководство.
	Превключвателят за горивото (ако има) е в ЗАТВОРЕНО (ИЗКЛ.) положение.	Завъртете превключвателя за горивото в ОТВОРЕНО (ВКЛ.) положение.
	Газта е в СПРЯНО положение.	Преместете газта в положение БЪРЗО.
	Акумулаторът за запалване не е зареден.	Заредете акумулатора за запалване.
	Акумулаторът за запалване трябва да се смени.	Сменете акумулаторът за запалване.
	Блокът за управление на двигателя няма захранване.	Проверете предпазителя и кабелите на блока за управление на двигателя.
Електромагнитът на стартера не се включва.	Проверете предпазителя и кабелите на стартера.	
Горивният инжектор не се включва. (Само за ST 424T/427T/430T)	Обърнете се към упълномощен сервизен център.	
Горивната помпа не се захранва. (Само за ST 424T/427T/430T)	Обърнете се към упълномощен сервизен център.	

Проблем	Възможна причина	Решение
Понижена мощност	Кабелът на запалителната свещ не е свързан.	Свържете кабела на запалителната свещ.
	Продуктът изхвърля твърде много сняг.	Намалете скоростта и ширината на почистване.
	Капачката на резервоара за гориво е покрита със сняг или лед.	Отстранете снега и леда по и около капачката на резервоара за гориво.
	Ауспухът е замърсен или запушен.	Почистете или сменете ауспуха.
	Неподходяща дължина на жилото.	Регулирайте жилото.
	Ауспухът е блокиран.	Уверете се, че двигателят е студен. Почистете блокиращото замърсяване.
	Смукателният въздухопровод на карбуратора е блокиран.	Уверете се, че двигателят е студен. Почистете блокиращото замърсяване.
	Горивният инжектор не се включва.	Обърнете се към упълномощен сервизен център.
Двигателят работи на ниски обороти или на гласъци	Горивопроводът е запушен.	Почистете горивопровода.
	Има вода в горивото или горивото е много старо.	Изпразнете резервоара за гориво и карбуратора. Напълнете резервоара за гориво с нов чист бензин.
	Карбураторът трябва да се замени.	Обърнете се към упълномощен сервизен център.
	Горивният инжектор не се включва.	Обърнете се към упълномощен сервизен център.
Прекалени вибрации/движение на ръкохватки	Някои части са разхлабени. Шнековете са повредени.	Затегнете всички части. Сменете повредените части. Ако вибрацията продължава, се обърнете към упълномощен сервизен център.
	Дръжките не са поставени правилно.	Уверете се, че дръжките са фиксирани на място.
	Гайките на регулиращия лост са разхлабени.	Стегнете гайките, докато усетите, че дръжката е стабилна.
Дръжката на стартерното въже се дърпа трудно	Дръжката на стартерното въже е замръзнала.	Бавно издърпайте колкото е възможно повече въже от стартера и освободете дръжката на стартерното въже. Ако двигателят не стартира, повторете процедурата или използвайте електрическият стартер.
	Стартерното въже се пресича с някои компоненти.	Стартерното въже не трябва да докосва никакви жила и маркучи.
Загуба на сцепление/забавяне на скоростта на движение	Ремъкът приплъзва.	Регулирайте жилото. Регулирайте ремъка.
	Ремъкът е износен.	Проверете/сменете ремъка. Регулирайте ролката.
	Ремъкът е излязъл от ролката.	Проверете/поставете отново ремъка. Регулирайте ролката.
Загуби в обема или скоростта на изхвърляне на сняг	Дефлекторът на улея е задръстен.	Почистете дефлектора на улея.
	Чужди тела са задръстили шнековете.	Отстранете остатъците или чуждите тела от шнековете.
	Срезният щифт е счупен.	Сменете счупения срезен щифт.
	Прекалено големи натрупвания от сняг и лед между компонентите на веригите.	Премахнете натрупванията от сняг и лед между компонентите на веригите.

Проблем	Възможна причина	Решение
Светлините не са включени (ако има такива)	Двигателят не работи.	Стартирайте двигателя.
	Кабелната връзка е разхлабена.	Проверете кабелните връзки при двигателя и светлините.
	Светодиодът е изгорял.	Сменете светодиодния модул. Отделните светодиоди не могат да се сменят.
	Предпазителят е изгорял.	Сменете предпазителя. Уверете се, че няма късо съединение.
Роторът на улея се движи трудно	Наличие на остатъци в механизма на ротора на улея.	Почистете вътрешните части на механизма на ротора на улея.
	Жилата са прегънати или повредени.	Уверете се, че жилата не са прегънати. Сменете жилата, които са повредени.
	Жилото за освобождаване трябва да се регулира.	Регулирайте жилото за освобождаване.
Продукта завива на една страна	Налягането в гумите не е еднакво.	Регулирайте налягането в гумите и ги напомпете.
	Продуктът се движи само с едно колело.	Проверете фиксиращия щифт на гумата.
	Неравномерно регулиране на шейната.	Регулирайте плъзгащите се плочи и шейната.
	Неравномерно регулиране на плъзгащите се плочи.	Регулирайте плъзгащите се плочи и шейната.

Транспортиране, съхранение и изхвърляне

Транспорт и съхранение

- При съхранението и транспортирането на продукта и горивото се уверете, че няма течове или изпарения. Искри или открит огън, например от електрически уреди или котли може да възникне пожар.
- Винаги използвайте одобрени контейнери за съхранение и транспортиране на гориво.
- Изпразнете резервоара за гориво, преди да приберете продукта за съхранение за дълъг период от време. Изхвърлете горивото на подходящо за целта място
- Прикрепете продукта по безопасен начин по време на транспортирането, за да се предотвратят повреди и злополуки.
- Съхранявайте продукта под ключ, за да предотвратите достъпа до него на деца или лица, които не са упълномощени да го използват.

- Съхранявайте продукта на сухо и незамръзващо място.
- Преди дългосрочно съхранение заредете акумулатора. Преди дългосрочно съхранение проверете и почистете клемите на акумулатора.

Изхвърляне

- Съблюдавайте местните изисквания за рециклиране и приложимите разпоредби.
- Изхвърлете всички химикали, като например двигателно масло или антифриз, в сервизен център или на подходящо за целта място.
- Когато продуктът вече не се използва, изпратете го на Husqvarna дилър или го изхвърлете на място за рециклиране.
- Изпратете акумулатора в сервизен център или го изхвърлете на място за депониране на използвани акумулатори.

Технически данни

Технически характеристики

	ST 424	ST 427	ST 430	ST 424T	ST 427T	ST 430T
Размери						
Тегло с празни резервоари, kg	140	145	150	160	165	170
Макс. работно налягане в гумите, PSI	18	18	20	Не е налично	Не е налично	Не е налично
Двигател						
Марка	Husqvarna	Husqvarna	Husqvarna	Husqvarna	Husqvarna	Husqvarna
Обем, куб.см	291	369	414	306	369	420
Вид гориво	Безоловен обикновен бензин (максимално съдържание на етанол 10%)					
Вместимост на резервоара за гориво, gal/l	0,62/2,35	0,62/2,35	0,62/2,35	0,95/3,60	0,95/3,60	0,95/3,60
Тип масло (API SJ-SN)	SAE 5W30 (под 0°C (32°F))					
Вместимост на резервоара за масло fl. oz./l	32/0,95	38/1,12	38/1,12	32/0,95	38/1,12	38/1,12
Електрическа система						
Запалителна свещ	F6RTC					
Разстояние между електродите на запалителната свещ (in/mm)	0,027/0,686					
Шумови емисии ²⁴						
Ниво на звуковата мощност, измерена dB(A)	<105 db	<105 db	<105 db	<105 db	<105 db	<105 db
Ниво на звуковата мощност, гарантирана L _{WA} dB(A)	105 db	105 db	105 db	105 db	105 db	105 db
Нива на вибрациите, a_{hveq} ²⁵						
Ниво на вибрациите на ръкохватката, m/s ²	4,57 m/s ²	5,07 m/s ²	5,83 m/s ²	4,11 m/s ²	4,65 m/s ²	5,25 m/s ²

²⁴ Шумови емисии в околната среда, измерени като звукова мощност (L_{WA}) в съответствие с директиви на ЕО 2000/14/ЕО и 2005/88/ЕО.

²⁵ Ниво на вибрациите съгласно ISO 5349-2 EN 1033.

Декларация за съответствие на ЕО

СЪДЪРЖАНИЕ НА ДЕКЛАРАЦИЯТА ЗА СЪОТВЕТСТВИЕ НА ЕС

Ние, Husqvarna, SE-561 82 Huskvarna, ШВЕЦИЯ, декларираме на своя собствена отговорност, че представеният продукт:

Описание	Снегорин
Марка	Husqvarna
Платформа/вид/модел	ST 424, ST 427, ST 430, ST 424T, ST 427T, ST 430T
Партида	Сериен номер, датиращ от 2018 и след това

отговаря напълно на следните директиви и регламенти на ЕС:

Директива/регламент	Описание
2006/42/ЕО	"относно машините"
2014/30/ЕС	"относно електромагнетичната съвместимост"
2000/14/ЕО; 2005/88/ЕО	"относно шумовите емисии в околната среда"

Приложените хармонизирани стандарти и/или технически спецификации са следните: EN ISO 12100, ISO 14982, ISO 8437, ISO 3744, EN 1032

В съответствие с Директива 2000/14/ЕО, приложение V, декларираните стойности на звука са посочени в раздела с технически характеристики на настоящето ръководство и в подписаната Декларация за съответствие на ЕО.

Доставеният снегорин съответства на екземпляра, който е преминал изпитания.

CUPRINS

Introducere.....	157	Depanarea.....	183
Siguranță.....	160	Transportul, depozitarea și eliminarea.....	185
Asamblarea.....	163	Date tehnice.....	186
Funcționarea.....	167	Declarație de conformitate CE.....	187
Întreținerea.....	172		

Introducere

Prezentarea generală a produsului

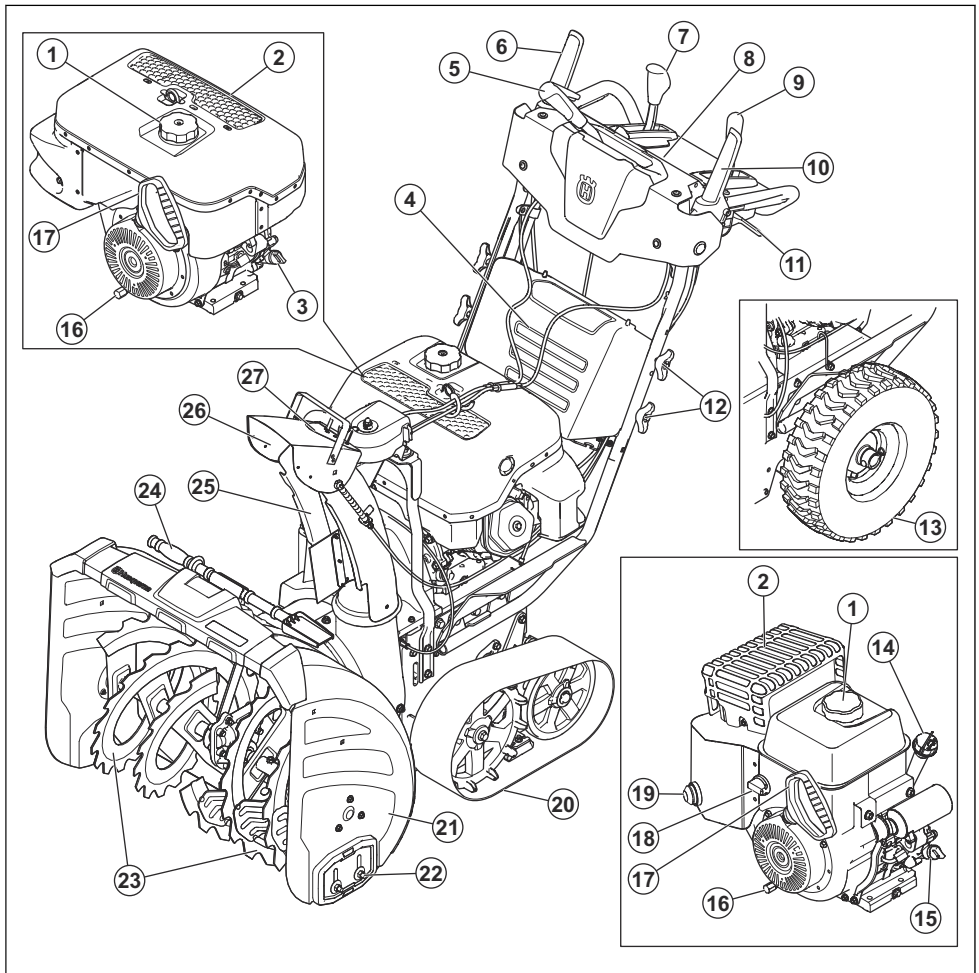

1. Bușon rezervor de carburant
2. Amortizor de zgomot
3. Alimentare cu ulei/joă (numai pentru ST 424T/427T/430T)
4. Capac baterie
5. Pârghia pantei de descărcare
6. Activarea melcului
7. Pârghie pentru viteza de deplasare
8. Panoul de control
9. Pârghie pentru control de la distanță
10. Maneta de activare a transmisie
11. Manetele de comandă ale direcției
12. Butoane rotative pe mâner
13. Roată (numai pentru ST 424/427/430)
14. Joă (numai pentru ST 424/427/430)
15. Alimentare cu ulei (numai pentru ST 424/427/430)
16. Gură de scurgere a uleiului
17. Mâner pentru șnurul de pornire
18. Întrerupător de pornire/oprire pentru carburant (numai pentru ST 424/427/430)
19. Pompă de amorsare (numai pentru ST 424/427/430)
20. Șenilă continuă (numai pentru ST 424T/427T/430T)
21. Carcasa burghiului
22. Placa de alunecare
23. Melci
24. Unealtă pentru curățare
25. Tub de evacuare
26. Deflector pantă de descărcare
27. Lumină LED

Prezentarea generală a produsului

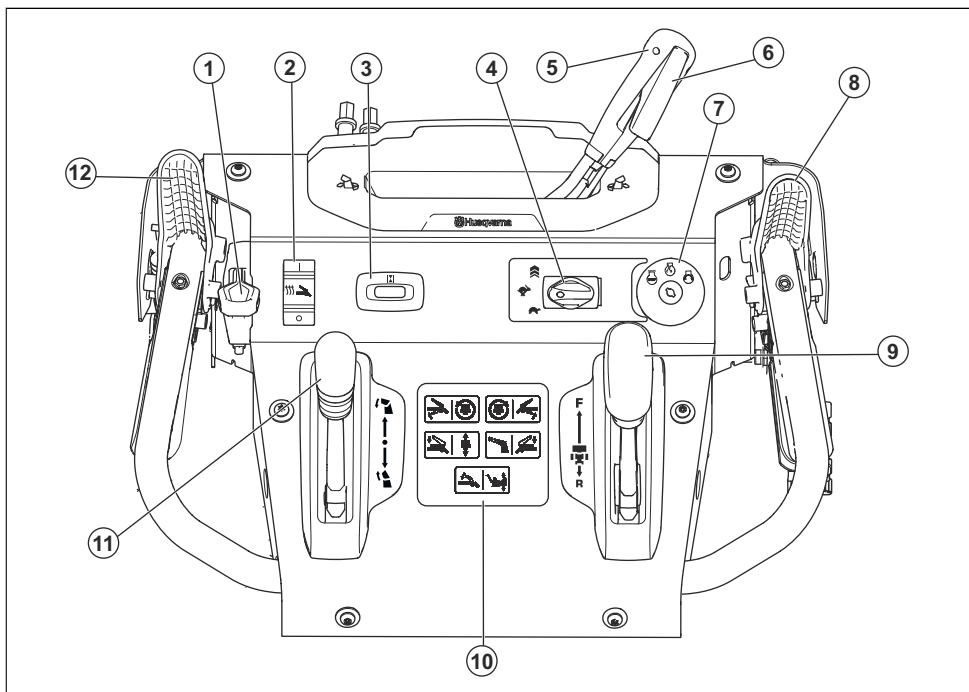

1. Levier de reglare pentru carcasa burghiului
2. Întrerupător pornire/oprire pentru mâner încălzite
3. Contor orar și reamintire schimb ulei
4. Accelerația
5. Pârghia pantei de descărcare
6. Pârghie de decuplare
7. Contact
8. Activarea melcului
9. Pârghie pentru viteza de deplasare
10. Etichetă cu simboluri
11. Levier de control de la distanță pentru deflectorul pantei de descărcare
12. Maneta de activare a transmisie

Descrierea produsului

Produsul este o freză de zăpadă care se utilizează pentru îndepărtarea zăpezii de pe sol.

Domeniul de utilizare

Acest produs poate fi utilizat pentru îndepărtarea zăpezii de pe câmpuri, drumuri, alei și căi de acces. Nu o utilizați pe pante cu înclinația mai mare de 20°. Nu utilizați produsul în zone în care există multe resturi, murdărie și pietre care ies din sol.

Simbolurile de pe produs

Nota: Dacă autocolantele de pe produs sunt deteriorate, contactați distribuitorul pentru a fi înlocuite.



Avertisment.



Citiți manualul operatorului.



Alimentare cuplată.



Porniți motorul.



Motor oprit.



Amplificare.



Rapid.



Lent.



Reamintire schimb ulei.



Mânere încălzite.



Scoateți cheia înainte de întreținere.



Suprafață fierbinte.



Pericol de incendiu.



Feriți-vă de obiectele aruncate.



Țineți trecătorii la distanță.



Nu inhalați gazele de eșapament.



Deplasați-vă încet înapoi.



Risc de cădere.



Virați la stânga.



Virați la dreapta.



Aruncați zăpada.



Schimbați înălțimea
carcasei burghiului.

Răspunderea pentru produs

Conform prevederilor legislației privind răspunderea pentru produs, nu ne asumăm răspunderea pentru daunele cauzate de produsul nostru dacă:

- produsul este reparat necorespunzător.
- produsul este reparat cu piese care nu provin de la producător sau care nu sunt aprobate de acesta.
- produsul are un accesoriu care nu provine de la producător sau care nu este aprobat de acesta.
- produsul nu este reparat la un centru de service omologat sau de o autoritate omologată.

Siguranță

Definiții privind siguranța

Definițiile de mai jos indică nivelul de gravitate pentru fiecare cuvânt de semnalizare.



AVERTISMENT: Vătămări corporale.



ATENȚIE: Deteriorarea produsului.

Nota: Aceste informații facilitează utilizarea produsului.

Instrucțiuni generale de siguranță

- Utilizați produsul în mod corespunzător. Vătămările corporale sau decesul constituie un posibil rezultat al utilizării incorecte. Utilizați produsul numai pentru operațiile din acest manual. Nu utilizați produsul pentru alte sarcini.
- Respectați instrucțiunile din acest manual. Respectați simbolurile de siguranță și instrucțiunile de siguranță. Dacă operatorul nu respectă instrucțiunile și simbolurile, pot apărea vătămări corporale, daune materiale sau decese.
- Nu aruncați acest manual. Utilizați instrucțiunile pentru a asambla, a opera și a păstra produsul în stare bună. Utilizați instrucțiunile pentru instalarea corectă a accesoriilor. Utilizați numai accesorii aprobate.
- Nu utilizați un produs deteriorat. Respectați programul de întreținere. Efectuați numai operațiile de întreținere pentru care există instrucțiuni în acest manual. Un centru de service omologat trebuie să execute toate celelalte operații de întreținere.
- Acest manual nu poate include toate situațiile care pot apărea atunci când utilizați produsul. Procedați cu atenție și folosiți-vă simțul practic. Nu operați produsul și nu efectuați operații de întreținere la acesta dacă nu sunteți sigur cu privire la situație. Discutați cu un expert de produs, cu distribuitorul, cu agentul de service sau cu centrul de service omologat pentru informații.
- Deconectați cablul bujei înainte de a asambla produsul, de a depozita produsul sau de a efectua operații de întreținere.
- Nu utilizați produsul dacă specificația sa inițială se modifică. Nu modificați o componentă a produsului fără aprobarea producătorului. Utilizați numai piese omologate de producător. Vătămările corporale sau decesul constituie un posibil rezultat al întreținerii incorecte.

- Nu respirați în atmosfera cu vapori emiși de motor. Inhalarea pe termen lung a gazelor de eșapament constituie un risc pentru sănătate.
- Nu porniți produsul în interior sau în apropierea unor materiale inflamabile. Gazele de eșapament sunt fierbinți și pot conține scântei care pot declanșa incendii. Un flux de aer insuficient poate cauza vătămare corporală sau deces din cauza asfrierii sau a monoxidului de carbon.
- Când utilizați acest produs motorul generează un câmp electromagnetic. Câmpul electromagnetic poate cauza deteriorarea implanturilor medicale. Discutați cu medicul dvs. și cu producătorul implantului medical înainte de a opera produsul.
- Nu permiteți copiilor să utilizeze produsul. Nu permiteți unei persoane care nu cunoaște instrucțiunile să utilizeze produsul.
- Asigurați-vă că monitorizați permanent o persoană cu capacități fizice sau mentale reduse care utilizează produsul. Un adult responsabil trebuie să fie prezent în permanență.
- Încuiați produsul într-o zonă inaccesibilă copiilor și persoanelor neaprobate.
- Produsul poate proiecta obiecte și poate cauza vătămări corporale. Respectați instrucțiunile de siguranță, pentru a reduce pericolul de vătămări corporale sau de deces.
- Nu vă îndepărtați de produs atunci când motorul este pornit.
- În caz de accident, operatorul produsului este responsabil pentru acesta.
- Înainte și în timp ce mergeți în marșarier, priviți înapoi și în jos pentru a observa copii mici, animalele sau alte pericole care vă pot face să cădeți.
- Înainte de a utiliza produsul, asigurați-vă că piesele nu sunt deteriorate.
- Asigurați-vă că vă aflați la minimum 15 m (50 ft) distanță de alte persoane sau animale înainte de utiliza produsul. Asigurați-vă că o persoană din apropiere știe că urmează să utilizați produsul.
- Consultați legislația națională și locală. Aceasta poate interzice sau poate limita utilizarea produsului în unele situații.

Instrucțiuni de siguranță pentru utilizare

- Nu puneți mâinile sau picioarele în apropierea pieselor care se rotesc sau sub acestea. Nu vă apropiați niciodată de deschiderea de evacuare.
- Aveți foarte mare grijă când lucrați pe sau când traversați drumuri de acces, alei sau străzi cu pietriș. Aveți grijă la obstacolele ascunse și la trafic.
- După ce ați lovit un obiect străin, opriți motorul, îndepărtați cablul de la bujie, deconectați cablul de alimentare în cazul motoarelor electrice, verificați

- amănuțit produsul, ca să nu prezinte deteriorări, și reparați defecțiunile înainte de a reporni și de a utiliza din nou produsul.
- Dacă produsul începe să vibreze anormal, opriți motorul și determinați imediat cauza. În general, astfel de vibrații indică probleme.
 - Opriți motorul ori de câte ori părăsiți poziția de conducere, înainte de a curăța carcasa melcului sau deflectorul pantei și când efectuați reparații, reglaje sau verificări.
 - Când curățați, reparați sau verificați produsul, opriți motorul și asigurați-vă că melcul și toate piesele în mișcare s-au oprit. Deconectați firul bujiei și țineți-l la distanță de bujie, pentru a preveni pornirea accidentală a motorului de altă persoană.
 - Nu lăsați motorul în funcțiune în interiorul unei clădiri, în afara cazului în care doar îl porniți și când transportați produsul în interiorul clădirii sau în afară. Deschideți ușile către exterior; gazele de eșapament sunt periculoase.
 - Aveți foarte mare grijă când lucrați pe pante.
 - Nu puneți niciodată în funcțiune produsul fără elementele de protecție adecvate și fără celelalte dispozitive de siguranță la locul lor și în bună stare de funcționare.
 - Nu îndreptați niciodată deflectorul pantei spre persoane sau zone în care există bunuri care se pot deteriora. Nu lăsați copiii sau alte persoane să se apropie.
 - Nu depășiți capacitatea produsului încercând să curățați zăpada prea repede.
 - Nu utilizați niciodată produsul la viteze mari de deplasare pe suprafețe alunecoase. Uitați-vă în spate și aveți foarte mare grijă când lucrați în marșarier.
 - Decuplați alimentarea melcilor când produsul este transportat sau nu este utilizat.
 - Utilizați numai echipamente opționale și accesorii aprobate de fabricantul produsului (precum greutatea pentru roți, contragreutăți sau cabine).
 - Nu utilizați niciodată produsul fără a avea o vizibilitate sau lumină bună. Păstrați-vă întotdeauna echilibrul și țineți cu fermitate mânerul. Mergeți, nu alergați niciodată.
 - Nu atingeți niciodată motorul sau amortizorul de zgomot când sunt fierbinți.

Siguranța zonei de lucru

- Inspectați amănunțit zona în care urmează să fie folosit utilajul și înlăturați toate covorașele de la intrare, săniile, scândurile, cablurile și alte obiecte străine.
- Decuplați toate ambreiajele și treceți în punctul mort înainte de a porni motorul.
- Nu utilizați produsul fără a purta îmbrăcăminte adecvată pentru iarnă. Evitați să purtați haine largi, care se pot prinde în piesele în mișcare. Purtați încălțăminte care să îmbunătățească aderența pe suprafețele alunecoase.

- Mănușiți combustibilul cu grijă, deoarece este foarte inflamabil.
 - Folosiți un rezervor de carburant omologat.
 - Nu alimentați niciodată cu carburant când motorul este în funcțiune sau când este fierbinte.
 - Umpleți rezervorul de carburant în aer liber, cu foarte mare grijă. Nu umpleți niciodată rezervorul cu carburant dacă vă aflați la interior.
 - Nu umpleți niciodată recipientele în interiorul unui vehicul sau pe platforma unui camion sau a unei remorci cu învelitoare de plastic. Puneți întotdeauna recipientele pe sol, departe de vehiculul dvs., înainte de a alimenta.
 - Pe cât posibil, scoateți utilajul care funcționează cu carburant din camion sau din remorcă și alimentați-l pe sol. Dacă acest lucru nu este posibil, atunci alimentați echipamentul în remorcă, folosind o canistră portabilă, nu un furtun de alimentare de la pompă.
 - Mențineți permanent duza în contact cu marginea rezervorului de combustibil sau cu gura canistrei, până la terminarea alimentării. Nu folosiți un dispozitiv de blocare-deblocare a duzei.
 - Puneți bine la loc capacul de la carburant și ștergeți carburantul revărsat.
 - Dacă s-a vărsat carburant pe haine, schimbați-vă hainele imediat.
- Folosiți prelungitoare și prize specificate de producător pentru toate aparatele cu motor de antrenare electric sau cu motor cu pornire electrică.
- Reglați înălțimea carcasei melcului pentru a o ridica deasupra suprafețelor cu pietriș sau pietre sfărâmate.
- Nu încercați niciodată să efectuați reglaje când motorul este în funcțiune (în afară de cazurile când acest lucru este recomandat în mod explicit de producător).
- Purtați întotdeauna ochelari de protecție sau vizieră în timpul utilizării, al efectuării reglărilor ori reparațiilor, pentru a proteja ochii de obiectele străine care ar putea fi aruncate de aparat.

Echipament de protecție personală

Utilizați întotdeauna echipamentul de protecție personală corespunzător atunci când operați produsul. Acesta include cel puțin pantofi rezistenți, ochelari de protecție și echipament de protecție pentru auz. Echipamentul de protecție personală nu elimină pericolul de vătămări corporale, dar poate reduce gravitatea rănirii, în cazul unui accident.

- Purtați întotdeauna ochelari de protecție sau vizieră când utilizați produsul sau când efectuați lucrări de întreținere sau reparații.
- Purtați întotdeauna îmbrăcăminte adecvată pentru iarnă când utilizați produsul.

- Purtați întotdeauna ghete cu talpă antialunecare pentru condiții dificile de lucru cu protecție adecvată pentru glezne când utilizați produsul.
- Nu purtați îmbrăcăminte largă, care se poate prinde în piesele mobile.
- Dacă este necesar, utilizați mănuși de protecție omologate. De exemplu, la montarea, verificarea sau curățarea lamei.
- În timp ce operați produsul, utilizați întotdeauna protecții pentru ureche omologate. Zgomotul prelungit poate cauza pierderea auzului indusă de zgomot.
- Nu vărsați carburantul pe corp - poate provoca vătămări corporale. Dacă vărsați carburant pe corp, utilizați apă și săpun pentru a elimina carburantul.
- Nu porniți produsul dacă motorul prezintă scurgeri. Examinați cu regularitate motorul, pentru a identifica eventuale scurgeri.
- Manipulați cu atenție carburantul. Carburantul este inflamabil, vaporii sunt explozivi și pot cauza vătămări corporale sau deces.
- Nu respirați vaporii de carburant, se pot produce vătămări corporale. Asigurați-vă că fluxul de aer este suficient.
- Nu fumați în apropierea carburantului sau a motorului.
- Nu amplasați obiecte calde în apropierea carburantului sau a motorului.
- Nu adăugați carburant atunci când motorul este pornit.
- Asigurați-vă că motorul este rece înainte de a realimenta.
- Înainte de a realimenta, deschideți lent capacul rezervorului de carburant și eliberați cu atenție presiunea.
- Nu adăugați carburant la motor într-o zonă interioară. Un flux de aer insuficient poate cauza vătămare corporală sau deces din cauza asfixierii sau a monoxidului de carbon.
- Strângeți până la capăt capacul rezervorului de carburant. Dacă acesta nu este strâns, există pericol de incendiu.
- Înainte de pornire, mutați produsul la o distanță de minimum 3 m (10 ft) față de poziția unde ați umplut rezervorul.
- Nu introduceți prea mult carburant în rezervorul de carburant.

Dispozitivele de siguranță de pe produs

- Asigurați-vă că efectuați cu regularitate întreținerea produsului.
 - Durata de viață a produsului crește.
 - Riscul de accidente scade.

Permiteți unui distribuitor omologat sau unui centru de service omologat să examineze cu regularitate produsul, pentru a efectua reglaje sau reparații.

- Nu utilizați un produs cu echipamentul de protecție deteriorat. Dacă produsul este deteriorat, luați legătura cu un centru de service omologat.

Eșapamentul

Amortizorul de zgomot este proiectat pentru a reduce la minimum nivelul de zgomot și a dirija gazele de eșapament departe de utilizator.

Nu utilizați produsul dacă amortizorul de zgomot nu este instalat sau este defect. Un amortizor de zgomot defect determină creșterea nivelului de zgomot și a pericolului de incendiu.

Verificați regulat amortizorul de zgomot pentru a vă asigura că este montat corect și nu este deteriorat.



ATENȚIE: Amortizorul de zgomot atinge temperaturi înalte în timpul utilizării, imediat după oprire și atunci când motorul funcționează la turaj de mers în gol. Procedați cu atenție în apropierea materialelor și/sau gazelor inflamabile pentru a preveni incendiile.

Reguli de siguranță referitoare la carburant



AVERTISMENT: Înainte de a utiliza produsul, citiți instrucțiunile de avertizare de mai jos.

- Nu porniți produsul dacă pe acesta se află carburant sau ulei pentru motor. Îndepărtați carburantul/uleiul nedorit și lăsați produsul să se usuce.
- Dacă vărsați carburantul pe îmbrăcăminte, schimbați imediat hainele.

Siguranța bateriei



AVERTISMENT: O baterie deteriorată poate provoca o explozie, cauzând vătămări corporale. Dacă bateria este deformată sau deteriorată, contactați un agent de service Husqvarna autorizat.



AVERTISMENT: Înainte de a utiliza produsul, citiți instrucțiunile de avertizare de mai jos.

- Utilizați ochelari de protecție atunci când vă aflați în apropierea bateriilor.
- Nu purtați ceasuri, bijuterii sau alte obiecte metalice în apropierea bateriei.
- Nu lăsați bateria la îndemâna copiilor.
- Încărcați bateria într-un spațiu bine ventilat.
- În timpul încărcării bateriei, păstrați orice materiale inflamabile la o distanță de minimum 1 m de aceasta.

- Nu reutilizați bateriile înlocuite. Consultați *Dezafectarea la pagina 186*.
- Bateria poate degaja gaze explozive. Nu fumați lângă baterie. Țineți bateria la distanță de flăcări deschise sau scânteii.

Instrucțiuni de siguranță pentru întreținere



AVERTISMENT: Înainte de a utiliza produsul, citiți instrucțiunile de avertizare de mai jos.

- Gazele de eșapament de la motor conțin monoxid de carbon, care este un gaz inodor, toxic și foarte periculos. Nu porniți motorul în interior sau în spații închise.
- Înainte de a efectua întreținerea produsului, opriți motorul și deconectați cablul de alimentare a aprinderii de la bujie.

- Purtați mănuși de protecție atunci când efectuați întreținerea lamelor. Lamele sunt foarte ascuțite și vă puteți tăia foarte ușor.
- Accesoriile și modificările aduse produsului care nu sunt autorizate de către producător pot provoca vătămări corporale grave sau fatale. Nu modificați produsul. Utilizați întotdeauna numai accesorii omologate de producător.
- Dacă întreținerea nu se efectuează corect și periodic, crește pericolul de vătămări corporale și de deteriorare a produsului.
- Efectuați numai operațiile de întreținere care se regăsesc în acest manual al operatorului. Toate celelalte operații de service trebuie efectuate de către un agent de service autorizat.
- Solicitați unui agent de service autorizat să efectueze în mod regulat operații de service asupra produsului.
- Înlocuiți piesele deteriorate, uzate sau defecte.

Asamblarea

Scoaterea produsului din ambalaj

1. Scoateți piesele dezasamblate livrate împreună cu produsul. Tăiați cele patru colțuri ale cutiei și întindeți panourile de la capete pe sol.
2. Scoateți cele două șuruburi care fixează carcasa melcului de palet. Scoateți consolele din oțel din plăcile de alunecare, dacă există.
3. Îndepărtați toate ambalajele.
4. Scoateți produsul din cutie și asigurați-vă că în aceasta nu au rămas piese dezasamblate.



Butoane pe mâner (2)



Contrapiuliță de 3/8 (1)



Contrapiuliță de 3/18-16 (1)

Piese dezasamblate



Pantă de descărcare (1)



Chei de pornire/oprire



Bolțuri 5/16-18 x 2 1/4" (2)



Siguranță descărcare



(ST 424/427/430) Suport de cablu (1)



Șplinturi de 1/4-20 x 1,81 (6)



Contrapiulițe de 1/4-20 (6)



Contrapiuliță de 5/16-18 (1)



Contrapiuliță de 1/4-20 (1)



Șabă din nailon (1)



Bolț de 5/16-18 x 5/8 (1)



Știft elastic (1)



Pârghie de eliberare (1)



Pârghia pantei de descărcare



Arc (1)



Umăr de bulon de 1/4-20 (1)

Unelte necesare

- Cheie de 3/8 in. (1)
- Cheie de 7/16 in. (1)
- Cheie de 1/2 in. (1)
- Cheie tubulară adâncă de 9/16 in. (1)

Instalarea mânerului

1. Ridicați mânerul superior în poziția de operare.

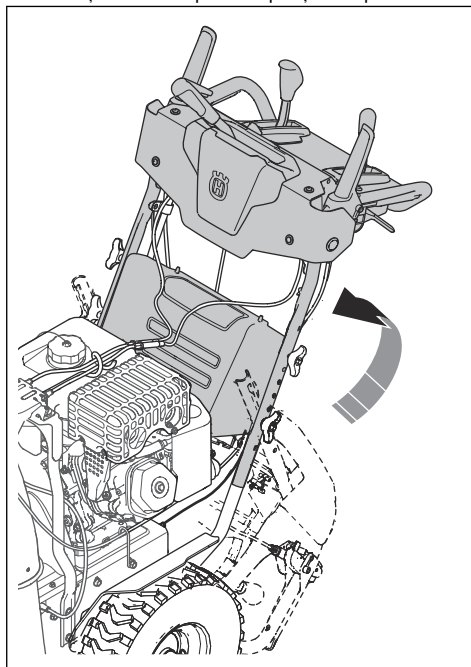

2. Reglați poziția mânerului la una din găuri (C).

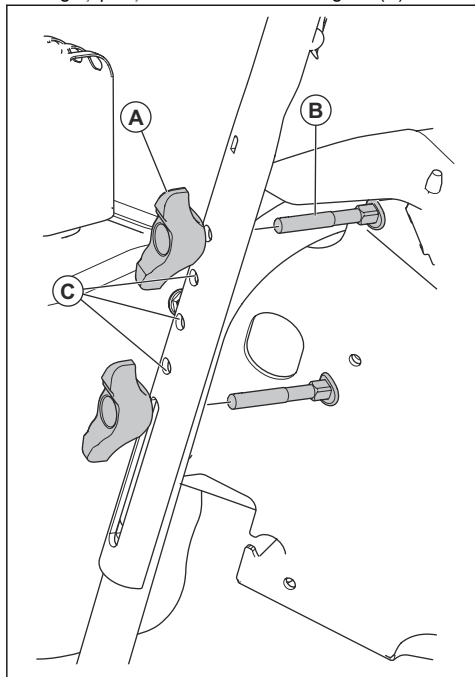

3. Puneți bolțul (B) prin gaura (C).
4. Fixați butonul rotativ (A) pe bolț și strângeți butonul.
5. Fixați mai multe bolțuri (B) și butoane rotative de mâner (C) pentru a atașa mânerul superior de cel inferior.

Instalarea pantei de descărcare

1. Puneți ansamblul deflectorului pantei de descărcare pe panta de descărcare. Orificiul de evacuare trebuie să fie orientat spre partea din față a produsului.
2. Amplasați capul dispozitivului de rotire (A) pe consola pantei de descărcare (B).
3. Aliniați știfturile de sub capul dispozitivului de rotire cu orificiile din consola pantei de descărcare.

4. Amplasați capul dispozitivului de rotire pe știftul (C) și bolțul cu filet (D) pe consola (E).

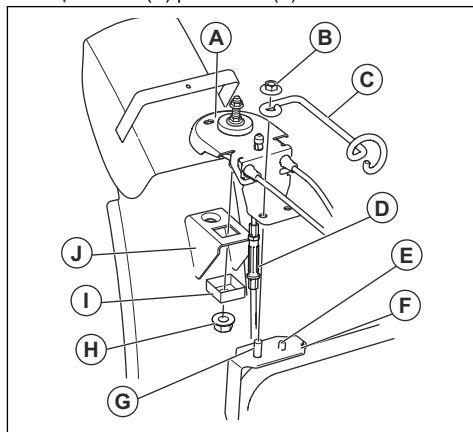

5. Fixați o contrapiuliță (B) pe bolțul cu filet și strângeți.
6. Atașați opritorul pătrat (I) utilizând o contrapiuliță (H).
7. Numai pentru ST 424/427/430 : Puneți cablurile prin suportul pentru cabluri (C)

Instalarea pârghiei pantei de descărcare și a cablului de eliberare

1. Apăsăți butonul rotativ (D) de pe pârghia pantei de descărcare. Folosiți un ciocan de cauciuc dacă este necesar.
2. Fixați cablul de eliberare pe panta de descărcare la conexiunea (A).

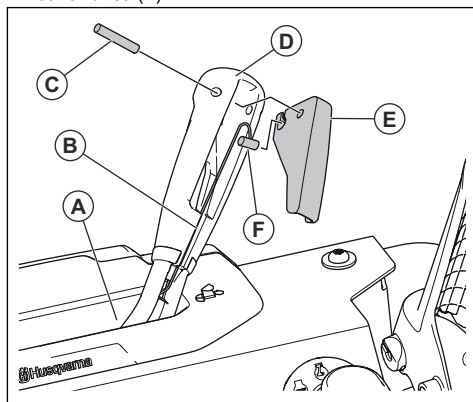

3. Puneți cablul de eliberare în canelura (B) de pe pârghia pantei de descărcare.
4. Instalați tija pentru cablu (F) pe pârghia de eliberare (E).
5. Instalați pârghia de eliberare (E) pe pârghia pantei de descărcare maneta și atașați-o cu știftul elastic (C).

6. Reglați cablul de eliberare. Consultați *Pentru a regla cablul de eliberare a pantei de descărcare la pagina 181.*
7. Reglați cablurile din stânga și din dreapta ale pantei de descărcare. Consultați *Pentru a regla cablurile din stânga și din dreapta ale pantei de descărcare la pagina 181.*

Pentru a instala telecomanda pentru deflectorul pantei de descărcare

1. Prindeți manșonul cablului (A) de panta de descărcare cu un bolț (B) și cu o contrapiuliță de 5/16-18 (D). Strângeți bolțul.
2. Montați ochetul cablului (E) pe deflectorul pantei de descărcare (F). Utilizați un șurub cu umăr (G), o șaibă din nailon (C), și strângeți cu o contrapiuliță de ¼-20 (K). Ochiul cablului trebuie să fie larg pe umărul bulonului.
3. Atașați arcul (L) între piulița hexagonală (M) de pe capul dispozitivului de rotire și orificiul de pe deflectorul pantei de descărcare.

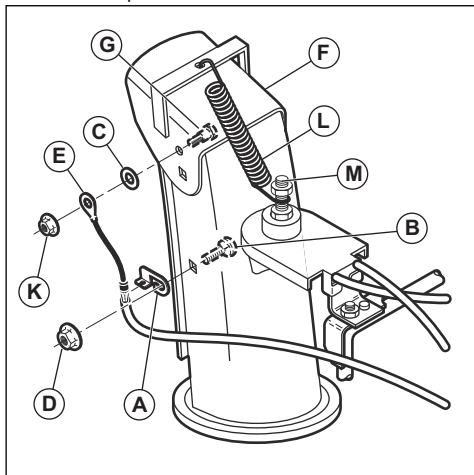

Instalarea cablului pentru controlul vitezei

1. Puneți pârghia pentru viteza de deplasare în poziția neutră.
2. Fixați cablul pentru controlul vitezei (B) pe pârghia pentru viteza de deplasare, utilizând un știft de fixare.
3. Fixați cablul pentru controlul vitezei pe consolă (C) utilizând chei de 2 ½. Asigurați-vă că pârghia vitezei de deplasare rămâne în poziție neutră.

4. Scoateți șurubul și piulița fluture (A) de pe pârghia cotită, pentru a permite deplasarea pârghiei cotite.

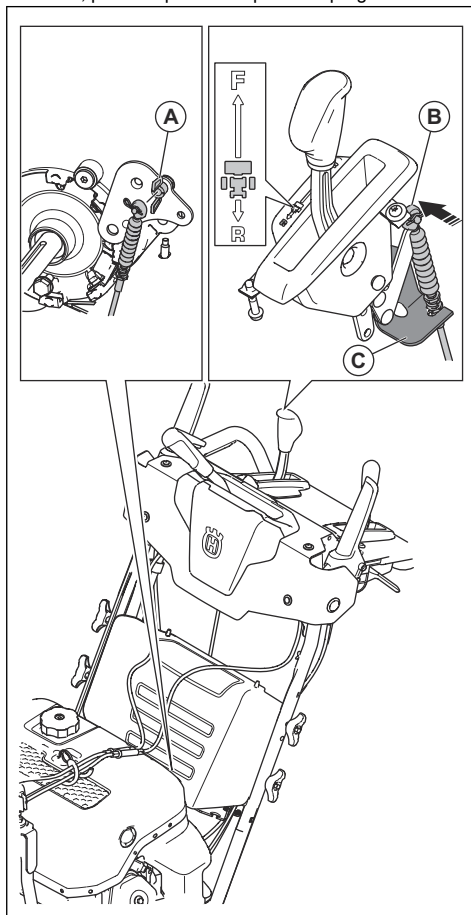

Pentru a fixa șplinturile de schimb

- Fixați șplinturile de schimb pe carcasa comenzii sau pe caseta bateriei.

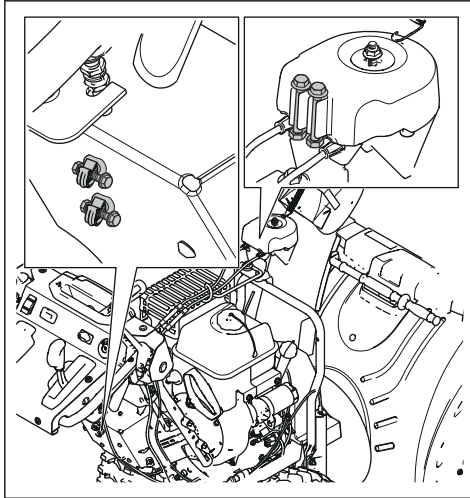

Funcționarea

Înainte de a porni produsul

- Țineți persoanele și animalele la distanță de zona de lucru.
- Efectuați întreținerea zilnică. Consultați *Program de întreținere la pagina 172*.
- Asigurați-vă că electrodul de aprindere este amplasat corect pe bujie.
- Dacă este necesar, adăugați ulei sau benzină. Consultați *Alimentarea cu carburant la pagina 167*.

Umplerea motorului cu ulei



ATENȚIE: Nu rotiți joja când verificați uleiul. Nu umpleți până depășiți marcajul.

1. Scoateți bușonul de alimentare cu ulei și curățați joja. Consultați *Prezentarea generală a produsului la pagina 157* pentru a afla amplasarea joiiei.
2. Umpleți cu ulei până la marcajul superior de pe joja. Utilizați joja pentru a verifica nivelul de ulei la intervale regulate.
3. Puneți la loc capacul pentru ulei.

Alimentarea cu carburant

Dacă este disponibilă, folosiți benzină alchilată/cu emisii scăzute. Dacă benzina alchilată/cu emisii scăzute nu este disponibilă, folosiți benzină fără plumb sau benzină cu plumb de bună calitate. Utilizați benzină cu o cifră

octanică de 90 RON în afara Americii de Nord (87 AKI în America de Nord) sau mai mare, și cu un conținut de etanol de maximum 10 % (E10).



ATENȚIE: Nu utilizați benzină cu o cifră octanică mai mică de 90 RON în afara Americii de Nord (87 AKI în America de Nord). Aceasta poate deteriora produsul.

1. Deschideți încet capacul rezervorului de carburant pentru a elibera presiunea.
2. Umpleți încet, cu o canistră de carburant. Dacă vărsați carburant, îndepărtați-l cu o cârpă și lăsați-l să se usuce.
3. Curățați suprafața din jurul capacului rezervorului de carburant.
4. Strângeți până la capăt capacul rezervorului de carburant. Dacă acesta nu este strâns, există pericol de incendiu.
5. Înainte de pornire, mutați produsul la o distanță de minimum 3 m (10 ft) față de poziția unde ați umplut rezervorul.

Pentru a utiliza comutatorul de carburant (numai pentru ST 424/427/430)

- Rotiți întrerupătorul pentru carburant, pentru a deschide sau închide supapa de carburant. Utilizați produsul cu întrerupătorul de carburant în poziția OPEN (DESCHISĂ).

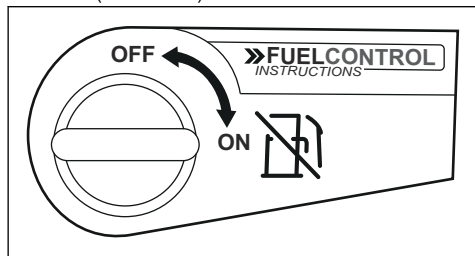

Pornirea motorului, pornirea manuală

1. Introduceți cheia de pornire/oprire în contact (B). Nu rotiți cheia.

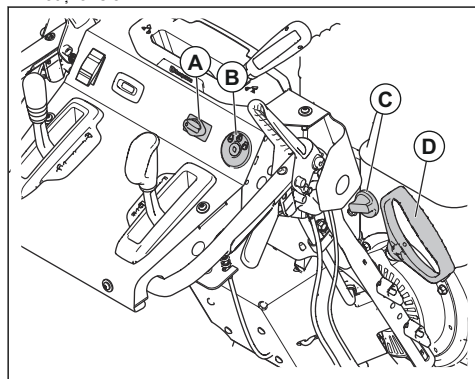

2. Numai pentru ST 424/427/430 : Rotiți întrerupătorul de pornire/oprire pentru carburant (C) în poziția de pornire ON.
3. Deplasați controlul accelerației (B) în poziția FAST (RAPID).
4. Rotiți cheia de pornire/oprire în poziția ON (PORNIT).
5. Numai pentru ST 424/427/430 : Dacă temperatura este mai mică de -17°C (0°F), apăsați de 3 ori pe pompa de amorsare. Consultați *Prezentarea generală a produsului la pagina 157* pentru poziția de pompei de amorsare.



ATENȚIE: Nu apăsați de prea multe ori pe pompa de amorsare. Aceasta poate împiedica pornirea motorului. Dacă motorul se îneacă, așteptați câteva minute înainte de a-l porni din nou. Nu apăsați pe pompa de amorsare.

6. Trageți de mânerul șnurului de pornire (D).



ATENȚIE: Nu eliberați repede mânerul șnurului de pornire. Aduceți-l încet în poziția inițială.

Nota: Dacă șnurul de pornire este înghețat, trageți încet în afară cât mai mult posibil din acesta. Eliberați mânerul șnurului de pornire. Dacă motorul nu pornește, repetați procedura sau utilizați demarorul electric.

7. Lăsați motorul să funcționeze timp de 2-3 minute la viteză foarte redusă înainte de începe să degajați zăpada.
8. Dacă motorul nu funcționează în mod adecvat, opriți-l.

Pornirea motorului, pornirea electrică

1. Introduceți cheia de pornire/oprire în contact (B). Nu rotiți cheia.
2. Numai pentru ST 424/427/430 : Rotiți întrerupătorul de pornire/oprire pentru carburant (C) în poziția de pornire ON.
3. Deplasați controlul accelerației (B) în poziția FAST (RAPID).
4. Puneți cheia de pornire/oprire (B) în poziția de pornire ON.

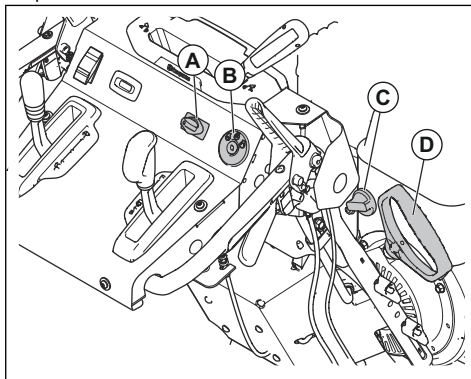

5. Numai pentru ST 424/427/430 : Dacă temperatura este mai mică de -17°C (0°F), apăsați de 3 ori pe pompa de amorsare. Consultați *Prezentarea generală a produsului la pagina 157* pentru poziția de pompei de amorsare.



ATENȚIE: Nu apăsați de prea multe ori pe pompa de amorsare. Aceasta poate împiedica pornirea motorului. Dacă motorul se îneacă, așteptați câteva minute înainte de a-l porni. Nu apăsați pe pompa de amorsare.

6. Rotiți cheia de pornire/oprire în poziția START (PORNIRE). Eliberați cheia după ce motorul a pornit.



ATENȚIE: Nu acționați demarorul mai mult de 5 secunde atunci când încercați să porniți. Așteptați între 5 și 10 secunde între fiecare încercare.

7. Lăsați motorul să funcționeze timp de 2-3 minute la viteză foarte redusă înainte de începe să degajați zăpada.

Utilizarea produsului



ATENȚIE: Nu activați parțial transmisia sau pârghiile melcului o perioadă lungă de timp; aceasta poate duce la uzarea prematură sau la arderea curelelor.

Nota: Atunci când transmisia și melcul sunt activate, transmisia va bloca melcul în poziție. Utilizați mâna dreaptă pentru a controla panta de descărcare a zăpezii.

1. Pentru a cupla lamele melcului, apăsați butonul de acționare a acestora (A) aflat pe mâner, pentru a-i porni și a degaja zăpada.

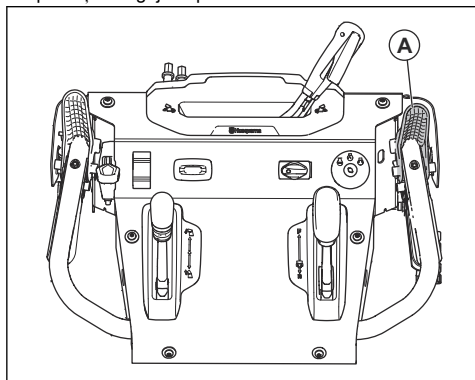

2. Ridicați pârghia de control a vitezei de deplasare (C) din poziția mediană pentru ca produsul să se deplaseze înainte când transmisia (B) este cuplată.

3. Coborâți levierul de control al vitezei de deplasare din poziția mediană pentru ca produsul să se deplaseze înapoi când transmisia este activată.

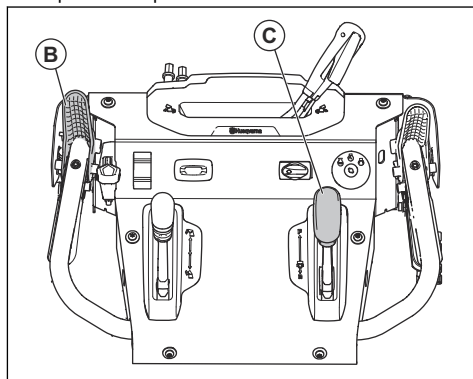

4. Pentru a determina produsul să se deplaseze în direcția dorită, acționați butonul de acționare a transmisiei spre mâner.
5. Dacă produsul dispune de servodirecție, acționați maneta de comandă a direcției din stânga (D) pentru a vira la stânga. Acționați maneta de comandă a direcției din dreapta pentru a vira la dreapta.

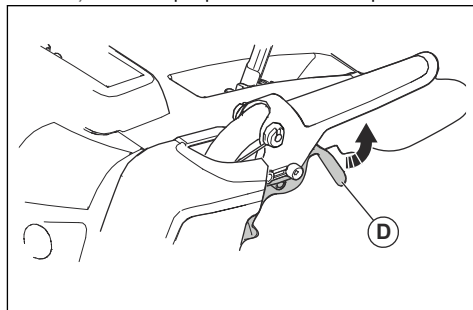

Control accelerație

Nota: Dacă zăpada este umedă sau grea, utilizați modul rapid sau amplificare.

Controlul accelerației reglează turația motorului. Acesta are 3 moduri: amplificare, rapid și lent.

Oprirea produsului

1. Rotiți cheia de contact în poziția de oprire STOP.

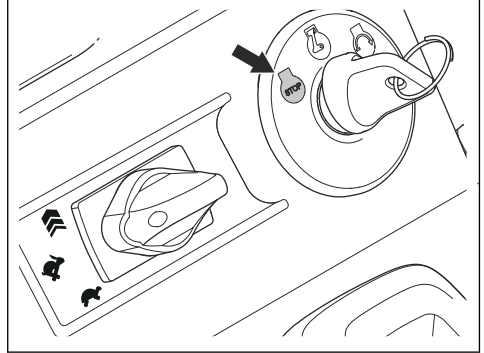

2. Scoateți cheia de pornire/oprire.

Reglarea pantei de descărcare și a deflectorului pantei de descărcare

1. Apăsăți pe maneta de eliberare (B) de pe pârghia pantei de descărcare (A) și reglați panta de descărcare la stânga sau la dreapta.

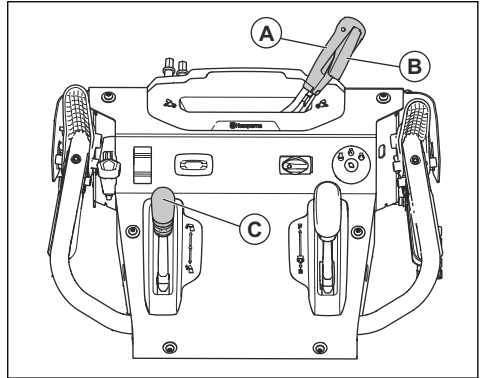

2. Deplasați levierul de control la distanță (C) pentru a regla distanța de aruncare a zăpezii.
 - a) Deplasați în sus levierul de control la distanță pentru a reduce distanța de aruncare a zăpezii.
 - b) Deplasați în jos levierul de control la distanță pentru a mări distanța de aruncare a zăpezii.

Reglarea plăcilor de alunecare

Saboții de frână previn deteriorarea părții inferioare a frezei de zăpadă. Reglați saboții de frână (A) când contrapiulița (B) este slăbită sau sabotul de frână nu este la distanța corectă față de sol. Nu este necesară nicio reglare pentru instalarea normală.

1. Slăbiți contrapiulița (B) cu 13 mm (½ in.) cheie fixă.
2. Deplasați saboții de frână (A) în sus sau în jos.

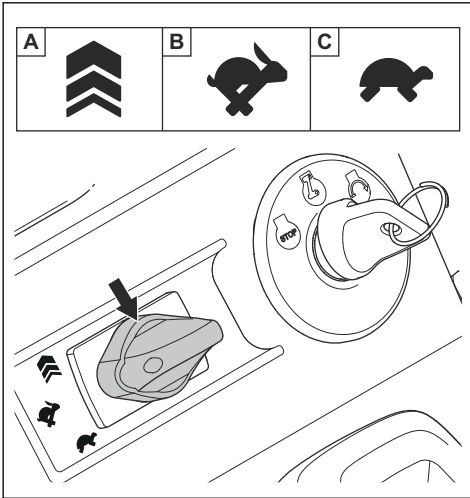

- Amplificare (A): pentru a mări viteza când produsul este în funcțiune dar nu aruncă zăpada sau pentru a mări distanța la care este aruncată zăpada.
- Rapid (B): funcționare standard
- Lent (C): pentru a reduce distanța la care este aruncată zăpada sau pentru a reduce zgomotul motorului

Utilizarea controlului accelerației

- Rotiți controlul accelerației pentru a schimba turația motorului.

Pentru a folosi mânerele încălzite

- Împingeți comutatorul la I pentru a activa mânerele încălzite.
- Împingeți comutatorul la O pentru a dezactiva mânerele încălzite.

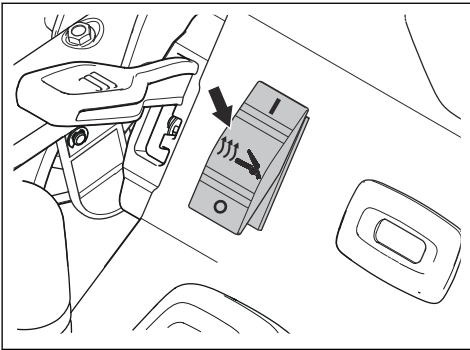

- Pe suprafețe plane, setați distanța dintre banda răzuitoare și sol la 5-6 mm (0,2-0,25 in).
- Pe suprafețele denivelate setați saboții de frână (A) într-o poziție în care banda răzuitoare este deasupra solului.



AVERTISMENT: Asigurați-vă că pietrișul și pietrele nu pătrund în produs. Obiectele care sunt aruncate la viteză mare pot provoca vătămări.

3. Strângeți contrapulița (B).

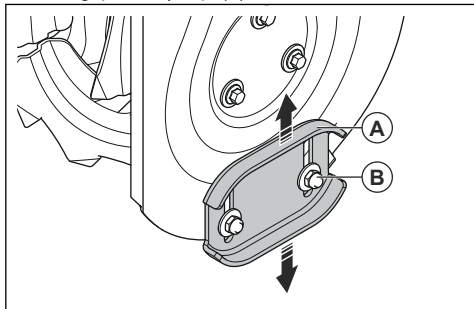

Utilizarea barelor laterale (dacă există în dotare)

Utilizați barele laterale pentru a tăia troienele de zăpadă mai adânc decât partea din față a produsului.

- Slăbiți piulițele de reglare (A) de pe ambele părți ale produsului pentru a-i permite fiecărei bare laterale (B) să se ridice în poziția maximă.

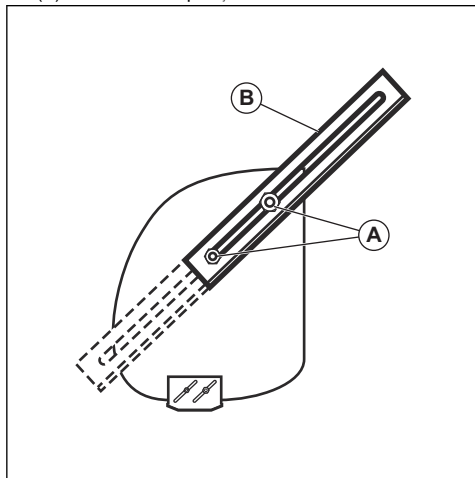

- Strângeți piulițele.
- Coborâți barele laterale după utilizare.

Reglarea înălțimii carcasi burghiului (numai pentru ST 424T/427T/430T)

- Apăsăți pe pârghia (A).

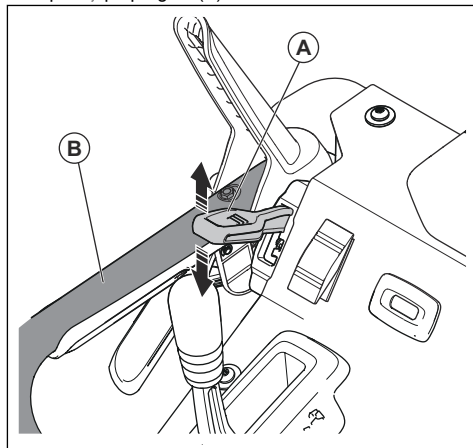

- Deplasați mânerul (B) în sus sau în jos pentru a regla înălțimea carcasi burghiului.
- Eliberați pârghia (A) pentru a bloca în poziție carcasa burghiului.

Nota: Carcasa burghiului poate fi setată în poziție deblocată. Acest lucru vă permite carcasi burghiului să se adapteze la teren. Pentru a seta carcasa burghiului în poziție deblocată, apăsați pe pârghia (A) la dreapta.

Prevenirea înghețării după utilizare

Nota: Comenzile și piesele mobile pot fi blocate de gheață. Nu aplicați multă forță asupra comenzilor. Dacă nu puteți acționa o comandă sau o piesă, porniți motorul și lăsați-l să funcționeze câteva minute.

- Porniți motorul și lăsați-l să funcționeze câteva minute. Opriți motorul și așteptați ca toate piesele în mișcare să se oprească.
- Îndepărtați zăpada și gheața slabită de pe produs.
- Îndepărtați zăpada și gheața fărâmicioasă de la baza pantei de descărcare.
- Rotiți deflectorul pantei de descărcare spre stânga și spre dreapta pentru a îndepărta gheața și apa.
- Rotiți cheia în poziția de oprire OFF.
- Dacă produsul nu are un demaror electric, trageți de mânerul pentru șnurul de pornire de mai multe ori pentru a îndepărta gheața și apa.

Obținerea rezultatelor bune

- Turați întotdeauna motorul la accelerație maximă sau aproape maximă.

- Adaptați întotdeauna viteza produsului la starea zăpezii și reglați viteza cu levierul de control al vitezei de deplasare. Asigurați-vă că produsul aruncă zăpada uniform.
- Este mai ușor și mai eficient să îndepărtați zăpada imediat după ce se depune.
- Aruncați zăpada întotdeauna în direcția vântului, atunci când este posibil.
- Pe suprafețe plate, precum drumurile de asfalt, ridicați plăcile de alunecare la 5-6 mm (0,2-0,25 in) de la sol.
- Banda răzuitoare este reversibilă. Când s-a uzat până aproape de marginea carcasi, întoarceți-o. Înlocuiți banda răzuitoare dacă este deteriorată sau dacă ambele părți sunt uzate.
- Nu forțați deflectorul pantei dacă este blocat.
- Dacă produsul nu se deplasează înainte din cauza unor circumstanțe neprevăzute, eliberați imediat comanda transmisiei sau mutați cheia de pornire/oprire în poziția de oprire „OFF”.

Întreținerea

Introducere

Când produsul este în uz, bolșurile se pot slăbi și componentele se pot uza. Iar acest lucru poate cauza o funcționare incorectă, precum o distanță de toleranță

incorectă, consum mărit de ulei sau nealinierea diferitelor componente. Efectuați periodic lucrări de întreținere asupra produsului pentru a preveni defectarea.

Program de întreținere

Întreținerea	Zilnic	La intervale de 15 ore	La intervale de 20 de ore	La intervale de 40 de ore	La intervale de 100 de ore
Strângeți șuruburile și piulițele	X				
Verificați nivelul uleiului de motor	X				
Înlocuiți uleiul de motor			X		
Verificați și reglați tensionarea șenilei (numai ST 424T/427T/430T)		X			
Asigurați-vă că nu există scurgeri de ulei sau carburant	X				
Îndepărtați obstacolele de pe burghiu	X				
Lubrificați opritoarele de interblocare ²⁶			X		
Lubrificați conexiunile cablurilor ²⁷			X		

²⁶ Lubrificați și la începutul fiecărui sezon.

²⁷ Lubrificați și la începutul fiecărui sezon.

Întreținerea	Zilnic	La intervale de 15 ore	La intervale de 20 de ore	La intervale de 40 de ore	La intervale de 100 de ore
Verificați presiunea în pneuri (numai ST 424/427/430) ²⁸				X	
Inspectați și înlocuiți bujia înainte de utilizare, începutul sezonului și la intervalul recomandat					X

Nota: Cutia de viteze nu necesită întreținere.

Pentru a efectua o inspecție generală

- Asigurați-vă că șuruburile și piulițele produsului sunt strânse.

Reamintire schimb ulei

Funcția reamintire schimb ulei (A) indică faptul că trebuie să se efectueze schimbul de ulei. Funcția reamintire schimb ulei determină iluminarea pe afișaj a simbolului recipientului de ulei, după 20 de ore de funcționare. Simbolul recipientului de ulei este afișat apoi timp de 2 ore sau până la resetarea manuală.

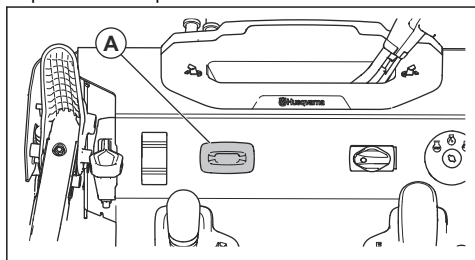

Pentru a reseta funcția de reamintire schimb ulei

- Rotiți cheia de pornire/oprire la poziția de pornire ON și mențineți-o în poziția de pornire timp de 1 secundă.
- Rotiți cheia de pornire/oprire la poziția de oprire STOP și mențineți-o în poziția de oprire timp de 1 secundă.
- Repetăți această procedură de încă 4 ori.

Pentru a verifica nivelul de ulei



ATENȚIE: Un nivel de ulei prea redus poate deteriora motorul. Efectuați o verificare a nivelului de ulei înainte să porniți produsul.

- Așezați produsul pe teren drept.
- Scoateți bușonul rezervorului cu joja atașată.
- Curățați joja de ulei.
- Introduceți joja complet în rezervorul de ulei pentru o înregistrare corectă a nivelului de ulei.
- Scoateți joja.
- Examinați nivelul de ulei de pe joă.
- Dacă nivelul uleiului este scăzut, alimentați cu ulei de motor și verificați din nou nivelul.

Înlocuirea uleiului pentru motor

- Puneți motorul în funcțiune timp de câteva minute, pentru a încălzi uleiul. Uleiul cald curge mai ușor și antrenează mai multe particule contaminante.



AVERTISMENT: Uleiul de motor este fierbinte. Evitați contactul pielii cu uleiul de motor uzat.

- Așezați produsul pe teren drept.
- Scoateți cheia de pornire/oprire.
- Așezați un recipient sub bușonul de scurgere a uleiului.
- Scoateți bușonul de scurgere a uleiului, înclinați produsul și scurgeți uleiul uzat în recipient.
- Aduceți produsul înapoi, în poziția de funcționare.
- Instalați bușonul de scurgere a uleiului și strângeți-l cu mâna.
- Umpleți motorul cu ulei, consultați *Umplerea motorului cu ulei la pagina 167*.

²⁸ Consultați datele tehnice pentru presiunea corectă în pneuri.

Lubrifierea produsului

- Lubrifiați punctele de pivotare (A) cu ulei.
- Lubrifiați motorul (B) cu ulei.
- Lubrifiați opritoarele de interblocare (C) cu o cantitate mică de unsoare pe bază de litiu.
- Lubrifiați cu ulei conexiunile cablurilor pentru transmisie și pârghiile burghiului (D).

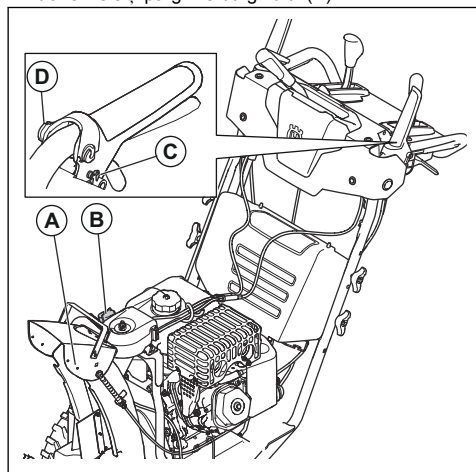

Baterie

Întreținerea bateriei

Nota: Bateria cu care este echipat produsul dvs. nu necesită întreținere. Nu deschideți și nu îndepărtați capacele sau apărătorile.

Încărcarea bateriei

Nota: Înainte de depozitarea pe perioadă îndelungată, încărcați bateria cu un încărcător de baterii, pentru a-i extinde durata de viață.

1. Îndepărtați capacul bateriei. Consultați *Înlocuirea bateriei la pagina 174*.
2. Curățați bornele. Consultați *Curățarea bateriei și a bornelor acesteia la pagina 175*.

3. Conectați încărcătorul de baterii la conectorul încărcătorului de baterii (A).

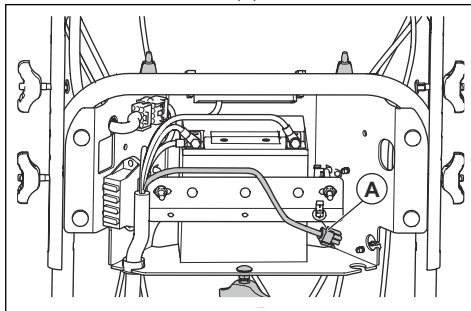

4. Când bateria este încărcată, deconectați încărcătorul de baterii.
5. Remontați capacul bateriei.

Înlocuirea bateriei



AVERTISMENT: Risc de electrocutare. Evitați contactul obiectelor metalice cu cele 2 borne ale bateriei. Aceasta poate cauza scurtcircuitarea bateriei.

1. Slăbiți butonul rotativ (A), apoi înclinați partea inferioară a capacului în direcția motorului. Ridicați capacul bateriei de pe suporturi (B).

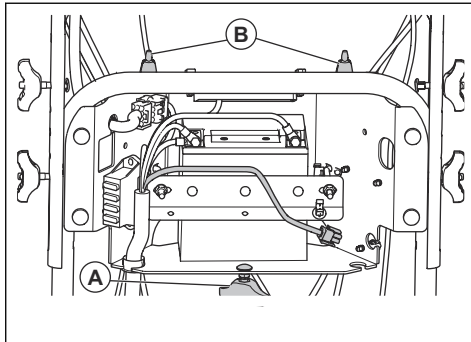

2. Deconectați cablul NEGRU de la baterie.



AVERTISMENT: Cablul NEGRU trebuie să fie deconectat primul.

3. Deconectați cablul ROȘU de la baterie.
4. Slăbiți piulițele și îndepărtați banda bateriei.
5. Scoateți cu atenție bateria de pe produs.
6. Montați o baterie nouă.
7. Conectați cablul ROȘU al bateriei și strângeți bolțul.



AVERTISMENT: Risc de scântei. Cablul ROȘU trebuie să fie conectat primul.

8. Conectați cablul NEGRU și strângeți bolțul.
9. Remontați capacul bateriei.

Curățarea bateriei și a bornelor acesteia

1. Îndepărtați bateria. Consultați *Înlocuirea bateriei la pagina 174*.
2. Spălați bateria cu apă și lăsați-o să se usuce.
3. Curățați bornele și capetele cablurilor de baterie cu o perie de sârmă, până devin strălucitoare.
4. Lubrifiați bornele cu unsoare.
5. Instalați bateria. Consultați *Înlocuirea bateriei la pagina 174*.
6. Remontați capacul bateriei.

Eșapamentul

Amortizorul de zgomot este proiectat pentru a reduce la minimum nivelul de zgomot și a dirija gazele de eșapament departe de utilizator.

Nu utilizați produsul dacă amortizorul de zgomot nu este instalat sau este defect. Un amortizor de zgomot defect determină creșterea nivelului de zgomot și a pericolului de incendiu.

Verificați regulat amortizorul de zgomot pentru a vă asigura că este montat corect și nu este deteriorat.



ATENȚIE: Amortizorul de zgomot atinge temperaturi înalte în timpul utilizării, imediat după oprire și atunci când motorul funcționează la turația de mers în gol. Procedați cu atenție în apropierea materialelor și/sau gazelor inflamabile pentru a preveni incendiile.

Pentru a verifica bujia



ATENȚIE: Folosiți întotdeauna tipul recomandat de bujie. Tipul incorect de bujie poate defecta produsul.

- Verificați bujia dacă motorul nu are putere, nu pornește ușor sau nu funcționează corect la turație de mers în gol.
- Pentru a reduce riscul prezenței materialelor nedorite la electrozii bujiei, respectați aceste instrucțiuni:
 - a) Asigurați-vă că turația de mers în gol este corect reglată.
 - b) Asigurați-vă că amestecul este corect.
 - c) Asigurați-vă că filtrul de aer este curat.

- Dacă bujia este murdară, curățați-o și asigurați-vă că distanța dintre electrozii este cea corectă, consultați *Date tehnice la pagina 186*.

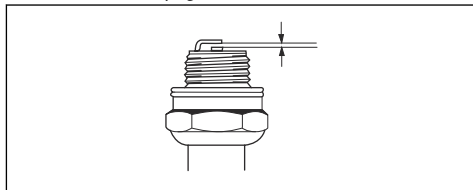

- Înlocuiți bujia atunci când este necesar.

Inspectarea melcului și a bandei răzuitoare

1. Înainte de fiecare utilizare, verificați dacă melcul și banda răzuitoare sunt uzate.
2. Dacă marginea benzii răzuitoare este uzată, întoarceți-o pe partea cealaltă. Dacă banda răzuitoare prezintă deteriorări sau este uzată pe ambele margini, înlocuiți-o.
3. Dacă marginile melcilor sunt uzate, contactați un centru de service autorizat pentru a le înlocui.

Înlocuirea șplinturilor melcului

Șplinturile melcului protejează produsul de deteriorare. Șplinturile melcului se rup dacă un obiect pătrunde în piesele în mișcare.



ATENȚIE: Utilizați numai șplinturi originale, furnizate odată cu produsul.

1. Dacă un șplint al melcului se rupe, opriți motorul și așteptați ca piesele în mișcare să se oprească.
2. Scoateți cheia de pornire/oprire și decuplați cablul bujiei.
3. Aliniați orificiul din butucul melcului (B) cu cel din arborele melcului (C) și fixați un șplint nou de ¼ - 20 x 2 (A).

4. Fixați o contrapiuliță de ¼-20 (D) pe șplint și strângeți.

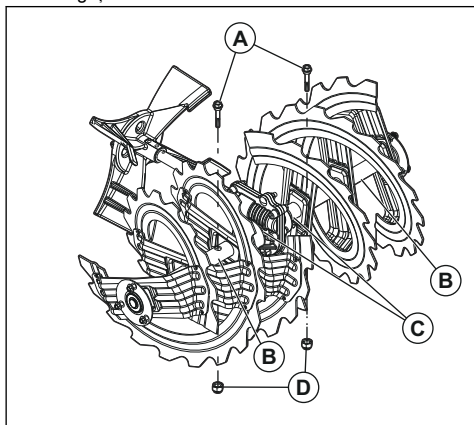

5. Introduceți cheia de pornire/oprire în contact și conectați cablul bujiei la bujie.

Înlocuirea șplinturilor rotorului

Șplinturile rotorului protejează produsul de deteriorare. Șplinturile rotorului se rup dacă un obiect pătrunde în piesele în mișcare.



ATENȚIE: Utilizați numai șplinturi originale, furnizate odată cu produsul.

1. Dacă un șplint al rotorului se rupe, opriți motorul și așteptați ca piesele în mișcare să se oprească.
2. Scoateți cheia de pornire/oprire și decuplați cablului bujiei.
3. Aliniați orificiul din butucul rotorului (A) cu cele din arborele rotorului (B) și fixați un șplint nou de ¼ -20 (C).

4. Fixați o contrapiuliță de ¼-20 (D) pe șplint și strângeți.

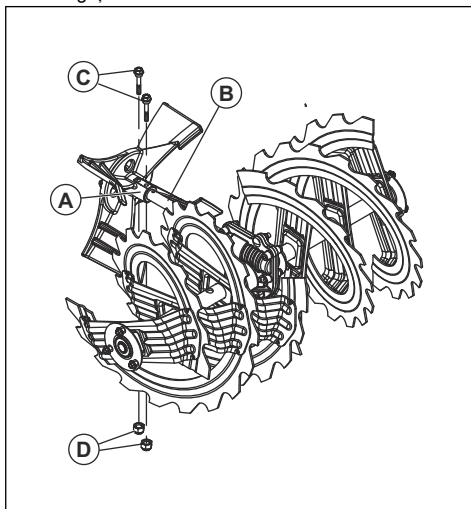

5. Introduceți cheia de pornire/oprire în contact și conectați cablul bujiei la bujie.

Înlocuirea siguranței

Suporții pentru siguranțe sunt amplasați în spatele capacului bateriei.

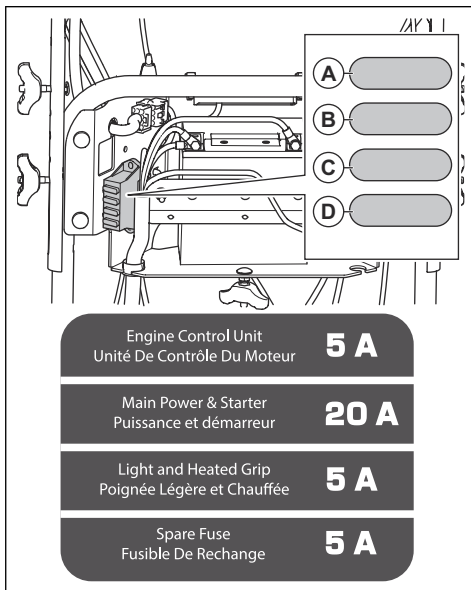

- Înlocuiți siguranța pentru unitatea de comandă a motorului (A) cu o siguranță de 5 A.

- Înlocuiți siguranța pentru bobina demarorului (B) cu o siguranță de 20 A.
- Înlocuiți siguranța pentru LED și mânerul încălzit (C) cu o siguranță de 5 A.
- Poziția (D) conține o siguranță de 5 A.

Examinarea pneurilor

- Protejați pneurile de carburant, ulei și substanțe chimice pentru a preveni deteriorarea cauciucului.
- Evitați trecerea pneurilor peste rădăcini, pietre, gropi, obiecte ascuțite și alte obiecte, care pot provoca deteriorarea acestora.
- Mențineți presiunea corectă în pneuri, consultați *Date tehnice la pagina 136*.

Deblocarea deflectorului pantei de descărcare

Nu deblocați deflectorul pantei de descărcare înainte de realizarea următoarelor operații.

1. Eliberați activarea melcului și a transmisiei în același timp.
2. Așteptați 10 secunde pentru a vă asigura că melcii s-au oprit.
3. Oprii produsul.
4. Pentru deblocare, utilizați unealta pentru curățare (cu o lungime de minim 37 cm (15 in.), inclusă pentru unele modele).



AVERTISMENT: Nu introduceți mâinile în deflectorul pantei de descărcare sau în interiorul carcasei melcului.

Înlocuirea benzii răzuitoare

1. Montați banda răzuitoare (A) în poziția inversă când este uzată până la marginea carcasei.

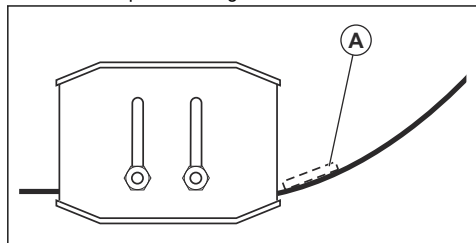

2. Înlocuiți banda răzuitoare dacă este uzată pe ambele părți sau dacă este deteriorată.

Curele de transmisie



AVERTISMENT: Curelele trapezoidale de pe produs au o structură specială și ar trebui înlocuite cu altele de la producătorul de echipamente originale (OEM) disponibile de la cel mai apropiat centru de service. Utilizarea altor curele decât OEM poate

cauza vătămări corporale sau deteriorarea produsului.



AVERTISMENT: Înlocuirea curelei necesită separarea produsului. În timpul separării carcasei melcului de cadru, este important ca un asistent să stea în poziția de operare și să țină produsul de mână. Pot surveni vătămări corporale și/sau deteriorarea produsului dacă acesta cade în timpul procesului de înlocuire a curelei.

Pregătirea înlocuirii curelelor

1. Scoateți carburantul din rezervor.
2. Slăbiți contrapiulița (A) care fixează capul dispozitivului de rotire al pantei (B) de consola de montare (C) pentru a demonta panta de descărcare.

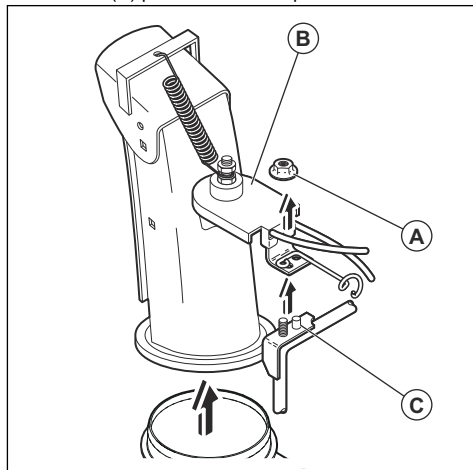

3. Slăbiți cele două șuruburi (A) care fixează capul curelei (B) de cadrul (C) și scoateți capul curelei.

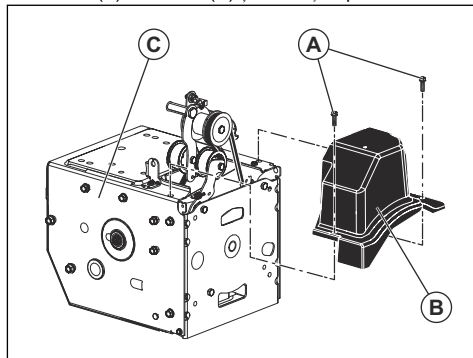

Demontarea curelei de transmisie

1. Scoateți cureaua melcului (A). Consultați *Demontarea curelei burghiului (numai pentru ST 424/427/430)* la pagina 179.
2. Demontați șurubul de 9/16 in. (B) al roții de transmisie și demontați roata de transmisie a motorului (C) de la motor.

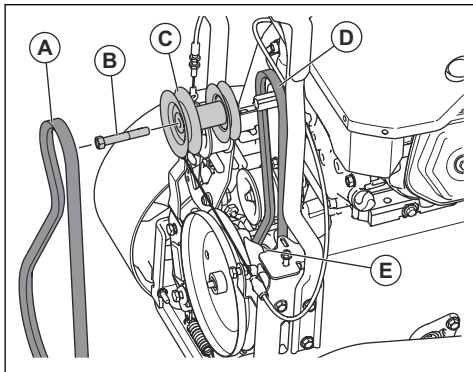

3. Scoateți cureaua de transmisie (D) de pe roata de transmisie inferioară (E).

Montarea curelei de transmisie

1. Puneți cureaua de transmisie pe roata de transmisie inferioară (E).

Nota: Asigurați-vă că ați introdus cureaua de transmisie în mod corect în canelura roții de transmisie inferioare.

2. Puneți cureaua de transmisie în canelura roții de transmisie a motorului (C).

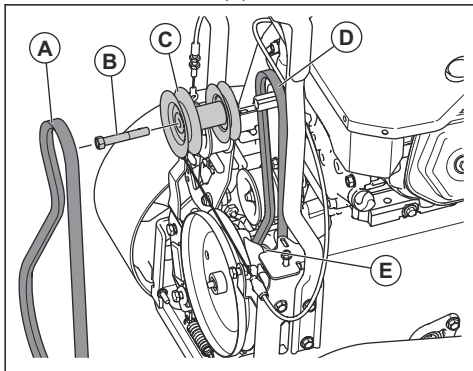

3. Montați bolțul roții de transmisie de 9/16 in. (B) și atașați roata de transmisie a motorului (C) pe motor. Strângeți bolțul roții de transmisie (41-47 Nm/30-35 ft. Lbs).
4. Instalați cureaua burghiului (A). Consultați *Montarea curelei melcului la pagina 180*.

5. Acționați toate comenzile pentru a vă asigura că cureaua de transmisie este instalată corect și că toate componentele se mișcă corect.

Instalarea capacului curelei

1. Instalați capacul curelei (B) pe cadrul (C) și strângeți cele două șuruburi (A).

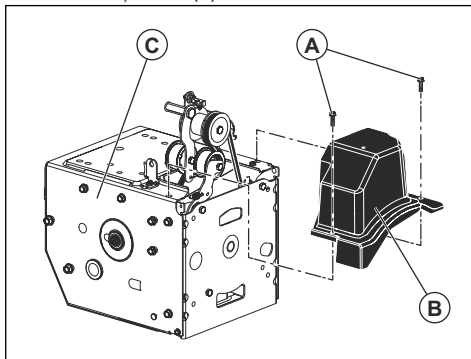

2. Instalați panta de descărcare.

Reglarea întinderii curelei de transmisie

1. Îndepărtați capacul curelei. Consultați *Pregătirea înlocuirii curelelor la pagina 177*.
2. Slăbiți piulița fuliei de mers în gol (A).
3. Deplasați fulia de mers în gol (B) în direcția curelei pentru a mări întinderea curelei. Deplasați-o în direcția opusă curelei pentru a reduce întinderea curelei.

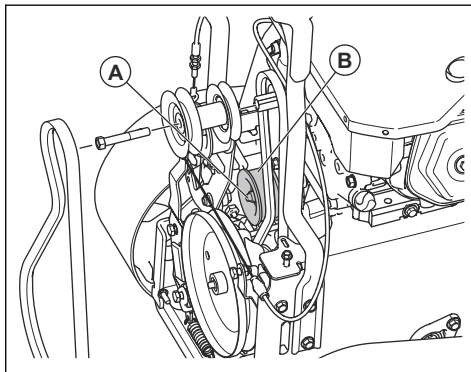

4. Întindeți piulița fuliei de mers în gol (A).
5. Apăsăți și apoi eliberați pârghia de control al vitezei. În cazul în care cureaua de transmisie este întinsă și se eliberează pârghia pentru controlul vitezei, deplasați fulia de mers în gol la distanță de cureaua de transmisie, pentru a reduce tensionarea curelei.
6. Montați capacul curelei. Consultați *Instalarea capacului curelei la pagina 178*.

Demontarea cureii burghiului (numai pentru ST 424/427/430)

1. Scoateți piulița de 5/16" și capacul cablului (E) de pe cadru.

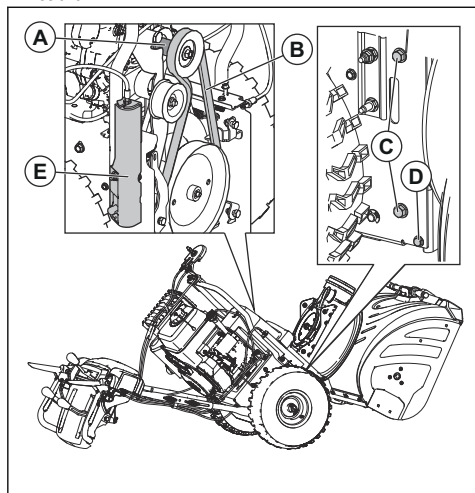

2. Îndepărtați bolțurile superioare de 5/16" și bolțurile inferioare de 1/4" (D) de pe cele 2 părți ale cadrului. Nu aruncați bolțurile.
3. Slăbiți dar nu scoateți șuruburile inferioare de 5/16" (C) de pe cele 2 părți ale cadrului.
4. Scoateți cureaua melcului (B) de pe roata de transmisie a motorului (A).
5. Înclinați în jos secțiunea din spate. Secțiunea din față se înclină înainte în același timp. Bolțul inferior acționează ca o balamă între secțiunile din față și din spate.
6. Introduceți o bucată de lemn sub punctul de articulare, pentru a fixa produsul în poziție înclinată.
7. Mișcați brațul de frână al burghiului și scoateți cureaua burghiului (B) din jurul brațului de frână al burghiului.

Demontarea cureii burghiului (numai pentru ST 424T/427T/430T)

1. Scoateți piulița de 5/16" și capacul cablului (E) de pe cadru.

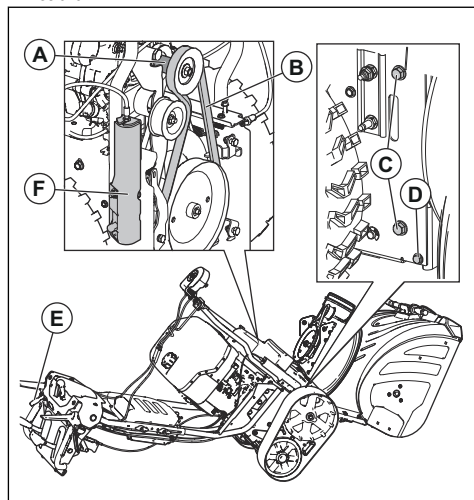

2. Îndepărtați bolțurile superioare de 5/16" de pe cele 2 părți ale cadrului. Nu aruncați bolțurile.
3. Scoateți șuruburile inferioare de 5/16" (C) de pe cele 2 părți ale cadrului.
4. Scoateți cureaua melcului (B) de pe roata de transmisie a motorului (A).
5. Utilizarea levierului de reglare pentru carcasa burghiului pentru a înclina partea spate în jos. Secțiunea din față se înclină înainte în același timp. Bolțul inferior acționează ca o balamă între secțiunile din față și din spate.
6. Introduceți o bucată de lemn sub punctul de articulare, pentru a fixa produsul în poziție înclinată.
7. Mișcați brațul de frână al burghiului și scoateți cureaua burghiului (B) din jurul brațului de frână al burghiului.

Montarea curelei melcului

1. Deplasați brațul de frână al burghiului (G). Puneți curea burghiului în jurul roții de transmisie a burghiului și în canelura acesteia (E).

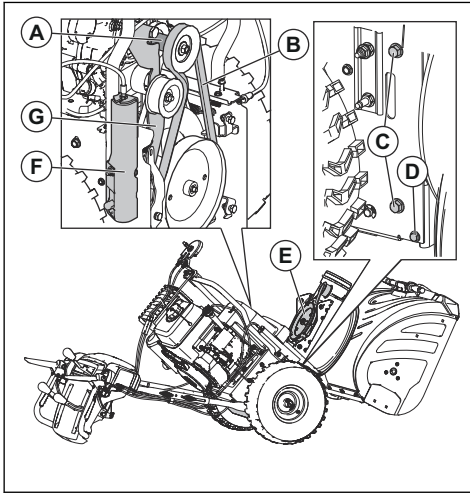

ATENȚIE: Asigurați-vă că curea nu este prinsă între cadru și carcasa melcului în timp ce asamblați unitatea.

2. Scoateți bucata de lemn de sub produs.
3. Ridicați mânerul pentru a înclina în sus secțiunea din spate. Secțiunea din față se va înclina înapoi și va pivota pentru atașarea secțiunii din spate.
4. Asigurați-vă că ați introdus curea în mod corect în canelura roții de transmisie a melcului (E).
5. Fixați bolțuri de 5/16" (C) și strângeți-le (11-16 Nm).
6. Numai pentru ST 424/427/430 : Fixați bolțuri de 1/4" (D) și strângeți-le (5-8 Nm).
7. Montați curea melcului (B) pe roata de transmisie a motorului (A). Asigurați-vă că curea este amplasată corect în jurul fuției de mers în gol și că este instalată corect în canelura roții de transmisie a motorului.
8. Fixați capacul cablului (F) și piulița de 5/16" pe cadru.
9. Acționați toate comenzile astfel încât curea melcului să fie instalată corect și toate componentele să se miște corect.

Reglarea întinderii curelei burghiului

Nota: Pentru această operațiune este nevoie de un asistent.

1. Îndepărtați capacul curelei. Consultați *Pregătirea înlocuirii curelelor la pagina 177*.

2. Slăbiți piulița fuției de mers în gol (A).

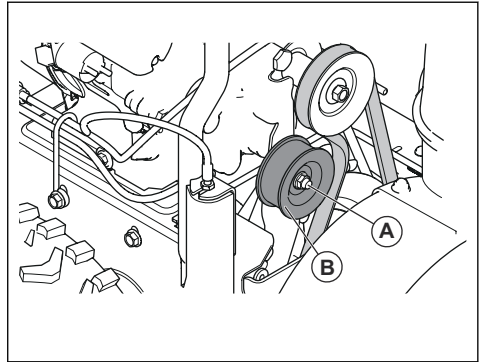

3. Deplasați fuția de mers în gol (B) în direcția curelei burghiului pentru a crește întinderea curelei. Deplasați-o în direcția opusă curelei burghiului pentru a reduce întinderea curelei.
4. Întindeți piulița fuției de mers în gol (A).
5. Solicitați-i asistentului să stea la o distanță de 3 m (10 ft) în fața produsului pentru a monitoriza deplasarea burghiului.
6. Împingeți și apoi eliberați mecanismul de cuplare a burghiului pentru a porni și a opri burghiul.
7. Contorizați timpul până la oprirea burghiului. Dacă burghiul se oprește după mai mult de 5 secunde, reduceți întinderea curelei.
8. Dacă burghiul se oprește după mai puțin de 5 secunde, montați capacul curelei. Consultați *Instalarea capacului curelei la pagina 178*.

Reglarea cablului de control al melcului

1. Îndepărtați capacul cablului de pe partea dreaptă a cadrului (D).

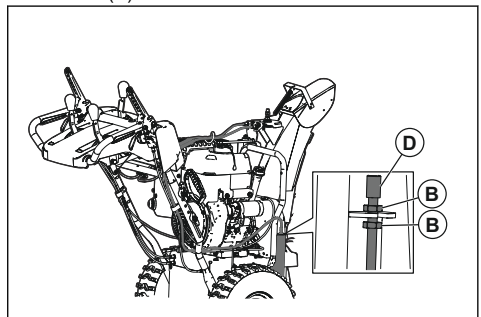

2. Pentru a întinde cablul de control al melcului, deșurubați contrapiulița inferioară (B) și strângeți contrapiulița superioară (B) până când tensiunea din curea melcului crește.
3. Testați din nou activarea melcului. Repetați reglarea în funcție de caz, până când cablul este doar puțin relaxat când levierul este dezactivat.

4. Strângeți contrapiulița inferioară pentru a bloca tensiunea.

Nota: Puteți tensiona cureaua melcului și prin reglarea fulei de mers în gol ca opțiune secundară. Dacă reglajul nu rezolvă problema, înlocuiți cureaua melcului. Consultați *Montarea curelei melcului la pagina 180*.

Pentru a regla cablul de eliberare a pantei de descărcare

1. Pentru a regla cablul de eliberare, rotiți șurubul de reglare a cablului până când pârghia de eliberare a pantei de descărcare se mișcă liber.

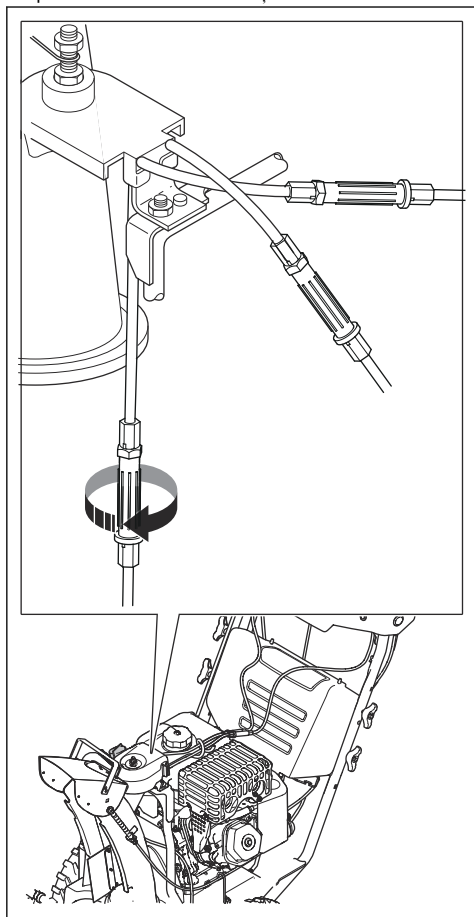

Pentru a regla cablurile din stânga și din dreapta ale pantei de descărcare

1. Mutați pârghia pantei de descărcare în poziția centrală.

2. Rotiți șuruburile de reglare a cablului până când panta de descărcare este orientată drept înainte și cablurile sunt strânse.

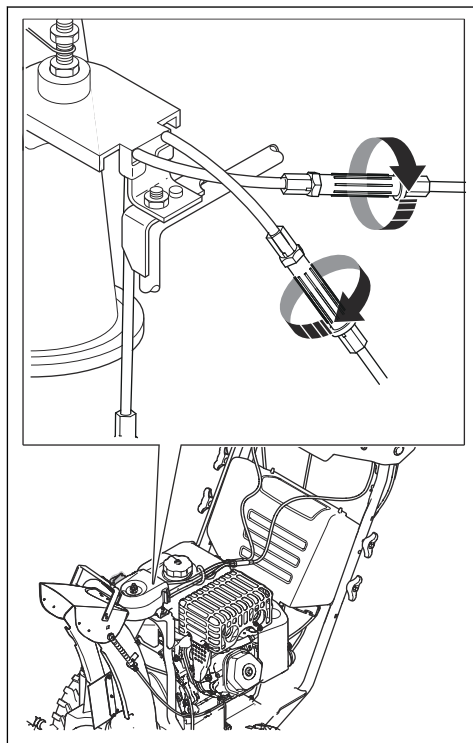

3. Slăbiți șuruburile de reglare a cablului cu ¼ de tură pentru a reduce tensionarea cablurilor.

Demontarea roților

1. Scoateți inelul roții (A) și știftul de fixare (B).
2. Scoateți roata de pe ax (C).

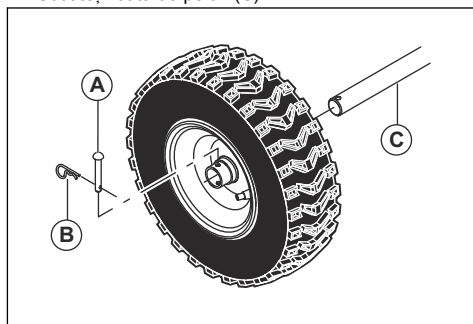

Pentru a regla tensionarea șenilelor continue(numai pentru ST 424T/427T/430T)

Nota: Unelele care sunt necesare pentru această sarcină: o cheie tubulară adâncă de 9/16", o cheie de 9/16" cheie și o greutate de 5 kg (10 lb).

1. Slăbiți șurubul de blocare (A) cu 1 tură.
2. Scoateți contrapiulița posterioară (B) pentru a asigura accesul la piulița de reglare.

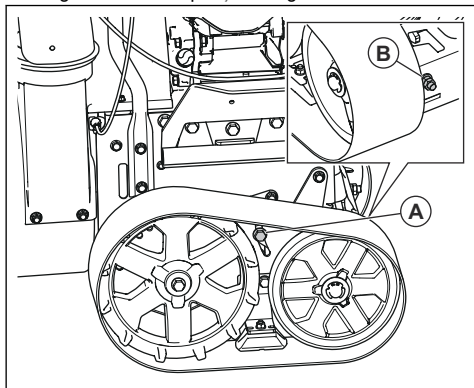

3. Puneți o greutate de 5 kg (10 lb) (C) pe șenila continuă, în centru, între cele 2 roți.

4. Rotiți piulița de reglare (B) până când distanța (D) dintre șenila continuă și placa de oțel are o lățime cuprinsă între 3,175 și 6,350 mm (0,125 și 0,250 in).

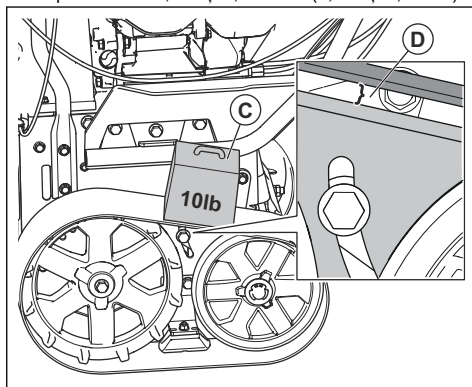

5. Atașați șurubul de blocare (A) și apoi contrapiulița posterioară (B).

Curățarea produsului

- Curățați componentele din plastic cu o cârpă curată și uscată.
- Nu utilizați o instalație de spălare cu presiune ridicată pentru a curăța produsul.
- Nu stropiți niciodată direct motorul cu apă.
- Folosiți o perie pentru a elimina frunzele, iarba și murdăria.

Depanarea

Problemă	Cauza posibilă	Soluție
Produsul nu pornește	Cheia de contact de siguranță nu este introdusă.	Introduceți cheia de contact de siguranță.
	Produsul nu mai are carburant.	Umpleți rezervorul cu benzină curată și proaspătă.
	Cheia de pornire/oprire este în poziția de oprire.	Rotiți cheia de pornire/oprire în poziția de pornire.
	Motorul nu este amorsat.	Amorsați motorul.
	Motorul este înecat.	Așteptați câteva minute înainte de a porni din nou, NU AMORSAȚI. Reporniți motorul la accelerație maximă cu șocul în poziția OFF (CLOSE) (OPRIT (ÎNCHIS)).
	Cablul bujiei nu este conectat.	Conectați cablul la bujie.
	Bujia este defectă.	Înlocuiți bujia.
	Există apă în carburant sau carburantul este prea vechi.	Goliți rezervorul de carburant și carburatorul. Umpleți rezervorul cu benzină curată și proaspătă.
	Există vapori blocați în conducta de carburant.	Asigurați-vă că întreaga conductă de carburant se află sub ieșirea rezervorului de carburant. Conducta de carburant trebuie să fie îndreptată în jos, de la rezervorul de carburant către carburator.
	Alte cauze.	Parcurgeți cu atenție procedurile de pornire din acest manual.
	Înterupătorul de carburant (dacă există) este în poziția CLOSE (OFF) (ÎNCHIS (OPRIT)).	Apăsați înterupătorul de carburant în poziția de OPEN (ON) (DESCHIS (PORNIT)).
	Accelerația este în poziția STOP.	Deplasați accelerația în poziția FAST (RAPID).
	Bateria de pornire nu este încărcată.	Încărcați bateria de pornire.
	Bateria de pornire trebuie înlocuită.	Înlocuiți bateria de pornire.
	Unitatea de comandă a motorului nu primește energie.	Verificați siguranța și cablajul unității de comandă a motorului.
	Bobina demarorului nu se cuplează.	Verificați siguranța și cablajul demarorului.
Injectorul de carburant nu se declanșează. (Numai pentru ST 424T/427T/430T)	Contactați un centru de service autorizat.	
Pompa de carburant nu primește energie. (Numai pentru ST 424T/427T/430T)	Contactați un centru de service autorizat.	

Problemă	Cauza posibilă	Soluție
Alimentare redusă	Cablul bujei nu este conectat.	Conectați cablul la bujie.
	Produsul aruncă prea multă zăpadă.	Reduceți viteza și lățimea de lucru.
	Bușonul rezervorului de carburant este acoperit cu gheață sau zăpadă.	Îndepărtați gheața și zăpada de pe bușonul rezervorului de carburant și din jurul acestuia.
	Amortizorul de zgomot este murdar sau înfundat.	Curățați sau înlocuiți amortizorul de zgomot.
	Lungime neadecvată a cablului.	Reglați cablul.
	Amortizorul de zgomot este blocat.	Asigurați-vă că motorul este rece. Îndepărtați blocajul.
	Priza de aer a carburatorului este blocată.	Asigurați-vă că motorul este rece. Îndepărtați blocajul.
	Injectorul de carburant nu se declanșează.	Contactați un centru de service autorizat.
Motorul merge în gol sau cu smucituri	Conducta de carburant este blocată.	Curățați conducta de carburant.
	Există apă în carburant sau carburantul este prea vechi.	Goliți rezervorul de carburant și carburatorul. Umpleți rezervorul cu benzină curată și proaspătă.
	Carburatorul trebuie să fie înlocuit.	Contactați un centru de service autorizat.
	Injectorul de carburant nu se declanșează.	Contactați un centru de service autorizat.
Vibrații excesive/Mânerul se mișcă	Unele componente sunt slăbite. Melcii sunt deteriorați.	Strângeți bine toate elementele de fixare. Înlocuiți toate componentele deteriorate. Dacă vibrațiile persistă, contactați un centru de service autorizat.
	Mânerul nu sunt poziționate corect.	Asigurați-vă că mânerul sunt blocate în poziție.
	Piulițele levierului de reglare sunt slăbite.	Strângeți piulițele până când mânerul devine stabil.
Mânerul pentru șnurul de pornire este greu de tras	Mânerul pentru șnurul de pornire este înghețat.	Trageți încet cât mai mult șnur posibil din demaror și eliberați mânerul pentru șnurul de pornire. Dacă motorul nu pornește, repetați procedura sau utilizați demarorul electric.
	Șnurul interferează cu celelalte componente.	Șnurul de pornire nu ar trebui să atingă niciun cablu sau furtun.

Problemă	Cauza posibilă	Soluție
Pierderea controlului tracțiunii/reducerea vitezei de deplasare Zăpada nu este evacuată sau este evacuată încet	Cureaua alunecă.	Reglați cablul. Reglați cureaua.
	Cureaua este uzată.	Verificați/înlocuiți cureaua. Reglați roata de transmisie.
	Cureaua a căzut de pe roata de transmisie.	Verificați/reinstalați cureaua. Reglați roata de transmisie.
	Deflectorul pantei este blocat.	Curățați deflectorul pantei.
	Melcii sunt blocați de obiecte străine.	Îndepărtați resturile sau obiectele străine din melci.
	Șplintul este rupt.	Înlocuiți șplintul rupt.
	Între componentele șenilei continue se pot acumula zăpadă și gheață în exces.	Îndepărtați acumulările de zăpadă și gheață dintre componentele șenilei continue.
Luminile nu sunt aprinse (dacă există în dotare)	Motorul nu funcționează.	Porniți motorul.
	Conexiunea cablului este slăbită.	Verificați conexiunile cablului la motor și lumini.
	LED-ul este ars.	Înlocuiți modulul de iluminat cu LED-uri. LED-urile nu pot fi înlocuite individual.
	Siguranța este arsă.	Înlocuiți siguranța. Asigurați-vă că nu există vreun scurtcircuit.
Dispozitivul de rotire al pantei este dificil de deplasat	Există resturi în mecanismul dispozitivului de rotire al pantei.	Curățați piesele interne ale mecanismului dispozitivului de rotire al pantei.
	Cablurile sunt îndoite sau deteriorate.	Asigurați-vă că cablurile nu sunt îndoite. Înlocuiți cablurile care sunt deteriorate.
	Cablul de eliberare trebuie să fie reglat.	Reglați cablul de eliberare.
Produsul se întoarce pe o parte	Presiunea în pneuri nu este egală.	Reglați presiunea în pneuri și umpleți pneurile.
	Produsul se deplasează pe o singură roată.	Inspectați știftul de blocare a pneului.
	Reglare neuniformă a tălpilor saniei.	Reglați plăcile de alunecare și sania.
	Reglare neuniformă a plăcilor de alunecare.	Reglați plăcile de alunecare și sania.

Transportul, depozitarea și eliminarea

Transportul și depozitarea

- Pentru depozitarea și transportul produsului și a carburantului, asigurați-vă că nu există scurgeri și gaze. Scântelele sau flăcările deschise, de exemplu cele provenite de la dispozitive sau boilere electrice, pot cauza un incendiu.
- Utilizați întotdeauna recipiente omologate pentru depozitarea și transportarea combustibilului.
- Goliți rezervorul de carburant și depozitați produsul pentru o perioadă lungă de timp. Eliminați carburantul într-o locație de eliminare autorizată
- Fixați în siguranță produsul în timpul transportului pentru a preveni daunele și accidentele.
- Păstrați produsul într-o zonă restricționată pentru a preveni accesul copiilor sau al persoanelor neautorizate.

- Păstrați produsul într-un spațiu uscat și ferit de îngheț.
- Încărcați bateria pe perioada depozitării pe termen lung. Verificați și curățați bornele bateriei înainte de depozitarea pe termen lung.

- Eliminați toate substanțele chimice, precum uleiul de motor sau antigelul, la un centru de service sau într-o locație de eliminare autorizată.
- Atunci când produsul nu mai este în uz, trimiteți-l la un distribuitor Husqvarna sau casați-l într-o locație de reciclare.
- Eliminați bateria la un centru de service sau la un centru de colectare a bateriilor uzate.

Dezafectarea

- Respectați cerințele de reciclare și reglementările locale aplicabile.

Date tehnice

Date tehnice

	ST 424	ST 427	ST 430	ST 424T	ST 427T	ST 430T
Dimensiuni						
Greutate cu rezervoarele goale, kg	140	145	150	160	165	170
Presiunea maximă de lucru în pneuri, PSI	18	18	20	N/A	N/A	N/A
Motor						
Marcă	Husqvarna	Husqvarna	Husqvarna	Husqvarna	Husqvarna	Husqvarna
Cilindree, cc	291	369	414	306	369	420
Tip de carburant	Benzină normală fără plumb (maximum 10 % etanol)					
Capacitate de carburant, gal / l	0,62/2,35	0,62/2,35	0,62/2,35	0,95/3,60	0,95/3,60	0,95/3,60
Tip de ulei (API SJ-SLN)	SAE 5W30 (sub 0°C (32°F))					
Capacitate ulei fl. oz. / l	32/0,95	38/1,12	38/1,12	32/0,95	38/1,12	38/1,12
Sistemul electric						
Bujie	F6RTC					
Distanța dintre electrozii bujiei (in. / mm)	0,027/0,686					
Emisii de zgomot²⁹						
Nivel de putere acustică, măsurat dB(A)	<105 db	<105 db	<105 db	<105 db	<105 db	<105 db
Nivel de putere acustică, garantat L _{WA} dB(A)	105 dB	105 dB	105 dB	105 dB	105 dB	105 dB
Niveluri de vibrații, a_{hveq}³⁰						
Nivel de vibrații pe mâner, m/s ²	4,57 m/s ²	5,07 m/s ²	5,83 m/s ²	4,11 m/s ²	4,65 m/s ²	5,25 m/s ²

²⁹ Emisiile de zgomot în mediu măsurate ca putere acustică (L_{WA}) în conformitate cu directivele 2000/14/CE și 2005/88/CE.

³⁰ Nivel de vibrații, conform ISO 5349-2 EN 1033.

Declarație de conformitate CE

CONȚINUTUL DECLARAȚIEI DE CONFORMITATE CE

Subscrisa, Husqvarna, SE-561 82 Huskvarna, SUEDIA,
declară pe propria răspundere că produsul reprezentat:

Descriere	Freză de zăpadă
Marcă	Husqvarna
Platformă / Tip / Model	ST 424, ST 427, ST 430, ST 424T, ST 427T, ST 430T
Lot	Serie cu data 2018 și în continuare

respectă în totalitate următoarele directive și
reglementări UE:

Directivă/Reglementare	Descriere
2006/42/CE	„privind utilajele”
2014/30/UE	„privind compatibilitatea electromagnetică”
2000/14/CE; 2005/88/CE	„privind zgomotul exterior”

Standardele armonizate și/sau specificațiile tehnice
aplicate sunt următoarele: EN ISO 12100, ISO 14982,
ISO 8437, ISO 3744, EN 1032

În conformitate cu directiva 2000/14/CE, Anexa V,
valorile sonore declarate sunt declarate în secțiunea
Date tehnice a prezentului manual și în Declarația de
conformitate CE semnată.

Freza de zăpadă furnizată se conformează exemplului
supus examinării de tip CE.

UPPER - CONTROL HARNESS

BLK	BLACK
RED	RED
BLK/WHT	BLACK & WHITE
BLK/RED	BLACK & RED
RED/WHT	RED & WHITE
GRN	GRAY
GRN	ORANGE
WHT	WHITE
BLU	BLUE
YEL	YELLOW

IGNITION

POSITION	ROTATION	FUNCTION	CONTACT
1	0°	OFF	G + M
2	45°	RUN	L + B + A
3	85°	START	L + B + S

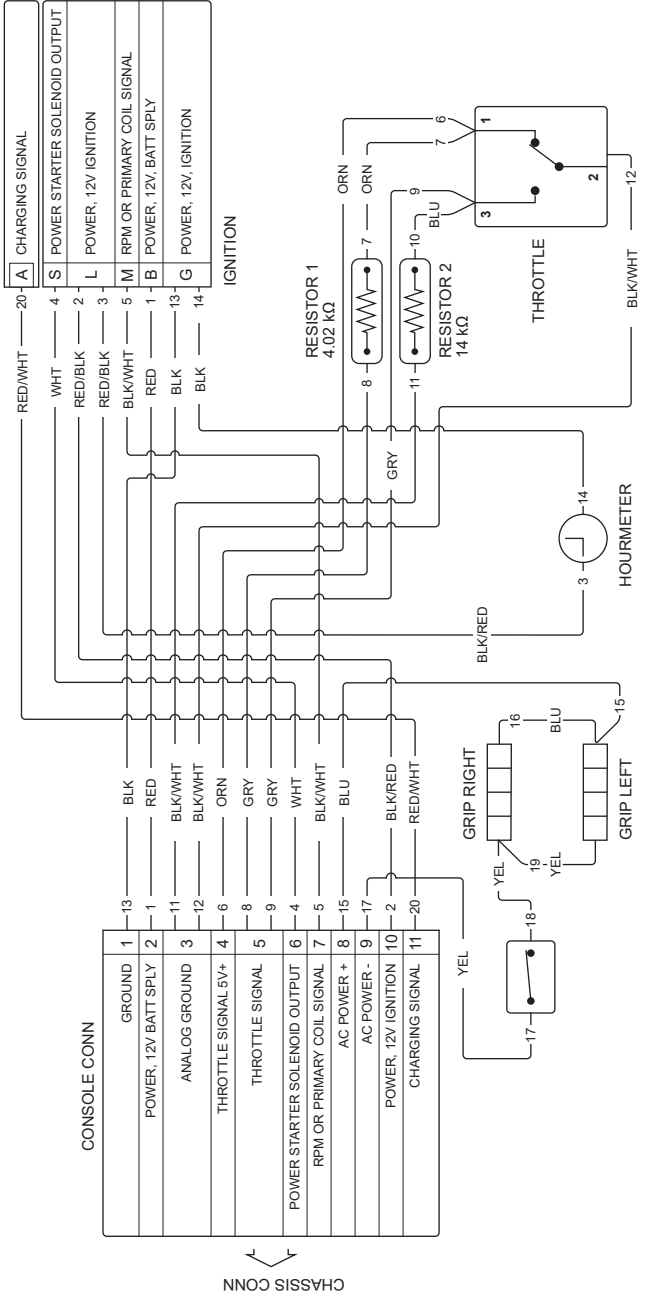
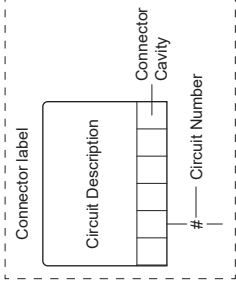

E-GOV CHASSIS HARNESS

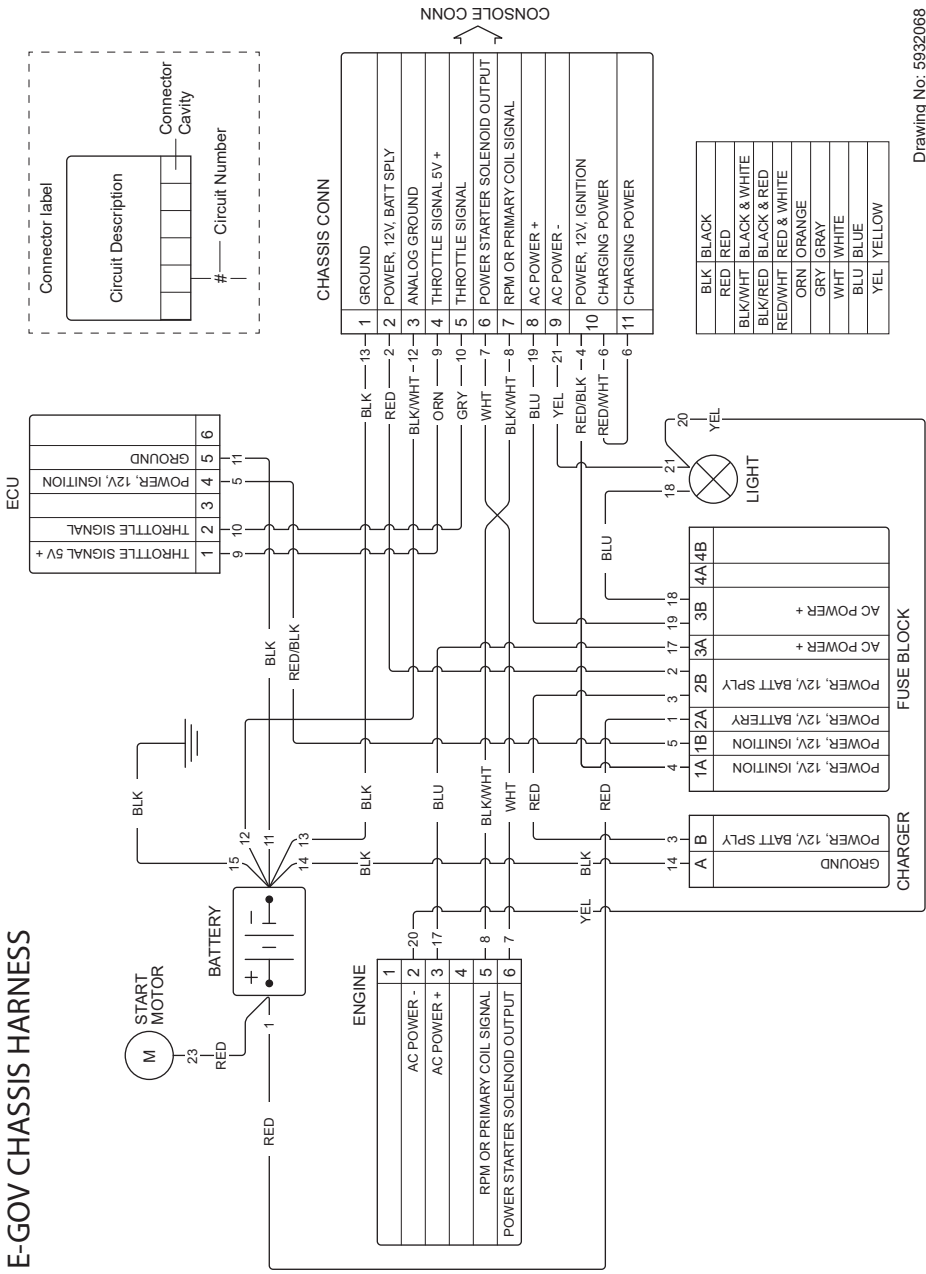

LOWER - CHASSIS EFI HARNESS

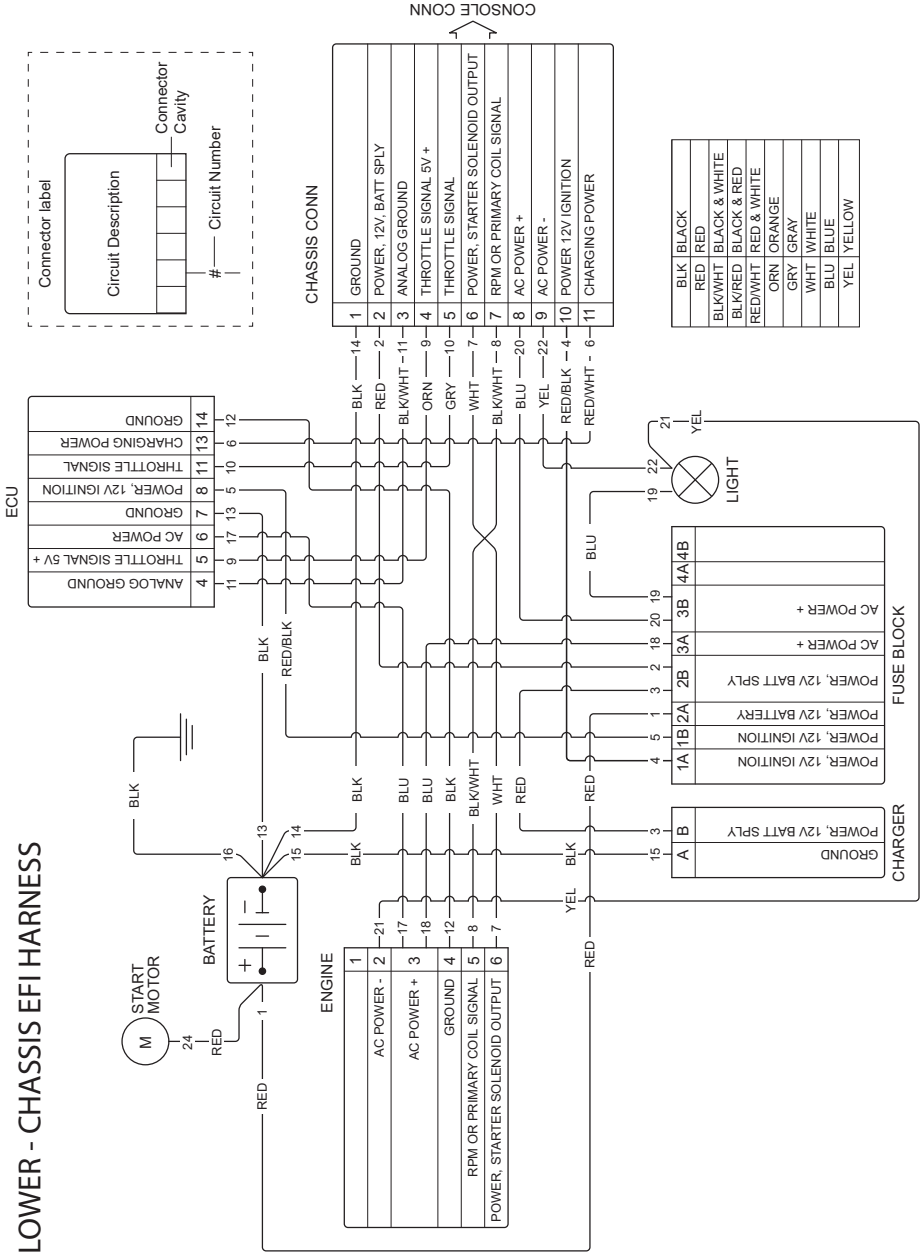

LCT EFI Throttle Body Harness

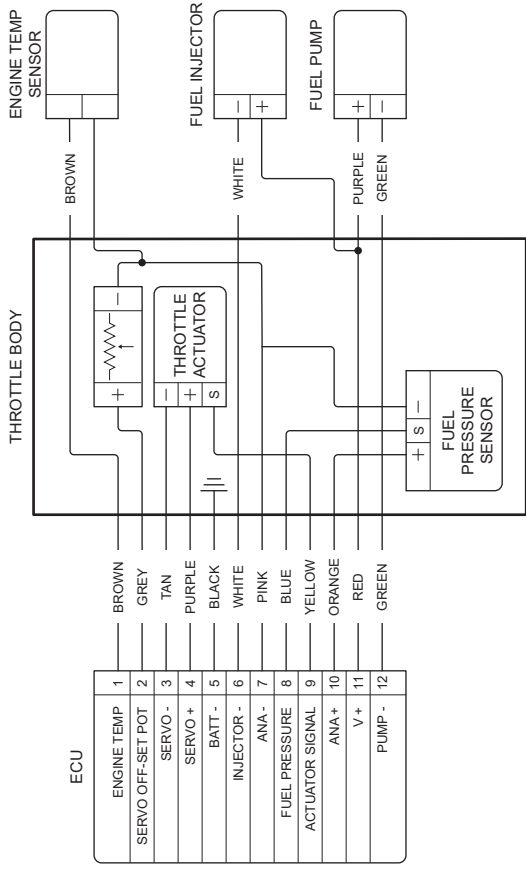

EGOV Engine Harness

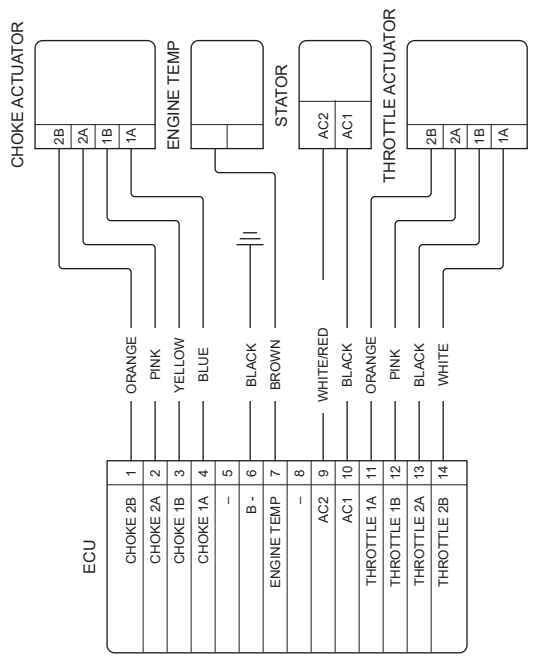



www.husqvarna.com

Оригинальные инструкции
Originaaljuhend
Originalios instrukcijos

Lietošanas pamācība
Оригинални инструкции
Instrucțiuni inițiale

1140723-40



2020-01-08